

# SHARP®

DIGITÁLIS TÖBBFUNKCIÓS RENDSZER

TÍPUS: BP-20M22  
BP-21M22  
BP-20M24  
BP-20M28  
BP-20M31

# Felhasználói kézikönyv

Kattintson ide a kívánt fejezet  
tartalomjegyzékének megnyitásához.



## A KÉSZÜLÉK HASZNÁLATA ELŐTT

A készülék funkciói, valamint az eredetiek behelyezésére és a papír betöltésére szolgáló eljárások



## MÁSOLÓ

A másolás funkció használata



## NYOMTATÓ

A nyomtató funkció használata



## LAPOLVASÓ

A lapolvasás funkció használatával



## RENDSZERBEÁLLÍTÁSOK

A készülék használatát megkönnyítő beállítások konfigurálása



# A KÉZIKÖNYV HASZNÁLATA

Kattintson az alábbi gombokra a megtekinteni kívánt oldalra lépéshez.

Az alábbi ismertető az Adobe Acrobat Reader használatát feltételezi. (Alapértelmezett állapotban egyes gombok nem jelennek meg.)

The screenshot shows the Adobe Acrobat Reader interface. At the top, there is a toolbar with various icons. Four callouts (1, 2, 3, 4) point to navigation buttons: (1) Back, (2) Previous, (3) Next, and (4) Forward. Below the toolbar, the document title is 'A KÉSZÜLÉK HASZNÁLATA ELŐTT'. The document content is titled 'A KÉSZÜLÉK HASZNÁLATA ELŐTT' and 'AZ ALKATRÉSZEK NEVE ÉS FUNKCIÓJA KÍVÜL'. A diagram of the device is shown with callouts (1) through (10) pointing to various components. Below the diagram, there is a list of numbered items (1) through (10) with descriptions and links. Callout (5) points to the document title, and callout (6) points to the document content.

(1) Vissza az első oldalra gomb  
Ha egy művelet nem az elvárt módon zajlik, kattintson erre a gombra az újraindításhoz.

(2) Visszalapozás gomb  
Megjeleníti az előző oldalt.

(3) Előrelapozás gomb  
Megjeleníti a következő oldalt.

(4) Vissza az előzőleg megjelenített oldalra gomb  
Megjeleníti az aktuális oldal előtt látott oldalt.

(5) Cím gomb  
Megjeleníti a gombbal jelzett című oldalt.

(6) Tartalom gomb  
Megjeleníti az egyes fejezetek tartalmát.  
Ha például az aktuális oldal a nyomtatóról szóló fejezet része, a Nyomtató fejezet tartalomjegyzéke jelenik meg.



Ha nem látható valamelyik gomb, a megjelenítéséhez az Adobe Reader súgójában talál segítséget.

# A HASZNÁLATI ÚTMUTATÓRÓL

Ez a kézikönyv a BP-20M22/BP-21M22/BP-20M24/BP-20M28/BP-20M31 digitális többfunkciós rendszer használatát mutatja be.

## Megjegyzések

- A kézikönyvben említett illesztőprogramok és szoftverek telepítéséről tájékozódjon a Szoftvertelepítési útmutatóból.
- Az Ön által használt operációs rendszerre vonatkozó információkhoz olvassa el az operációs rendszer használati utasítását, vagy alkalmazza az online Súlyos funkciókat.
- A Windows környezetben használatos képernyők és műveletssorok ismertetése elsősorban Windows® 10 rendszerre vonatkozik. A képernyők az operációs rendszer vagy a használt alkalmazás verziójától függően eltérőek lehetnek.
- A Macintosh környezetben használatos képernyők és műveletssorok ismertetése a macOS esetében ebben az útmutatóban a macOS 10.12 alapul. A képernyők az operációs rendszer vagy a használt alkalmazás verziójától függően eltérőek lehetnek.
- Ahol "xx-xxxx" típusnév látható a kézikönyvben, a karaktersort helyettesítse az Ön által használt típus nevével.
- A kézikönyv elkészítése különös gondossággal történt. Amennyiben valamilyen észrevétele vagy aggálya van a kézikönyvvel kapcsolatban, forduljon a viszonteladóhoz vagy a legközelebbi hivatalos márkaképviselőhöz.
- A termék szigorú minőség-ellenőrzési és átvizsgálási eljáráson esett át. Abban a valószínűtlen esetben, ha hibát vagy más problémát fedezne fel, forduljon a viszonteladóhoz vagy a legközelebbi hivatalos márkaképviselőhöz.
- A törvényben foglalt eseteken kívül a SHARP nem felelős a termék vagy opcionális kiegészítőinek használata során fellépő hibákért, a termék és opcionális kiegészítőinek helytelen használatából adódó vagy egyéb meghibásodásokért, valamint a termék használata során bekövetkezett semmilyen kárért.

## Figyelem!

- A kézikönyv tartalmának előzetes írásbeli engedély nélküli sokszorosítása, átdolgozása vagy lefordítása tilos, kivéve amennyiben a szerzői jogi törvények ezt engedélyezik.
- A kézikönyvben olvasható minden információt előzetes tájékoztatás nélkül megváltozhat.

## A kézikönyvben látható ábrák, kezelőpanel és kijelző

A kiegészítő berendezések általában opcionálisak, azonban néhány típus esetében bizonyos kiegészítő berendezések az alapfelszereltség részei.





A használati utasításban szereplő magyarázatok feltételezik, hogy a BP-20M24 készülékre 500 lapos papíradagoló tálcá és állvány/2x500 lapos papírfiók van felszerelve.

Egyes funkciók és műveletssorok esetében a leírások azt feltételezik, hogy a fentiekben kívül egyéb berendezéseket is felszereltek.

A kézikönyvben látható képernyők, üzenetek és gombnevek a termék fejlesztése és módosítása következtében eltérhetnek a tényleges készüléken lévőktől.

## A kézikönyvekben használt ikonok

A kézikönyvekben látható ikonok a következő típusú információkat jelzik:

|   |   |   |  |
|---|---|---|--|
|  | Olyan helyzetre figyelmeztet, amely halált vagy súlyos személyi sérülést okozhat. Olyan helyzetre figyelmeztet, amely személyi sérülést vagy anyagi kárt okozhat. |  | Ismerteti, hogyan kell leállítani vagy kijavítani egy műveletet. |
|  | Olyan helyzetre figyelmeztet, amely a gép rongálódását vagy meghibásodását okozhatja.   |  | A beállítás módhoz kapcsolódó rutineljárást ismerteti.           |
|  | Kiegészít egy funkciót vagy egy műveletssort.   |   |  |



# A KÉSZÜLÉK HASZNÁLATA ELŐTT

## A KÉSZÜLÉK HASZNÁLATA ELŐTT

|  |             |
|--|-------------|
| <b>AZ ALKATRÉSZEK NEVE ÉS FUNKCIÓJA</b> . . . . .          | <b>1-2</b>  |
| • KÍVÜL . . . . .  | 1-2         |
| • BELSŐ, OLDALSÓ ÉS HÁTSÓ NÉZET . . . . .                  | 1-3         |
| • AUTOMATIKUS DOKUMENTUMADAGOLÓ ÉS DOKUMENTUMÜVEG. . . . . | 1-4         |
| • KEZELŐPANEL . . . . .                                    | 1-5         |
| <b>KIEGÉSZÍTŐ BERENDEZÉSEK</b> . . . . .                   | <b>1-7</b>  |
| <b>KIJELZŐ</b> . . . . .                                   | <b>1-8</b>  |
| • BAL MENÜ ÉS JOBB MENÜ. . . . .                           | 1-8         |
| • A KIJELZŐ HASZNÁLATA . . . . .                           | 1-9         |
| <b>A GÉP BEKAPCSOLÁSA</b> . . . . .                        | <b>1-11</b> |
| <b>GAZDASÁGOSSÁG</b> . . . . .                             | <b>1-12</b> |
| • A KÉSZÜLÉK ENERGIATAKARÉKOS FUNKCIÓI. . . . .            | 1-12        |
| • AUTOMATIKUS KIKAPCSOLÁS MÓD . . . . .                    | 1-12        |
| • ELŐFŰTÉS ÜZEMMÓD . . . . .                               | 1-13        |
| • AUTO KIKAPCSOLÁS MÓDBA LÉP TÁVOLI FELADAT UTÁN . . . . . | 1-13        |
| <b>FELHASZNÁLÓ-HITELESÍTÉS MÓD</b> . . . . .               | <b>1-14</b> |
| • FELHASZNÁLÓ-HITELESÍTÉS MÓD HASZNÁLATA . . . . .         | 1-14        |

## PAPÍR BETÖLTÉSE

|   |             |
|---|-------------|
| <b>A PAPÍRRA VONATKOZÓ FONTOS INFORMÁCIÓK</b> . . . . .   | <b>1-15</b> |
| • A TÁLCÁK NEVE ÉS HELYE . . . . .  | 1-15        |
| • AZ "R" JELENTÉSE A PAPÍRMÉRETBEN . . . . .  | 1-15        |
| • HASZNÁLHATÓ PAPÍRTÍPUSOK . . . . .  | 1-15        |
| <b>1. TÁLCA</b> . . . . .   | <b>1-19</b> |
| <b>2 - 4. TÁLCA (ha 500 lapos papíradagoló tálca és állvány/2x500 lapos papírfiók van felszerelve).</b> . . . . . | <b>1-21</b> |
| <b>PAPÍR BETÖLTÉSE AZ OLDALSÓ TÁLCÁBA</b> . . . . .   | <b>1-23</b> |
| <b>TÁLCABEÁLLÍTÁSOK</b> . . . . .   | <b>1-28</b> |

## AZ EREDETI BEHELYEZÉSE

|   |             |
|---|-------------|
| <b>AZ EREDETI BEHELYEZÉSÉNÉL KÖVETENDŐ ELJÁRÁS KIVÁLASZTÁSA AZ EREDETI TÍPUSÁTÓL ÉS ÁLLAPOTÁTÓL FÜGGŐEN</b> . . . . . | <b>1-30</b> |
| <b>AUTOMATIKUS DOKUMENTUMADAGOLÓ</b> . . . . .  | <b>1-30</b> |
| <b>DOKUMENTUMÜVEG</b> . . . . .   | <b>1-32</b> |

## KARBANTARTÁS

|   |             |
|---|-------------|
| <b>AZ ÖSSZES OLDALSZÁM ÉS A MEGMARADT FESTÉK ELLENŐRZÉSE</b> . . . . .      | <b>1-33</b> |
| <b>KIJELZŐ KONTRASZTJÁNAK BEÁLLÍTÁSA</b> . . . . .                          | <b>1-33</b> |
| <b>RENDSZERES KARBANTARTÁS</b> . . . . .                                    | <b>1-34</b> |
| • A DOKUMENTUMÜVEG ÉS AZ AUTOMATIKUS DOKUMENTUMADAGOLÓ TISZTÍTÁSA . . . . . | 1-34        |
| • AZ OLDALSÓ ADAGOLÓ GÖRGŐ TISZTÍTÁSA . . . . .                             | 1-36        |
| • A PAPIRADAGOLÓ GÖRGŐ TISZTÍTÁSA . . . . .                                 | 1-36        |
| <b>A FESTÉKKAZETTA CSERÉJE</b> . . . . .                                    | <b>1-37</b> |

## KARAKTERBEVITEL

|                                       |             |
|---------------------------------------|-------------|
| <b>MEGADHATÓ KARAKTEREK</b> . . . . . | <b>1-39</b> |
|---------------------------------------|-------------|



# A KÉSZÜLÉK HASZNÁLATA ELŐTT

## AZ ALKATRÉSZEK NEVE ÉS FUNKCIÓJA KÍVÜL

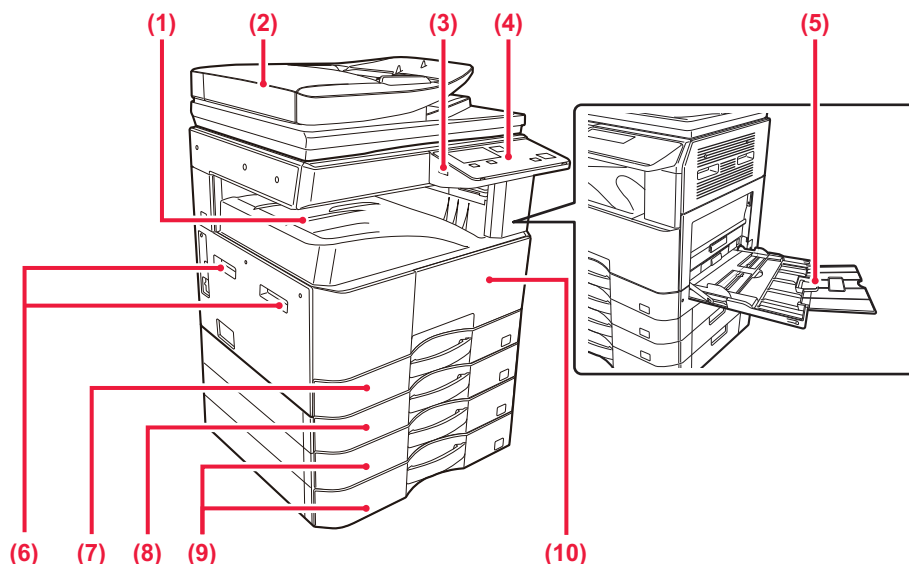

- (1) **Kimeneti tálca (kimeneti tálcaszekrény)**  
Ebbe a tálcába kerülnek a kinyomtatott papírok.
- (2) **Automatikus dokumentumadagoló**  
Automatikusan adagolja és beolvassa a többoldalas eredetiket. A 2 oldalas eredetiek automatikusan beolvashatók.  
▶ [AUTOMATIKUS DOKUMENTUMADAGOLÓ \(1-30. oldal\)](#)
- (3) **USB-port (A típus)**  
USB-eszközt, például USB-memóriaeszközt lehet vele a készülékhez csatlakoztatni. Támogatja az USB 2.0 (Hi-Speed) szabványt.
- (4) **Kezelőpanel**  
Ez a panel tartalmazza jelzőlámpákat és a kezelőgombokat.  
▶ [KEZELŐPANEL \(1-5. oldal\)](#)
- (5) **Oldalsó tálca**  
Ezt a tálcát használja a papír kézi adagolásához. Nagyméretű papír betöltésekor nyissa fel a tálcátoldatot.  
▶ [PAPÍR BETÖLTÉSE AZ OLDALSÓ TÁLCÁBA \(1-23. oldal\)](#)
- (6) **Fogantyú**  
A gép mozgatásakor ezt fogja meg.
- (7) **1. tálca**  
Papír tárolására szolgál.  
▶ [1. TÁLCA \(1-19. oldal\)](#)
- (8) **2. tálca (ha 500 lapos papíradagoló tálca van felszerelve)\*1**  
Papír tárolására szolgál.  
▶ [2 - 4. TÁLCA \(ha 500 lapos papíradagoló tálca és állvány/2x500 lapos papírfiók van felszerelve\) \(1-21. oldal\)](#)
- (9) **3 - 4. tálca (állvány/2x500 lapos papírfiók esetén)\*2**  
Papír tárolására szolgál.  
▶ [2 - 4. TÁLCA \(ha 500 lapos papíradagoló tálca és állvány/2x500 lapos papírfiók van felszerelve\) \(1-21. oldal\)](#)
- (10) **Előlap**  
Nyissa ki ezt az ajtót a festékkazetta kicseréléséhez.  
▶ [A FESTÉKKAZETTA CSERÉJE \(1-37. oldal\)](#)

\*1 BP-20M22/BP-20M24: választható, BP-21M22/BP-20M28/BP-20M31: standard

\*2 Opcionális



## BELSŐ, OLDALSÓ ÉS HÁTSÓ NÉZET

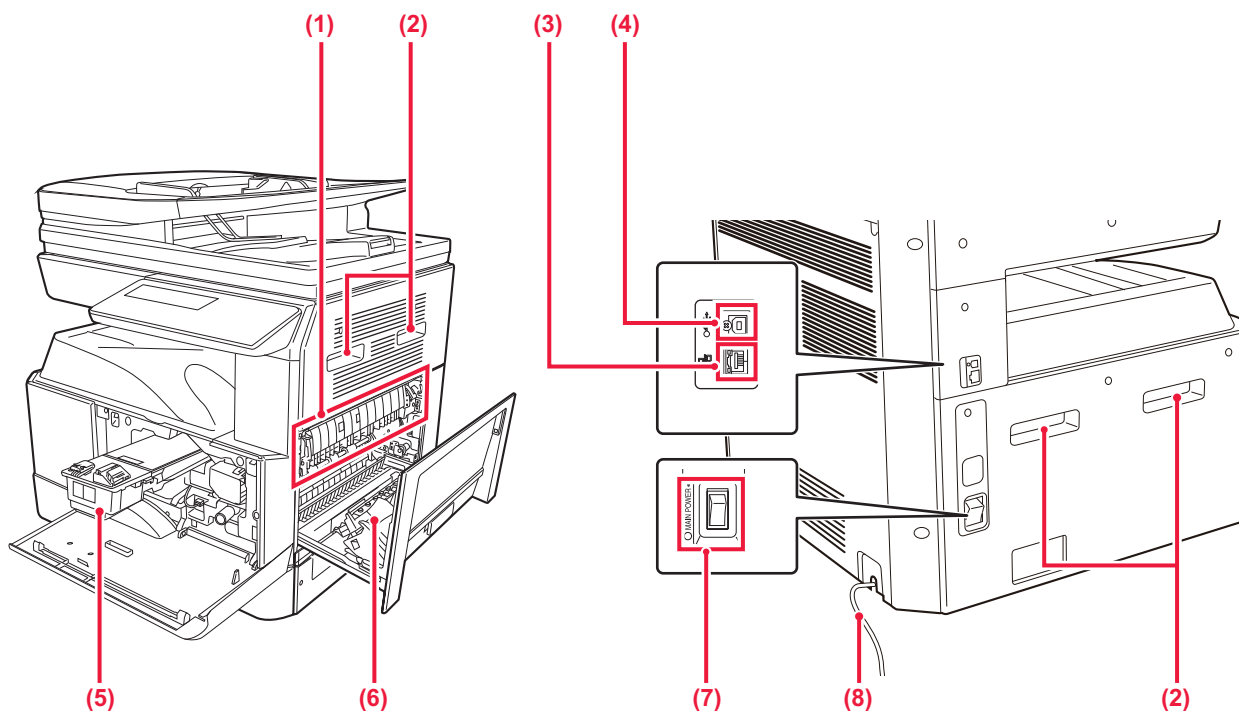

**(1) Fixáló egység**

Hő alkalmazásával itt fixálódik a továbbított kép a papírra.

 A fixáló egység forró. Vigyázzon, nehogy megégesse magát az elakadt papír eltávolítása közben.

**(2) Fogantyú**

A gép mozgatásakor ezt fogja meg.

**(3) LAN-csatlakozó**

Csatlakoztassa a LAN-kábelt ehhez a csatlakozóhoz, ha a készüléket hálózaton használja.  
Árnyékolt LAN-kábelt használjon.

**(4) USB-port (B típus)**

A készülék nem használja ezt a csatlakozót.

**(5) Festékkazetta**

Ez a kazetta tartalmazza a festéket.  
Ha egy festékkazettából kifogy a festék, cserélje ki új kazettával.

▶ [A FESTÉKKAZETTA CSERÉJE \(1-37. oldal\)](#)

**(6) Oldalsó ajtó**

Nyissa ki ezt az ajtót az elakadt papír eltávolításához.

**(7) Hálózati főkapcsoló**

Ezzel a kapcsolóval kapcsolhatja be a készülék áramellátását.

▶ [A GÉP BEKAPCSOLÁSA \(1-11. oldal\)](#)

**(8) Teljesítménykód**



# AUTOMATIKUS DOKUMENTUMADAGOLÓ ÉS DOKUMENTUMÜVEG

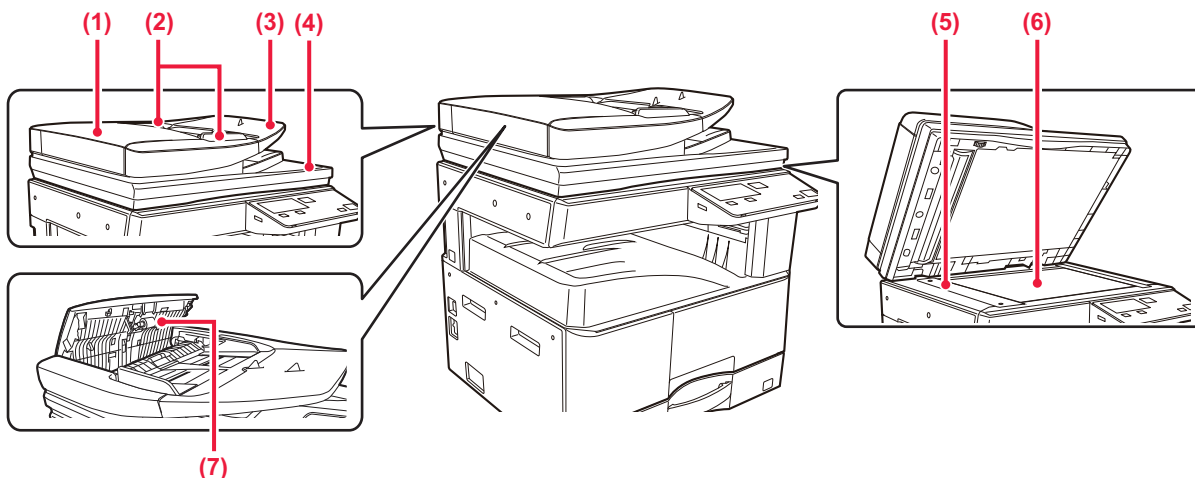

**(1) Dokumentumadagoló fedele**

Ezt a fedelet nyissa fel az elakadt eredetiek eltávolításához.  
Ez a fedél a papíradagoló henger tisztításakor is nyitva van.

▶ [A PAPIRADAGOLÓ GÖRGŐ TISZTÍTÁSA \(1-36. oldal\)](#)

**(2) Eredeti lapvezetők**

A lapvezetők használatával biztosítható az eredeti megfelelő beolvasása.  
Igazítsa a lapvezetőket az eredeti szélességéhez.

**(3) Dokumentumadagoló fiók**

Helyezze be az eredetit.  
Az eredetit nyomtatott felülettel felfelé helyezze be.

▶ [AUTOMATIKUS DOKUMENTUMADAGOLÓ \(1-30. oldal\)](#)

**(4) Eredetikiadó tálca**

Az eredeti dokumentum a beolvasás után ebbe a tálcába kerül.

**(5) Lapolvasó terület**

Az automatikus dokumentumadagolóba tett eredetiket itt olvassa be a készülék.

▶ [A DOKUMENTUMÜVEG ÉS AZ AUTOMATIKUS DOKUMENTUMADAGOLÓ TISZTÍTÁSA \(1-34. oldal\)](#)

**(6) Dokumentumüveg**

Könyv vagy más, az automatikus dokumentumadagolóba nem helyezhető vastag eredeti dokumentum beolvasása esetén azt erre az üvegre helyezze.

▶ [DOKUMENTUMÜVEG \(1-32. oldal\)](#)

**(7) Papíradagoló görgő**

Ez a görgő forog, így az eredetit automatikusan adagolja.



# KEZELŐPANEL

Ez a rész a kezelőpanelen található elemek nevét és funkcióját ismerteti.

Az országtól és régiótól függően a kezelőpanel kijelzőjén szimbólumok és angol nyelvű kijelzőelemek jelennek meg.

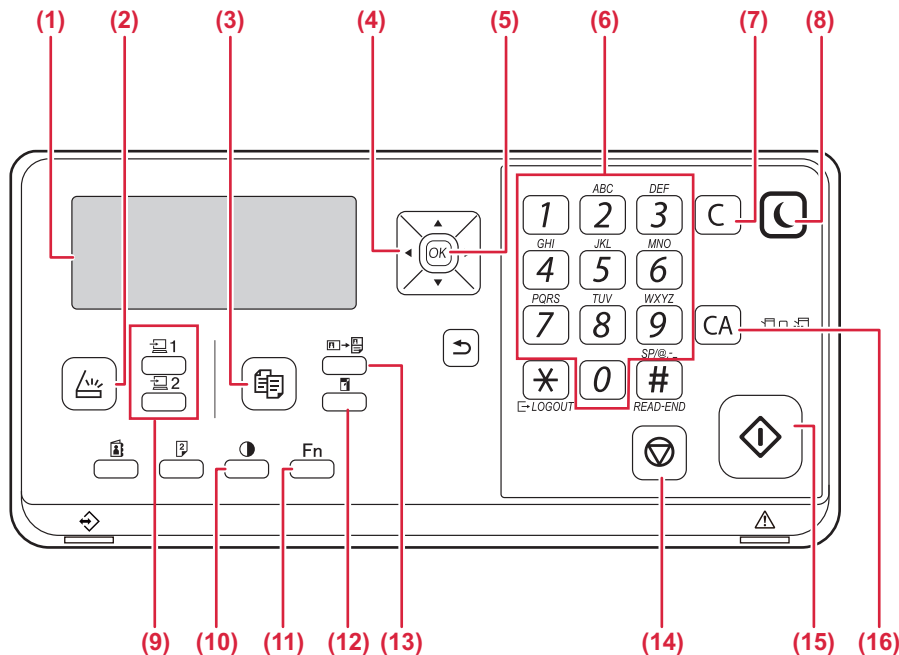

- (1) **Kijelző**  
Különböző üzeneteket mutat.  
▶ [KIJELZŐ \(1-8. oldal\)](#)
- (2) **[LAPOLVASÁS] gomb / kijelző ( )**  
Nyomja meg a lapolvasás mód kiválasztásához.
- (3) **[MÁSOLÁS] gomb / kijelző ( )**  
Nyomja meg a másolás mód kiválasztásához.  
A másolás és nyomtatás módban kiadott összes oldal számának ellenőrzéséhez nyomja le a [MÁSOLÁS] gombot ( ), miközben a gép készenléti állapotban van.  
A számláló addig jelenik meg, amíg a gombot lenyomva tartja.  
A festékszint a képernyő alsó részén látható.
- (4) **Nyílombok**  
Nyomja meg a kijelölés mozgatásához (ami jelzi, hogy melyik elem van kiválasztva) a kijelzőn.
- (5) **[OK] gomb**  
Nyomja meg a kiválasztott beállítás beviteléhez.
- (6) **Számgombok**  
Adja meg a karaktereket/számokat.
- (7) **[C] gomb**  
Nyomja meg a beállított példányszám törléséhez vagy egy másolási művelet leállításához.
- (8) **[ENERGIATAKARÉKOS] gomb / kijelző ( )**  
Nyomja meg az energiatakarékos módba lépéshez.
- (9) **[PROGRAM 1 / PROGRAM 2] gomb ( / )**  
Nyomja meg a már tárolt lapolvasó beállítások használatához.  
▶ [TÁROLT BEÁLLÍTÁSOK \(PROGRAM\) HASZNÁLATA \(4-19. oldal\)](#)
- (10) **[MEGVILÁGÍTÁS] gomb ( )**  
Ezt használja a megvilágítási mód kiválasztásához.  
▶ [AZ EREDETI KÉPTÍPUS ÉS A MEGVILÁGÍTÁS MÓDOSÍTÁSA \(2-8. oldal\)](#)
- (11) **[SPEC. FUNKCIÓ] gomb (Fn)**  
Nyomja meg a speciális üzemmódok kiválasztásához.
- (12) **[ZOOM] gomb ( )**  
Nyomja meg a kicsinyítési vagy nagyítási arány kiválasztásához.  
▶ [NAGYÍTÁS/KICSINYÍTÉS \(2-10. oldal\)](#)
- (13) **[KÁRTYA MÁSOLÁS] gomb ( )**  
Kártya másolás funkció engedélyezése.  
▶ [KÁRTYA MÁSOLÁS \(2-19. oldal\)](#)
- (14) **[STOP] gomb ( )**  
Nyomja meg ezt a gombot egy másolási feladat vagy egy eredeti beolvasásának leállításához.
- (15) **[Start] gomb / kijelző**  
Nyomja meg ezt a gombot, ha az eredetit kívánja másolni vagy beolvasni.
- (16) **[CA] gomb**  
Törli az összes kiválasztott beállítást és visszaállítja a gép alapértelmezett beállításait.

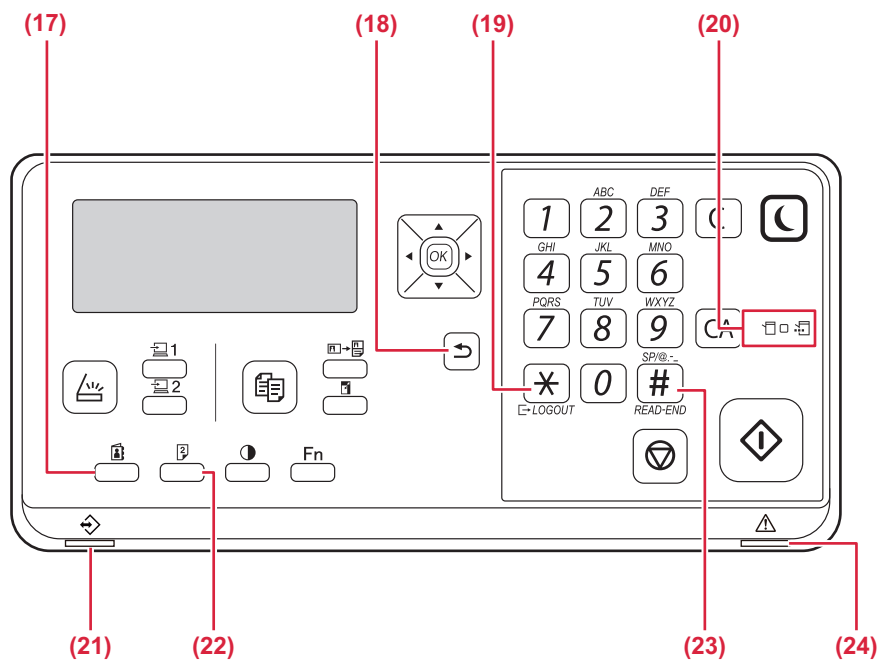

**(17) [CÍM] gomb (  )**

A rendeltetési hely kiválasztására szolgál.

**(18) [VISSZA] gomb (  )**

Nyomja meg az előző képernyőn szereplő kijelzőhöz való visszatéréshez.

**(19) [GOUT] gomb (  )**

Nyomja meg ezt a gombot a gép bejelentkezéssel kezdett használata után.

**(20) Nyomtató üzemmód kijelzői**

• **ADATOK kijelző (  )**

A nyomtatási adatok fogadása közben villog.  
Nyomtatás közben állandó fénnel világít.

**(21) Adatok értesítő jelzőfénye**

A jelzőfény folyamatos világitással vagy villogással jelzi a feladatok állapotát.

**(22) [KÉTOLDALAS] gomb (  )**

Válasszon kétoldalas másolás/lapolvasás módot.

**(23) [OLVASÁS VÉGE] gomb (  )**

Amikor rendezés üzemmódban végez másolást a dokumentumüvegről, nyomja meg ezt a gombot, ha az eredeti oldalak beolvasása befejeződött és készen áll a másolás indítására.

**(24) Hibajelző fény**

Folyamatos világitással vagy villogással jelzi a hiba állapotát.



# KIEGÉSZÍTŐ BERENDEZÉSEK

A gépre kiegészítő berendezések telepíthetők a funkcionalitás növelése érdekében.

A kiegészítő berendezések általában opcionálisak. Viszont egyes modellek bizonyos kiegészítő berendezéseket alapfelszereltségként tartalmaznak.

(2020. decembertől)

| Terméknév                     | Termékszám | Leírás   |
|-------------------------------|------------|--|
| 500 lapos papíradagoló tálca  | BP-CS11    | Kiegészítő tálca. Legfeljebb 500 papírlap tölthető a tálcába. Egy papíradagoló tálca szerelhető fel.   |
| Állvány/2x500 lapos papírfiók | BP-DE11    | Kiegészítő tálca. Legfeljebb 500 papírlap tölthető a tálcába. Egy papíradagoló tálca szerelhető fel. (ha 500 lapos papíradagoló tálca van felszerelve) |
| Magas állvány                 | BP-DS12    | Ez egy kiegészítő tartozékállvány.   |
| Alacsony állvány              | BP-DS13    |  |
| PS3 bővítő készlet            | MX-PK11    | Lehetővé teszi a gép Postscript kompatibilis nyomtatóként való használatát.  |
| Vezeték nélküli LAN adapter   | MX-EB18    | Hozzáadja a géphez a vezeték nélküli LAN funkciót.   |



Egyes opciók lehet, hogy nem elérhetők néhány országban és régióban.



# KIJELZŐ

Ez a rész a kijelző használatát ismerteti.

## BAL MENÜ ÉS JOBB MENÜ

A gép kijelzőjén a jobb menü tartalmazza a gyakran használt beállításokat, és a bal menü szolgál a beállítások, valamint az egyes funkciók beállítási képernyőjének megjelenítésére.

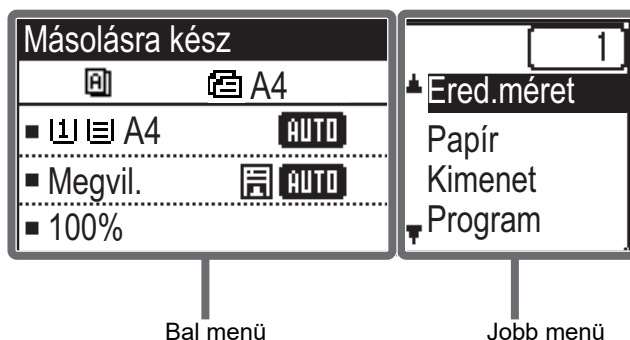

### Bal menü (Példa: Másolás mód)



#### (1) Üzenet kijelző

Megjelennek a gép állapotával és működésével kapcsolatos üzenetek.

#### (2) Speciális funkció ikon kijelző

Az engedélyezett Speciális üzemmódok ikonjai jelennek meg.

|  |                                      |  |                |
|--|--------------------------------------|--|----------------|
|  | 1-oldalról<br>2-oldalasra<br>másolás |  | 2-kép. másolás |
|  | 2-oldalról<br>2-oldalasra<br>másolás |  | 4-kép. másolás |
|  | 2-oldalról<br>1-oldalasra<br>másolás |  | Lassú beolv.   |
|  | Rendezés                             |  | Kártyakép      |
|  | Forgatott<br>rendezés                |  | Kártya Másolás |
|  | Háttér elnyom.                       |  | Élesség        |

#### (3) Papírméret kijelző

A kiválasztott papírméretet jeleníti meg.

#### (4) Megvilágítás kijelző

A kiválasztott megvilágítási módot jelzi ki.

#### (5) Méretarány kijelző

A kicsinyítés vagy nagyítás méretarányát jeleníti meg.

#### (6) Eredeti méret kijelző

Ha az eredeti méretet a jobb menü "Ered.méret" pontjában adta meg, és a dokumentumot az automatikus dokumentumadagolóba töltötte be, ez a megadott méretet mutatja.

Az alábbi ikonok jelennek meg, amikor az eredetit elhelyezte.

Nincs: Dokumentumüveg

: Automatikus dokumentumadagoló (egyoldalas lapolvasás).

: Automatikus dokumentumadagoló (kétoldalas lapolvasás)



## Jobb menü

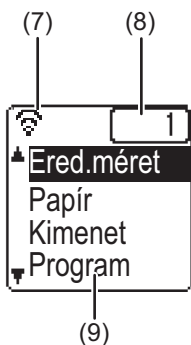

### (7) Kapcsolat állapotjelzője

(Csak vezeték nélküli LAN funkcióval rendelkező típusok)  
Akkor jelenik meg, ha a vezeték nélküli LAN be van kapcsolva.

|  |   |
|--|---|
|  | Vezeték nélküli infrastruktúra mód: Csatlakozás                   |
|  | Vezeték nélküli infrastruktúra mód:<br>Nem csatlakozik            |
|  | Vezetékes + vezeték nélküli hozzáférési pont<br>mód               |
|  | A gépben működő vezeték nélküli LAN eszköz<br>csatlakozási hibája |

### (8) Példányszám kijelző

A beállított példányok számát mutatja.

### (9) Funkció kijelző

Az egyes üzemmódok alapfunkcióit mutatja.

## A KIJELEZŐ HASZNÁLATA

### Egy elem kiválasztása a nyílgyombokkal (fel/le)

A fel/le nyílgyombokkal (ebben a kézikönyvben [▼] [▲] szimbólumokkal jelezzük) mozgathatja és kiválaszthatja (kijelölheti) a beállítási elemeket a kiválasztó képernyőn. Nyomja meg az [OK] billentyűt a kiválasztott beállítási elem képernyőjének megjelenítéséhez. A beállítás képernyőn nyomja meg az [OK] billentyűt a beállításai elmentéséhez.

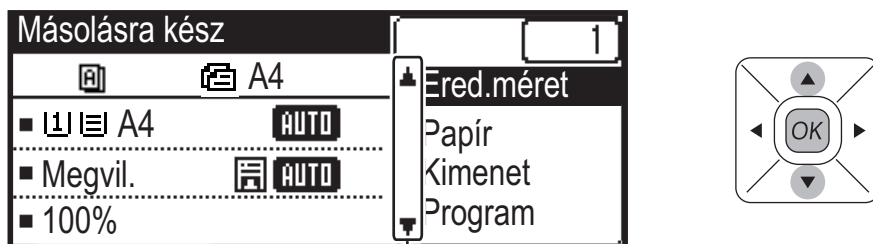

[▼] [▲] ikonok jelennek meg a fel/le nyilakat használó beállítások kiválasztó képernyőjén.

### Egy elem kiválasztása a nyílgyombokkal (bal/jobbról)

A bal/jobbról nyílgyombokkal (ebben a kézikönyvben [◀] [▶] szimbólumokkal jelezzük) állítható be a megvilágítás és a számok a beállítás képernyőkön. A beállítások mentéséhez nyomja meg az [OK] billentyűt.

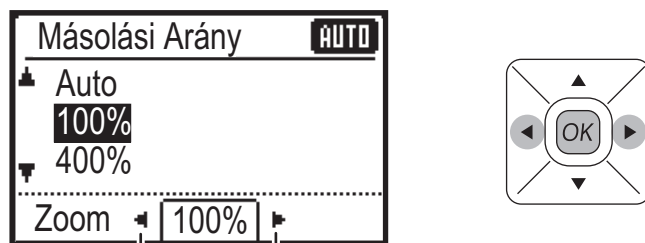

[◀] [▶] ikonok jelennek meg a bal/jobbról nyilakat használó beállítás képernyőkön.

Ha vissza kíván térni az előző képernyőre, nyomja meg a [VISSZA] gombot (↶).





## Adatok értesítő jelzőfénye és hibajelző fény

Az adatok értesítő jelzőfénye és a hibajelző fény folyamatos világítással vagy villogással jelzi a készülék állapotát.

|                             | Hibajelző fény (vörös)  | Adatok értesítő jelzőfénye (zöld)                         |  |
|-----------------------------|---|---|--|
|                             |   | minta   | 2. minta   |
| Világít                     | A készülék működését nem akadályozó hibák, például majdnem kifogyott a festék.      | Feladat folyamatban, például papír behúzása vagy kiadása. | Készenléti állapot vagy egyéb állapot, amelyben feladat fogadható. |
| Villog                      | A készülék működését akadályozó hibák, például papírelakadás vagy kifogyott festék. | -   |  |
| Be/<br>Elsőbbségi<br>villog | Elsőbbségi villog   | Elsőbbségi villog   | Elsőbbségi villog  |



- **Az adatok értesítő jelzőfénye által jelzett állapot beállítása**

Válassza ki a "Rendszerbeáll. (rendszergazda)" → [Eszköz Vezérlés] → [Állapotjelző beállítás].

- **Hibajelzések beállítása**

Válassza ki a "Rendszerbeáll. (rendszergazda)" → [Eszköz Vezérlés] → [Hibajelzés beállítás].



# A GÉP BEKAPCSOLÁSA

Ez a fejezet leírja, hogyan kapcsolhatja be/ki a gépet, és hogyan indíthatja újra.  
A főkapcsoló a gép bal oldalán található.

## A gép bekapcsolása

Állítsa a hálózati főkapcsolót " I " helyzetbe.

## A gép kikapcsolása

Állítsa a hálózati főkapcsolót " O " helyzetbe.

## A gép újraindítása

Kapcsolja ki, majd kapcsolja be újra a főkapcsolót.

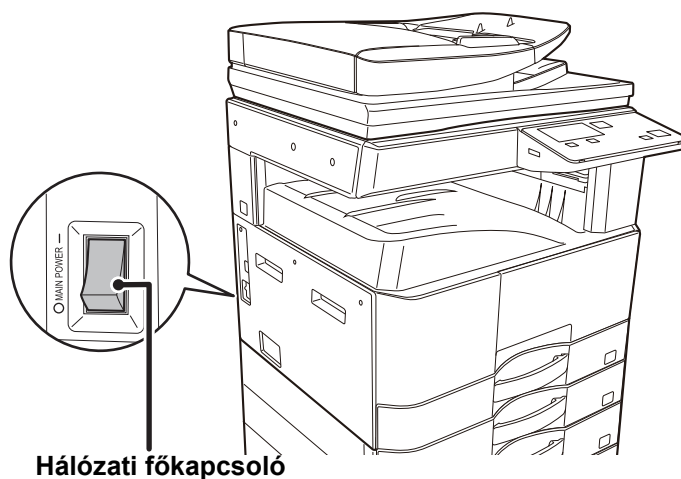

 Ha a gép meghibásodására gyanakszik, ha erős vihar van a közelben, vagy ha a gépet mozgatja, kapcsolja ki a főkapcsolót, valamint húzza ki a tápvezetékét a konnektorból.

 Nyomtatás és más funkciók az áramellátás bekapcsolását, valamint a gép alvó állapotból történő felébresztését követően egy rövid ideig nem használhatók. Erre az időtartamra azért van szükség, hogy a gép felkészüljön a normál nyomtatásra, és ezt nevezzük bemelegedési időnek.



# GAZDASÁGOSSÁG

## A KÉSZÜLÉK ENERGIATAKARÉKOS FUNKCIÓI

Ezek a funkciók a nagy energiafogyasztású részegységek műveleteinek kezelése révén segítenek csökkenteni a készülék energiafelhasználását. A készüléknek két energiatakarékos üzemmódja van.

| Funkció                            | Leírás  | Oldal |
|------------------------------------|---|-------|
| <b>AUTOMATIKUS KIKAPCSOLÁS MÓD</b> | Ha nincs folyamatban művelet, ez az üzemmód kikapcsolja a kezelőpanel és a fixáló egység áramellátását, majd a gépet a legkisebb áramfelvételi állapotban várakoztatja.<br>Bár nagyobb az energiamegtakarítás aránya, de hosszabb a visszaállási idő.<br>Ha az <b>"AUTO KIKAPCSOLÁS MÓDBA LÉP TÁVOLI FELADAT UTÁN"</b> funkciót engedélyezte, a gép visszaáll az automatikus kikapcsolás módba, miután az automatikus kikapcsolás módból felébresztve befejezte a nyomtatási feladatot. | 1-12  |
| <b>ELŐFŰTÉS ÜZEMMÓD</b>            | Ez a mód lecsökkenti az égetőmű hőmérsékletét, és a várakozás idejére alacsonyabb energiafogyasztású üzemmódba teszi a gépet.<br>Az automatikus kikapcsolás üzemmóddal összehasonlítva kisebb az energiamegtakarítás aránya, de rövidebb a visszaállási idő.  | 1-13  |

## AUTOMATIKUS KIKAPCSOLÁS MÓD

Ez a mód kikapcsolja a kezelőpanel és a fixáló egység áramellátását, majd a gépet a legkisebb áramfelvételi állapotban várakoztatja. Az automatikus kikapcsolás időzítő akkor aktiválódik, ha készenléti üzemmódban eltelik a megadott idő anélkül, hogy a gép feladatot kapna.

Az előfűtés üzemmóddal összehasonlítva jóval nagyobb az energia-megtakarítás, de hosszabb a visszaállási idő.

Az [ENERGIATAKARÉKOS] gomb (☾) villog, ha a gép automatikus kikapcsolás időzítő üzemmódban van.

Az automatikus kikapcsolás mód az [ENERGIATAKARÉKOS] gomb (☾) megnyomásával is bekapcsolható, ha az [ENERGIATAKARÉKOS] gomb (☾) nem villog.

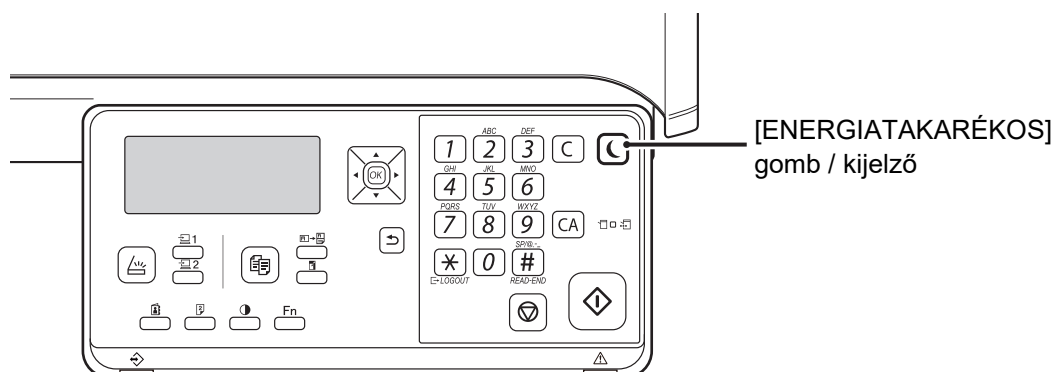

### Az automatikus kikapcsolás időzítő beállítása:

Válassza ki a "Rendszerbeáll. (rendszergazda)" → [Energiatakarékos] → [Automatikus Kikapcsolás Idő].



## ELŐFŰTÉS ÜZEMMÓD

Ez a mód lecsökkenti az égetőmű hőmérsékletét, és a várakozás idejére alacsonyabb energiafogyasztású üzemmódba teszi a gépet. Az előfűtés üzemmód akkor aktiválódik, ha készenléti üzemmódban eltelik a megadott idő anélkül, hogy a gép feladatot kapna. Az automatikus kikapcsolás móddal összehasonlítva kisebb az energiamegtakarítás, de rövidebb a visszaállási idő. Előfűtés üzemmódban a kijelző kikapcsol. A gép automatikusan visszatér a normál üzemmódba, ha egy gombot megnyomnak a kezelőpanelen, eredetét helyeznek be vagy nyomtatási feladat érkezik.



### Az előfűtés mód beállítása:

Válassza ki a "Rendszerbeáll. (rendszergazda)" → [Energiatakarékos] → [Előfűtés Üzemmód].

## AUTO KIKAPCSOLÁS MÓDBA LÉP TÁVOLI FELADAT UTÁN

Ha automatikus kikapcsolási módban nyomtat, a gép bekapcsol, majd a nyomtatási feladat elvégzése után azonnal visszaáll az automatikus kikapcsolás módba.

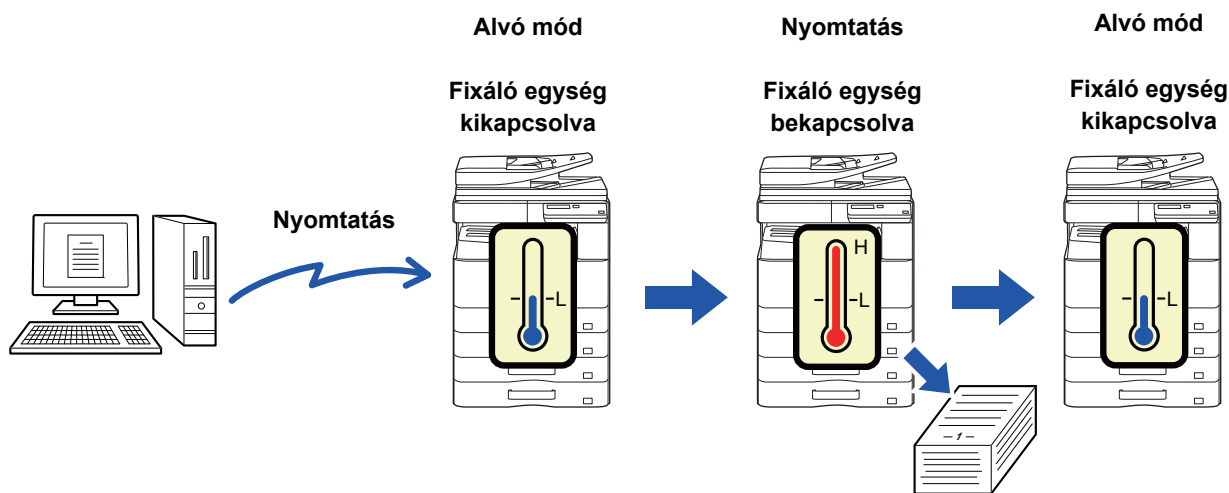

### "Auto kikapcsolás módba lép Távoli feladat után" beállítása:

Válassza ki a "Rendszerbeáll. (rendszergazda)" → [Energiatakarékos] → [Auto kikapcsolás módba lép Távoli feladat után].



# FELHASZNÁLÓ-HITELESÍTÉS MÓD

Felhasználó-hitelesítés mód bekapcsolásakor minden egyes fiókhoz számolja a berendezés a kinyomtatott oldalak számát. Az oldalszám megtekinthető a kijelzőn. A [Elsz. Haszn. L. \(5-16. oldal\)](#) kinyomtatható, ez mutatja az átvitelhez szükséges időt, valamint az egyes fiókokkal küldött lapok számát.

Ezt a funkciót a rendszerbeállításokban kell engedélyezni. ([Felhasználó hitelesítés \(5-12. oldal\)](#))

## FELHASZNÁLÓ-HITELESÍTÉS MÓD HASZNÁLATA

Ha a felhasználó-hitelesítés mód be van kapcsolva, megjelenik a személyi kód beviteli képernyője. Másolás vagy lapolvasás művelet előtt az alább ismertetett módon adja meg (öt számjegyű) személyi kódját.

Adja meg  
a kódszámát.

Elsz. Sz.: [REDACTED]

1

### A számbillentyűkkel adja meg (öt számjegyű) személyi kódját.

A személyi kód beírásakor a kötőjelek (-) csillagra (✱) váltanak át. Ha nem megfelelő számjegyet adott meg, nyomja meg a [C] gombot, majd adja meg a helyes számot.

2

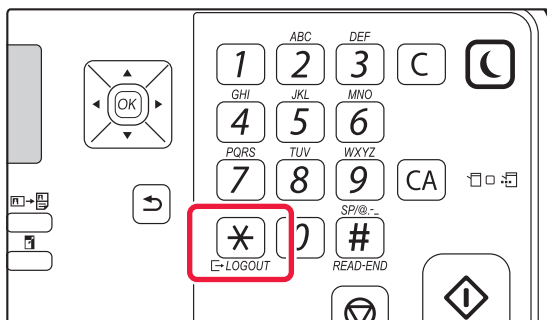

Ha a másolási feladat befejeződött, nyomja meg a [KILÉPÉS] gombot (✱).



- Érvényes személyi kód megadása esetén a fiókhöz tartozó aktuális személyi kód jelenik meg az alapképernyő üzenet kijelzőjén. 6 másodperc után (gyári alapértelmezett beállítás) megjelenik az alapképernyő. ([▶ 1-8. oldal](#))
- \* Másolás módban a korlátozás elérésig hátralévő oldalak száma is megjelenik, ha a [Funkció korlát beállítás \(5-12. oldal\)](#) elemet engedélyezte a rendszerbeállításokban.

- Ha az 1. lépésben érvénytelen személyi kódot adott meg, újra megjelenik a személyi kód beviteli képernyője.
- Ha a rendszerbeállításokban engedélyezve van a [Sikertelen bejelentk.figy. \(5-12. oldal\)](#) funkció, figyelmeztető üzenet jelenik meg, és 1 percen át nem végezhető semmilyen műveletet, ha egymás után 3 alkalommal hibás személyi kódot adnak meg.

Másolatok: 000, 000, 000  
Hátravan: 000, 000, 222



# PAPÍR BETÖLTÉSE

## A PAPÍRRA VONATKOZÓ FONTOS INFORMÁCIÓK

### A TÁLCÁK NEVE ÉS HELYE

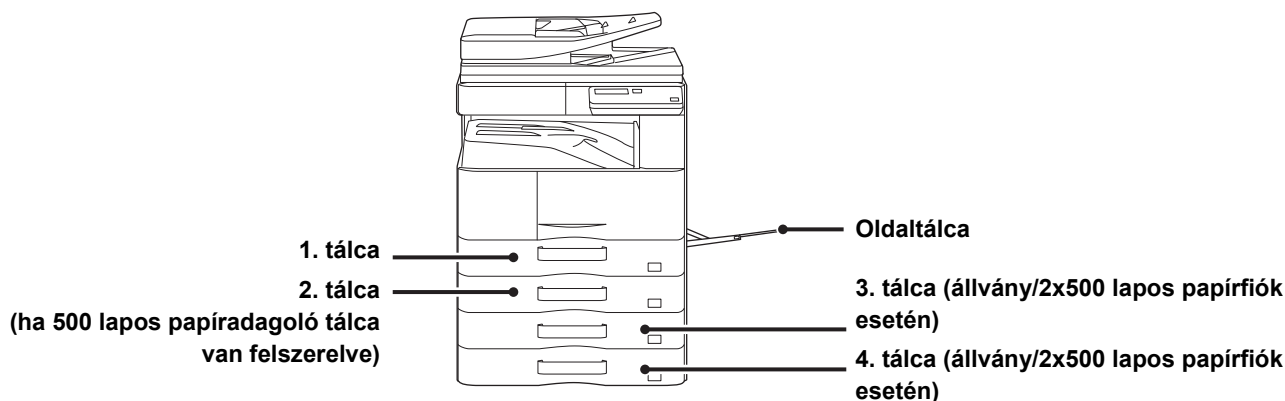

## AZ "R" JELENTÉSE A PAPÍRMÉRETBEN

A fekvő és álló beállításra is alkalmas papírméretnek nevének végén egy "R" kiegészítés jelzi a fekvő beállítást.

| Az álló és fekvő tájolásban egyaránt beállítható papír  |   | A csak fekvő tájolásban beállítható papír  |
|---|---|--|
| A4, B5, 8-1/2" x 11"  |   | A3, B4, 12" x 18", 11" x 17", 8-1/2" x 14", 8-1/2" x 13"   |
| Fekvő tájolásban beállított papír   | Álló tájolásban beállított papír  | Csak fekvő tájolásban behelyezhető   |
| <div style="border: 1px solid black; padding: 5px; text-align: center;">           A4R<br/>(8-1/2" x 11"R)         </div> | <div style="border: 1px solid black; padding: 5px; text-align: center;">           A4<br/>(8-1/2" x 11")         </div> | <div style="border: 1px solid black; padding: 5px; text-align: center;">           A3<br/>(11" x 17")         </div> |

## HASZNÁLHATÓ PAPÍRTÍPUSOK

Ez a rész a használható és a nem használható papírtípusokat mutatja be. A továbbiakban a normál papírtól különböző minden papírtípus speciális.



- A kereskedelmi forgalomban különböző típusú papírok kaphatók, amelyek némelyike nem használható ezzel a készülékkel.  
A különböző papírok használata előtt forduljon az eladóhoz vagy a legközelebbi hivatalos márkakereskedőhöz.
- A képminőség és a festék egyenletes eloszlása a papíron a környezeti feltételektől, működési feltételektől és a papír tulajdonságaitól függően változhat, ami a Sharp standard papírra vonatkozó képminőséghez képest gyengébb képminőséget eredményezhet.  
A különböző papírok használata előtt forduljon az eladóhoz vagy a legközelebbi hivatalos márkakereskedőhöz.
- Nem ajánlott vagy nem használható papír használata ferde adagolást, elakadást, gyenge minőségű festékfixálódást (a festék nem elég jól tapad a papírhoz és ledörzsölhető) vagy a gépben meghibásodást eredményezhet.
- A nem-ajánlott papír használata adagolási hibát vagy gyenge képminőséget eredményezhet. Egy nem-ajánlott papírtípus használata előtt ellenőrizze, hogy arra a nyomtatás megfelelően végrehajtható.



## Használható papír

### A normál papír, nehéz papír és vékony papír műszaki jellemzői

|               |                |  |
|---------------|----------------|--|
| Normál papír* | Normál papír 1 | 60 g/m <sup>2</sup> – 89 g/m <sup>2</sup> (16 fontos műnyomó és 24 fontos műnyomó közötti)           |
|               | Normál papír 2 | 90 g/m <sup>2</sup> – 105 g/m <sup>2</sup> (24 fontos műnyomó és 28 fontos műnyomó közötti)          |
| Nehéz papír   | Nehéz papír 1  | 106 g/m <sup>2</sup> – 176 g/m <sup>2</sup> (28 fontos műnyomó és 65 fontos borító közötti)          |
|               | Nehéz papír 2  | 177 g/m <sup>2</sup> – 200 g/m <sup>2</sup> (65 fontos borító és 110 fontos regiszterkarton közötti) |
| Vékony papír  |                | 55 g/m <sup>2</sup> – 59 g/m <sup>2</sup> (13 fontos műnyomó és 16 fontos műnyomó közötti)           |

\* Ha általában Újrahaszn., Perforált, Előnyomott, Fejléces vagy Színes, típusú papírt használ, állítsa be a megfelelő papírsúlyt a [Rendszerbeáll. (rendszergazda)] → [Eszköz Vezérlés] → [Papírsúly] pontban.



- A "Használható papír" kategória a Sharp normál papíron alapul.
- Nem-ajánlott papír használata akkor is befolyásolhatja a nyomtatási minőséget, ha fenti papírosztályoknak megfelelő papírtípust választott ki. Ilyen esetben próbáljon meg olyan papírtípust beállítani, ami egy kicsit nehezebb vagy könnyebb, mint a normál papír. A részletekért forduljon a viszonteladóhoz vagy a legközelebbi hivatalos márkakereskedőhöz.
- A papír műszaki adataiért, lásd: "Gyorsindítási útmutató".
- Az újrahasznosított papírnak, színes papírnak és perforált papírnak ugyanazon jellemzőknek kell megfelelnie, mint a normál papírnak.  
A különböző papírok használata előtt forduljon az eladóhoz vagy a legközelebbi hivatalos márkakereskedőhöz.
- Ha a kiadott papír jelentős mértékben felpöndörödött, vegye ki a papírt a kazettából, fordítsa nyomtatott résszel lefelé, és használja tovább.

### A kétoldalas nyomtatáshoz használható papír jellemzői

|            |  |
|------------|--|
| Papírtípus | Normál, újrahasznosított, színes, fejléces, előnyomott, perforált  |
| Papírméret | A3, B4, A4, A4R, B5, B5R, A5R, 11" x 17", 8-1/2" x 14", 8-1/2" x 13-1/2", 8-1/2" x 13-2/5", 8-1/2" x 13", 8-1/2" x 11R", 8-1/2" x 11", 5-1/2" x 8-1/2R", 8K, 16K, 16KR |



## Az összes tálcában elhelyezhető papírtípusok



- A gép egyes tálcáiba tölthető papírméretekre és -típusokra vonatkozó részletes információkat az útmutató "MŰSZAKI JELLEMZŐK" című része, valamint a "Gyorsindítási útmutató" tartalmazza.
- Az újrahasznosított papírnak, színes papírnak és perforált papírnak ugyanazon jellemzőknek kell megfelelnie, mint a normál papírnak.  
A különböző papírok használata előtt forduljon az eladóhoz vagy a legközelebbi hivatalos márkakereskedőhöz.

|                              | tálca         | 2 - 4. tálcá* <sup>1</sup> | Oldalsó tálcá |
|------------------------------|---------------|----------------------------|---------------|
| Normál Papír 1* <sup>2</sup> | Engedélyezett | Engedélyezett              | Engedélyezett |
| Normál Papír 2* <sup>2</sup> | Engedélyezett | Engedélyezett              | Engedélyezett |
| Nehéz papír 1* <sup>3</sup>  | -             | Engedélyezett              | Engedélyezett |
| Nehéz papír 2* <sup>3</sup>  | -             | Engedélyezett              | Engedélyezett |
| Vékony papír                 | -             | -                          | Engedélyezett |
| Előnyomott                   | Engedélyezett | Engedélyezett              | Engedélyezett |
| Újrahasznosított Papír       | Engedélyezett | Engedélyezett              | Engedélyezett |
| Fejléces                     | Engedélyezett | Engedélyezett              | Engedélyezett |
| Perforált                    | Engedélyezett | Engedélyezett              | Engedélyezett |
| Színes                       | Engedélyezett | Engedélyezett              | Engedélyezett |
| Címkék                       | -             | -                          | Engedélyezett |
| Fényes papír                 | -             | -                          | Engedélyezett |
| Vetítőfólia                  | -             | -                          | Engedélyezett |
| Boríték                      | -             | -                          | Engedélyezett |

\*1 ha 500 lapos papíradagoló tálcá és állvány/2x500 lapos papírfiók van felszerelve

\*2 A "Normál Papír 1" normál papír súlya 60–89 g/m<sup>2</sup> (16–24 fontos műnyomó), a "Normál Papír 2" normál papír súlya 90–105 g/m<sup>2</sup> (24–28 fontos műnyomó).

\*3 A "Nehéz papír 1" legfeljebb 176 g/m<sup>2</sup> (65 fontos borító) súlyú nehéz papírra, a "Nehéz papír 2" pedig a legfeljebb 200 g/m<sup>2</sup> (110 fontos borító) súlyú regiszterkartonra vonatkozik.



## A nyomtatási oldal tájolásának beállítása

A nyomtatási oldal tájolásának beállítása függ a használni kívánt tálcától. "Fejléces" és "Előnyomott" papírnál fordított tájolással helyezze el a papírt.

Úgy helyezze el, hogy a nyomtatási oldal az alábbiakban megadott irányba nézzen.

| Tálca         | Normál állapotban | Fejléces, előnyomott vagy perforált papír van behelyezve |
|---------------|-------------------|--|
| Tálca 1 - 4.  | Felfelé nézzen    | Lefelé nézzen  |
| Oldalsó tálca | Lefelé nézzen     | Felfelé nézzen   |

## Nem használható papír

- Dombornyomású papír
- Jegyzetpapír
- Tintasugaras nyomtatókba való speciális hordozók (finom papír, fényes papír, fényes fólia, stb.)
- Szénpapír vagy hőpapír
- Ragasztott papír
- Papír kapcsokkal
- Papír hajtás jelzéssel
- Szakadt papír
- Poliolefin írásvetítő fólia
- 55 g/m<sup>2</sup> (15 lbs)-nél vékonyabb vékony papír
- 201 g/m<sup>2</sup> (110 fontos regiszterkarton) súlyúnál vastagabb nehéz papír
- Szokatlan alakú papír
- Tűzött papír
- Nedves papír
- Összetekeredő papír
- Olyan papír, amelynek nyomtatási oldalára vagy hátoldalára másik nyomtatóval vagy többfunkciós készülékkel nyomtattak.
- A nedvesség elnyelése miatt hullámos jellegű papír
- Gyűrődött papír
- Poros papír

## Nem ajánlott papírok

- Vasalós matricapapír
- Perforált papír



# 1. TÁLCÁ

Legfeljebb 500 lap (BP-20M22, BP-21M22 vagy BP-20M24: 250 lap ) A5R - A3 (5-1/2" x 8-1/2"R - 11" x 17") méretű papírlapot lehet betölteni az 1. tálcába.



Ha a korábban betöltött papírtól eltérő típusú vagy méretű papírt töltött be, feltétlenül ellenőrizze a "[TÁLCABEÁLLÍTÁSOK \(1-28. oldal\)](#)" menü beállításait.

A helytelen beállítás befolyásolja az automatikus papírválasztás működését. Nyomatási hibát, nem megfelelő méretű vagy típusú papírra nyomtatást vagy papíradagolási hibát okozhat.



Ne tegyen nehéz tárgyakat a tálcára, és ne támaszkodjon a tálcára.



## A papírtípus vagy méret beállítása

Nyomja meg a [SPEC. FUNKCIÓ] gombot (Fn) és állítsa be a [Papírméret Beáll.] vagy [Papírtíp. beáll.] lehetőségeket.

▶ [TÁLCABEÁLLÍTÁSOK \(1-28. oldal\)](#)

1

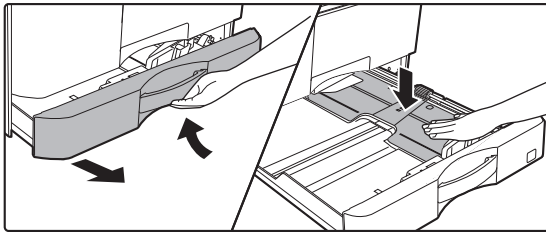

## Húzza ki a papírtálcát.

Óvatosan húzza ki a tálcát ütközésig.

Nyomja lefelé a nyomólap közepét, amíg a helyére nem rögzül.

2

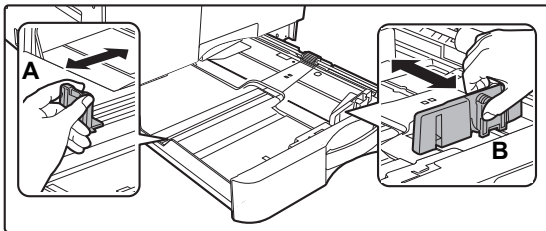

## Állítsa be az A és B lapvezetőket a betöltendő papír hosszanti és keresztirányú méreteinek megfelelően.

Az A és B lapvezető lemezek csúsztathatók. Nyomja össze az elválasztólemez karját, és csúsztassa el a kívánt papírmérethez.



3

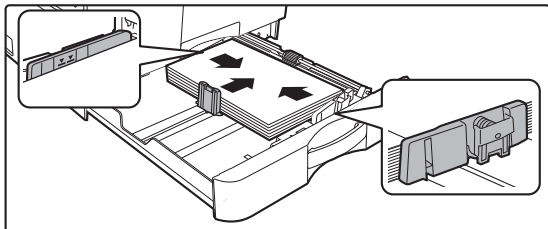
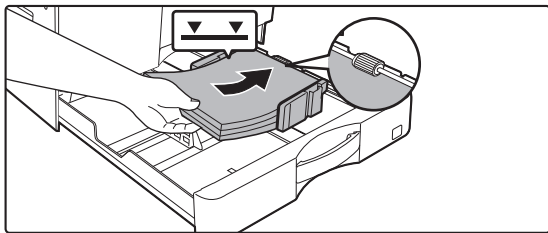

### Helyezze a papírt a tálcába.

- Nyissa ki a papírcsomagot és forgassa át alaposan a papírokat betöltés előtt.
- A papírt nyomtatási felülettel felfelé töltsé a fiókba. Betöltés előtt győződjön meg róla, hogy a papírköteg egyenes legyen.
- Helyezze a papírt a tálca jobb oldalán lévő görgő alá.

- A papír betöltését követően zárja le a lapvezetőket a papírszélességnek megfelelően, hogy ne maradjon hézag a papír és az A és B lapvezető között.
- Ne töltsön be papírt az alább látható módon.



- A köteg nem lehet magasabb a jelzővonalnál.
- Ne tegyen be új lapot.

4

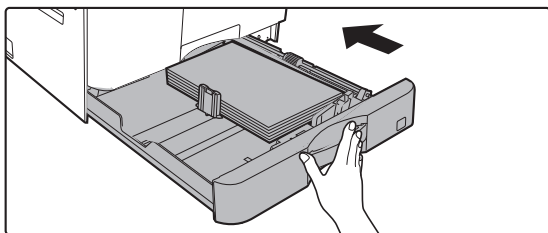

### Óvatosan tolja vissza a papírtálcát a készülékbe.

Tolja határozottan és lassan a tálcát teljesen be a gépbe. A papír túlzott erővel történő behelyezése esetén a papír ferdén kerülhet a készülékbe és papírelakadás léphet fel.



## 2 - 4. TÁLCA (ha 500 lapos papíradagoló tálca és állvány/2x500 lapos papírfiók van felszerelve)

A 2 – 4. tálcába maximum 500 A5R – A3 (5-1/2" x 8-1/2"R – 11" x 17") méretű papírlapot lehet betölteni.



- Egyes országokban, régióknál és típusoknál a 2. tálca gyárilag be van szerelve.
- Ha a korábban betöltött papírtól eltérő típusú vagy méretű papírt töltött be, feltétlenül ellenőrizze a "[TÁLCABEÁLLÍTÁSOK \(1-28. oldal\)](#)" menü beállításait. A helytelen beállítás befolyásolja az automatikus papírválasztás működését. Nyomtatási hibát, nem megfelelő méretű vagy típusú papírra nyomtatást vagy papíradagolási hibát okozhat.



Ne tegyen nehéz tárgyakat a tálcára, és ne támaszkodjon a tálcára.



### A papírtípus vagy méret beállítása

Nyomja meg a [SPEC. FUNKCIÓ] gombot (Fn) és végezze el a beállítást a [Lapméret Beállít] vagy a [Papírtíp. beáll.] pontban.

▶ [TÁLCABEÁLLÍTÁSOK \(1-28. oldal\)](#)

1

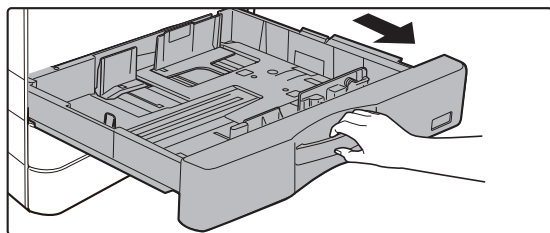

### Húzza ki a papírtálcát.

Óvatosan húzza ki a tálcát ütközésig.

Papír betöltéséhez folytassa a 3. lépéssel. Eltérő méretű papír betöltéséhez folytassa a következő lépéssel.

2

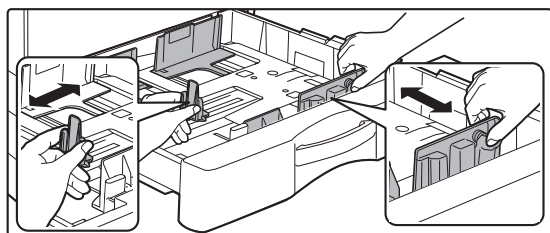

### Állítsa be az A és B lapvezetőket a betöltendő papír hosszanti és keresztirányú méreteinek megfelelően.

Az A és B lapvezető lemezek csúszthatók. Nyomja össze az elválasztólemez karját, és csúsztassa el a kívánt papírmérethez.



3

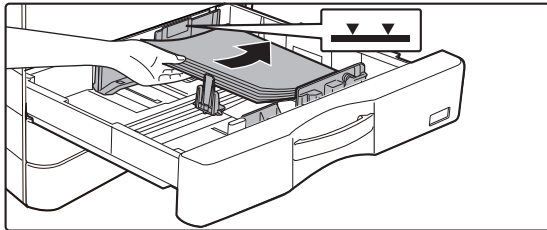

### Helyezze a papírt a tálcába.

- Nyissa ki a papírcsomagot és forgassa át alaposan a papírokat betöltés előtt.
- A papírt nyomtatási felülettel felfelé töltsé a fiókba. A köteg nem lehet magasabb a jelzővonalnál (legfeljebb 500 lap).



- Ha papírelakadás történik, fordítsa meg, illetve fordítsa át a lapokat, majd töltsé be újra.
- Ha a papír széle felgyűrődik, simítsa el a papírt betöltés előtt.
- A válaszlapot úgy igazítsa be, hogy ne legyen hézag a papír és a válaszlap között.
- Ne tegyen be új lapot.
- Ne töltsön be papírt az alább látható módon.



4

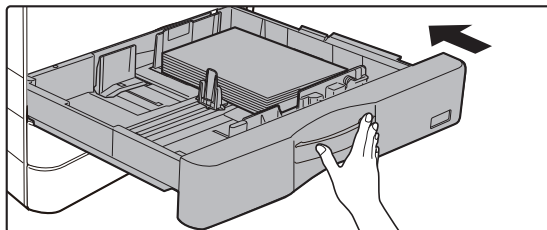

### Óvatosan tolja vissza a papírtálcát a készülékbe.

Tolja határozottan és lassan a tálcát teljesen be a gépbe. A papír túlzott erővel történő behelyezése esetén a papír ferdén kerülhet a készülékbe és papírelakadás léphet fel.



# PAPÍR BETÖLTÉSE AZ OLDALSÓ TÁLCÁBA

Normál papírra, borítékra, címkeívekre és egyéb speciális papírtípusokra való nyomtatáshoz az oldalsó tálca használható.

Legfeljebb 100 papírlap helyezhető bele (106 g/m<sup>2</sup> - 200 g/m<sup>2</sup> (28 fontos borító - 110 fontos regiszterkarton) közötti súlyú nehéz papír: 30 lap, és boríték (AB méretezés: 10 lap, hüvelyk méretezés: 5 lap), vetítőfólia: 40 lap) a folyamatos nyomtatáshoz, az egyéb tálcák használatához hasonlóan.



- Ha a Sharp standard papírtól eltérő normál papírt vagy a SHARP által ajánlott vetítőfóliától eltérő speciális nyomathordozót használ, fényes papír, illetve, ha egy korábban már használt papír hátoldalára nyomtat, a papírt laponként kell adagolni. Egyszerre több lap adagolása elakadást okozhat.
- A papír betöltése előtt egyenesítse ki a papír felhajló részeit.
- Papír hozzáadásához nyomja le a nyomólap közepét, amíg a helyére nem rögzül, vegye ki az oldalsó tálcában megmaradt papírt, tegye hozzá az új lapokat, majd helyezze vissza a teljes köteget az oldalsó tálcába. Ha úgy ad hozzá papírt, hogy nem veszi ki a maradék papírt, az adagolási hibát okozhat. A megadott számnál vagy a határértéknél nagyobb számú lap betöltése esetén papírelakadás történhet.
- Miután papírt töltött az oldaltálcába, mindig ellenőrizze a papír típusát és méretét.

## Az eredeti behelyezése

A papírt fekvő helyzetben kell betölteni.

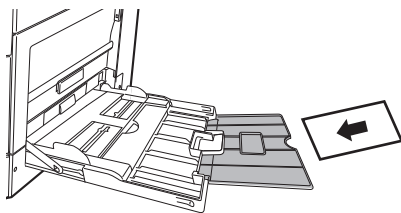

## Vetítőfólia behelyezése



- Használjon SHARP által ajánlott vetítőfóliát.
- Ha több vetítőfólia lapot tesz az oldalsó tálcába, a lapokat többször forgassa át a beöltés előtt.
- Ha vetítőfóliára nyomtat, egyenként vegye ki az elkészült lapokat. Ha hagyja, hogy a kimeneti tálcán több vetítőfóliát helyezzen egymásra a gép, akkor a fóliák összeragadhatnak vagy felgyűrődhetnek.

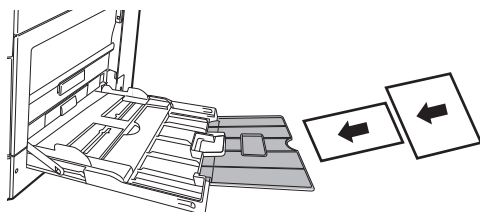



## Borítékok behelyezése

Ha borítékokat tesz az oldalsó tálcába, az alább látható tájolással, bal oldalra igazítva helyezze be azokat. A borítéknak csak az elülső oldalára lehet nyomtatni vagy másolni. Az elülső oldalával lefelé helyezze el. Hajtsa be a fedelet, és készítsen egy éles szélű hajtást.

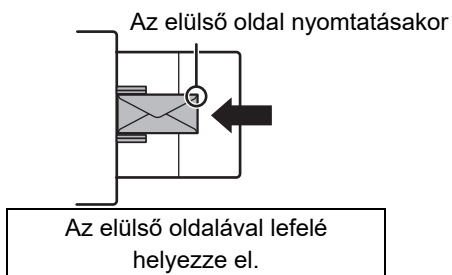
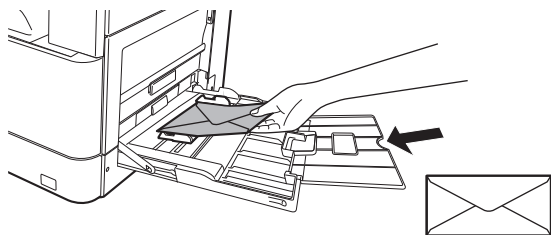

## DL behelyezésénél

- Nyissa fel a boríték fülét.
- Úgy helyezze el, hogy a fül legyen a jobb oldalon.

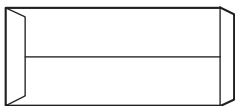

## C4, C5 vagy C6 behelyezésénél

- Zárja le a boríték fülét.
- Úgy helyezze el, hogy a fül legyen a hátoldalon.

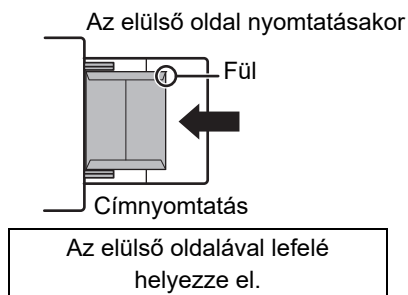
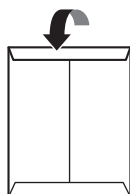
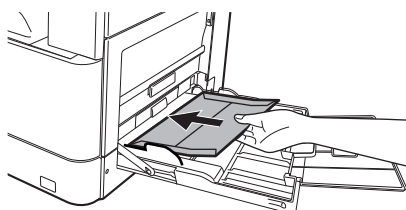



## Fontos információk borítékok használatához

- Ne nyomtasson a borítékok mindkét oldalára. Ez adagolási hibát vagy gyenge nyomtatási minőséget eredményezhet.
- Bizonyos típusú borítékokra korlátozások vonatkoznak. További információért forduljon szakképzett szerviztechnikushoz.
- Bizonyos működési környezetek gyűrődést, szennyeződést, adagolási hibát, gyenge festéktapadást vagy géphibát okozhatnak.
- Egyes borítékok a fedél méretétől függően elakadást okozhatnak.
- Hajtsa be a boríték fedelét, és készítsen egy éles szélű hajtást. Ha a fedél nincs lehajtva, papírelakadás fordulhat elő.
- Ne használja a következő borítékokat.
  - Fémpántos, műanyag kapcsos vagy szalagos borítékok
  - Zsinórral lezárt borítékok
  - Ablakos borítékok
  - Duplafalú borítékok
  - Egyenetlen felületű vagy dombornyomásos borítékok
  - Hajtogatott borítékok, vagy borítékok ragasztós felülettel
  - Kézzel készített borítékok
  - Levegős borítékok
  - Gyűrött, hajtogatott vagy szakadt borítékok

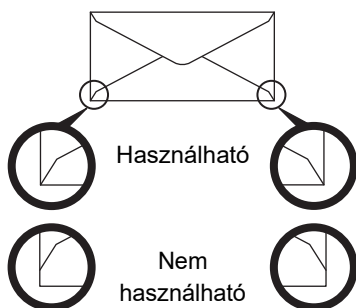

- Borítékok nem megfelelően illesztett ragasztási pozícióval a hátoldalon nem használhatók, mert ez gyűrődést eredményezhet.
- A nyomtatás minősége a boríték szélei körül 10 mm sávban nem garantált.
- A nyomtatási minőség nem garantált a borítékok azon részein, ahol nagy, ugrásszerű vastagságváltozás tapasztalható, például négyrétegű részek és háromnál kevesebb rétegű részek között.
- A nyomtatási minőség nem garantált a lezáráshoz használt felvált ragasztós füllel rendelkező borítékok esetében.

## Óvintézkedések borítékok elhelyezésekor

- Szamárfülek eltávolítása
- Ügyeljen rá, hogy a borítékok laposak legyenek, és ne maradjon bennük levegő
- Ügyeljen rá, hogy a négy lehajtott szélt (a füllel rendelkező borítékoknál a három szélt) laposra nyomja
- Vízszintes felületre helyezze
- Ha hagyja, hogy a kimeneti tálcán több vetítőfóliát helyezzen egymásra a gép, akkor a fóliák összeragadhatnak vagy felgyűrődhetnek.



### Fontos információk címkeív használatához

- Bővebb információért forduljon az eladóhoz vagy a legközelebbi hivatalos márkakereskedőhöz.
- Lehet, hogy néhány címkét a megadott tájolással be kell tölteni az oldalsó tálcába. Kövesse az erre vonatkozó utasításokat. Ha előnyomott címkék esetén a nyomtatott képek és az előnyomott űrlap nem illik össze, módosítsa az alkalmazás vagy a nyomtató-illesztőprogram beállításáiban a nyomtatott képek elforgatását.
- Ne használja az alábbi típusú címkeíveket.
  - Címkeívek ragasztómásolat vagy címkemásolat nélkül
  - Címkeív, amelynek a ragasztott része fedetlen
  - Meghatározott, a gép által nem támogatott adagolási irányban behelyezhető címkeívek
  - Címkeívek, amelyek már egyszer áthaladtak a gépen, vagy amelyeknek hiányzanak címkéi
  - Több lapból álló címkeívek
  - A lézernyomtatást nem támogató címkeívek
  - Nem hőálló címkeívek
  - Címkeívek, amelyeknek a háttérlapján lyukasztások találhatók
  - Címkeívek, amelyeknek a háttérlapján rések találhatók
  - Nem szabványos címkeívek
  - Címkeívek, amelyeknek a ragasztója hosszan tartó tárolás vagy egyéb okok miatt károsodott
  - Címkeívek, amelyeknek a háttérlapján kivágott részek találhatók
  - Hullámos, vagy más módon deformált címkeívek
  - Szakadt vagy gyűrött címkeívek
  - Három vagy több lapból álló címkeívek..

### Papír betöltése

1

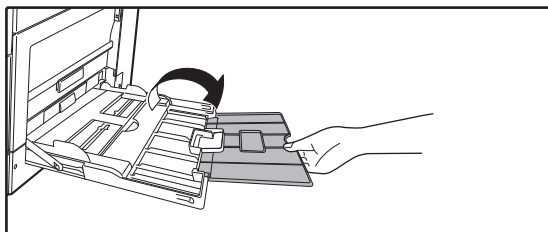
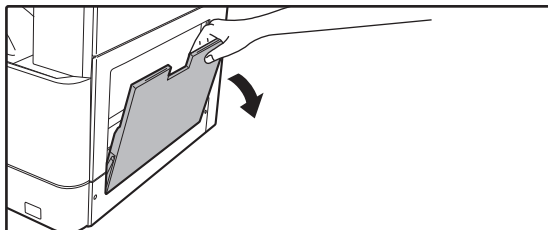

**Nyissa ki az oldalsó tálcát.**

Ha 250 mm (9-27/32") -nél hosszabb lapot tölt be, nyissa fel a tálcátoldatot.



Ne tegyen nehéz tárgyakat az oldalsó tálcára, és ne támaszkodjon a tálcára.

2

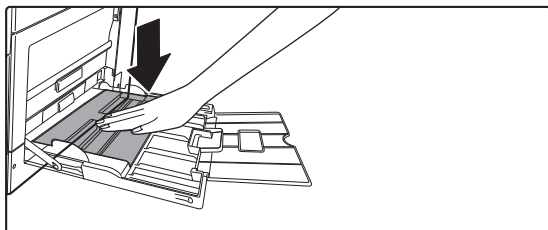

**Nyomja lefelé a nyomólap közepét, amíg a helyére nem rögzül.**



3

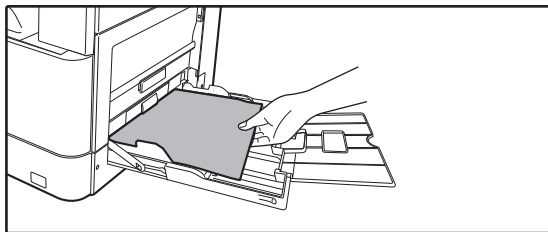

### A papírt nyomtatási felülettel lefelé töltse a tálcába.

Az oldalsó tálca lapvezetői mentén ütközésig tolja be lassan a papírt az oldalsó tálcába. A papír túlzott erővel történő behelyezése a befutóél visszahajlását okozhatja. A papír túl lazán történő behelyezése ferdén adagoláshoz vagy papírelekedáshoz vezethet.

A papír nem haladhatja meg maximális lapszámot.

4

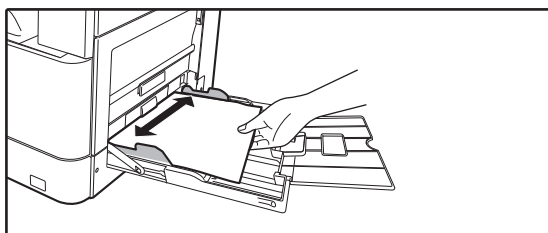

### Igazítsa az oldalsó tálca lapvezetőit a papír szélességéhez.

Állítsa be az oldalsó tálcát úgy, hogy lazán érintkezzen a betöltött papírral.



- A betöltött papírt ne nyomja erősen be. Ez adagolási hibát okozhat.
- Ha az oldalsó tálca lapvezetői szélesebbre lettek állítva, mint a papír, a lapvezetőket mozgassa addig, amíg azok pontosan nem illeszkednek a papír szélességéhez. Ha az oldalsó lapvezetők túl szélesre vannak állítva, a papír ferdén adagolódhat, vagy összegyűrődhet.
- **Az oldalsó tálca lezárása.**  
Vegye ki az oldalsó tálcában maradt papírt és nyomja le a nyomólap közepét, amíg a helyére nem rögzül. Miután a nyomólapot rögzítette, zárja le a tálcátoldatot, majd zárja az oldalsó tálcát.



# TÁLCABEÁLLÍTÁSOK

Ezek a programok szolgálnak a tálca papírméretének és típusának beállítására és az automatikus tálcaváltáshoz.

## Tálca papírméret-beállításának módosítása

Ha a betöltött papír mérete különbözik a kijelzőn látható mérettől, az alábbi lépések elvégzésével módosítsa a tálca papírméret-beállításait. A papírméret beállítása nem módosítható másolás, nyomtatás vagy papírelakadás közben. Ha azonban a gépből kifogy a papír vagy a festék, a papírméret beállítása módosítható másolás és nyomtatás közben.

A papírtálcába tölthető papír típusára és méretére vonatkozó műszaki adatokat az [HASZNÁLHATÓ PAPÍRTÍPUSOK \(1-15. oldal\)](#) rész ismerteti.

Nyomja meg a [SPEC. FUNKCIÓ] gombot (Fn), és nyomja meg a [▼] vagy a [▲] gombot a "Papírméret Beáll." funkció kiválasztásához.

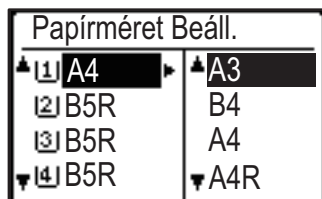

Nyomja meg a [▼] vagy a [▲] gombot a papírtálca kiválasztásához, amelyhez a papírméretet módosítja. Nyomja meg a [▶] gombot, majd a [▼][▲] gombokkal válassza ki a papírméretet.

Nyomja meg az [OK] billentyűt.



[1]: Az "1." tálcát mutatja.

[2]: A "2." tálcát mutatja.

[3]: A "3." tálcát mutatja.

[4]: A "4." tálcát mutatja.

[Oldalsó]: Az oldaltálcát mutatja.

A papírtálcákat és a tálcaszámokat a [Az összes tálcában elhelyezhető papírtípusok \(1-17. oldal\)](#) rész ismerteti.

## Automatikus tálcaváltás letiltása (engedélyezése)

Ha az automatikus tálcaváltás funkció engedélyezve van, és másolás vagy nyomtatás közben kifogy a papír, a feladat egy másik tálcában lévő papír felhasználásával folytatódik, ha az adott tálcában azonos méretű és típusú papír van. (Ez a funkció nem működik oldaltálca használatkor.)

Ezt a funkciót a gyárban engedélyezik. Ha szeretné letiltani a funkciót, végezze el az alábbi lépéseket.

Nyomja meg a [SPEC. FUNKCIÓ] gombot (Fn), válassza a "Papírméret Beáll." funkciót, és nyomja meg egymás után a [▼] gombot, amíg az "Automatikus tálcaváltás" megjelenik.

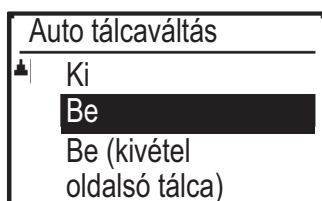

Ha "Be (kivétel oldalsó tálca)" lehetőséget választott, az oldalsó tálca kivételével más egyéb tálcában elhelyezett papír lesz használva.



## Tálca papírtípusának megváltoztatása

Egy tálca papírtípus-beállításának módosításához végezze el az alábbi lépéseket.

Nyomja meg a [SPEC. FUNKCIÓ] gombot (**Fn**), válassza ki a "Papírtíp. beáll." lehetőséget a [▼] vagy a [▲] gombbal, majd nyomja meg az [OK] billentyűt. Válassza ki a kívánt papírtípust, és nyomja meg az [OK] billentyűt.

A papírtálcába tölthető papír típusára és méretére vonatkozó műszaki adatokat az [HASZNÁLHATÓ PAPÍRTÍPUSOK \(1-15. oldal\)](#) rész ismerteti.

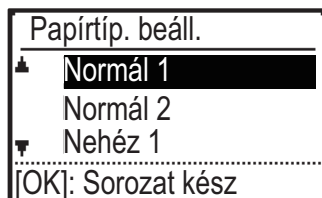



# AZ EREDETI BEHELYEZÉSE

## AZ EREDETI BEHELYEZÉSÉNÉL KÖVETENDŐ ELJÁRÁS KIVÁLASZTÁSA AZ EREDETI TÍPUSÁTÓL ÉS ÁLLAPOTÁTÓL FÜGGŐEN

Helyezze az eredetit az automatikus dokumentumadagolóba. Az eredeti típusától és állapotától függően használja a dokumentumüveget. Az utasításokat követve válassza ki, hogy az eredetit miként helyezi be.

Az automatikus dokumentumadagolóba behelyezésre vonatkozóan lásd: "[AUTOMATIKUS DOKUMENTUMADAGOLÓ \(1-30. oldal\)](#)".

## AUTOMATIKUS DOKUMENTUMADAGOLÓ

Ez a fejezet leírja, hogyan tegye az eredetiket az automata dokumentumadagolóba.



- Mielőtt az eredetiket a dokumentumadagoló tálcába teszi, győződjön meg róla, hogy minden tűzőkapcsot vagy gemkapcsot eltávolított-e.
- Ha az eredetin hibajavító folyadéktól, tintától vagy ragasztótól származó nedves folt található, várjon, amíg az eredeti megszárad, mielőtt másolatot készít. Ellenkező esetben a gép belső része vagy a dokumentumüveg szennyeződhet tőle.
- Ne használja az alábbi eredetiket. Az eredeti elakadása, vagy szennyeződés lehet az eredmény. Vetítőfóliát vagy egyéb átlátszó nyomathordozót, pauszpapírt, karbonpapírt, hőérzékeny papírt vagy hőátviteles festékszalaggal nyomtatott eredetiket nem tanácsos az automatikus dokumentumadagolóba tenni. Az adagolóból adagolandó eredetiek nem lehetnek sérültek, gyűrötték, hajtogatottak, pontatlanul összeragasztottak, és nem lehet rajtuk kivágott lyuk. Többszörösen lyukasztott eredetiek esetében (kivéve a két- vagy háromlyukú lyukasztott papírt) előfordulhat adagolási hiba.
- Bizonyos névjegykártyák állapota, alakja vagy készítési eljárása megakadályozhatja a megfelelő adagolást vagy beolvasást.
- Ha két vagy három lyukú eredetiket használ, úgy helyezze be őket, hogy a lyukasztott él a dokumentumadagoló tálcá adagolónyílásától távolabbi oldalon legyen. Adja meg az eredeti tájolását az [Ered.méret] segítségével.

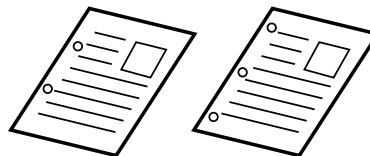
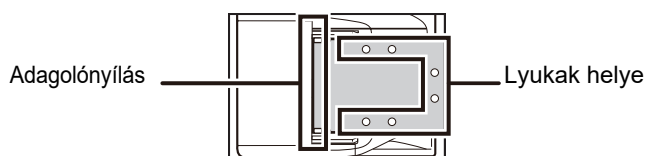



## Engedélyezett eredeti méretek

| Minimum eredeti méret   | Maximum eredeti méret   |
|---|---|
| <p><b>Szabványos méret</b><br/>210 mm (hosszúság) × 148 mm vagy A5<br/>5-1/2" (hosszúság) × 8-1/2" (szélesség)</p> <p><b>Nem szabványos méret</b><br/>(Manuálisan megadható minimális méret)<br/>131 mm (hosszúság) × 140 mm (szélesség)<br/>5-1/8" (hosszában) × 5-1/2" (keresztben)</p> | <p><b>Szabványos méret</b><br/>297 mm (hosszúság) × 420 mm (szélesség) vagy A3<br/>11" (hosszúság) × 17" (szélesség)</p> <p><b>Nem szabványos méret</b><br/>(Manuálisan megadható maximális méret)<br/>Másolás mód/Lapolvasó mód:<br/>297 mm (hosszúság) × 432 mm (szélesség)<br/>11-5/8" (hosszúság) × 17" (szélesség)</p> |

Ha az eredeti nem szabványos méretű, az alkalmazott üzemmódnak megfelelő magyarázatot olvassa el itt:

- ▶ FÉNYMÁSOLÓ: "[AZ EREDETI MÉRETÉNEK MEGADÁSA \(2-12. oldal\)](#)"
- ▶ LAPOLVASÓ: "[ALAP ÁTVITELI MÓDSZER \(4-5. oldal\)](#)"

## Engedélyezett eredeti súlyok

Egyoldalas lapolvasás: 50 - 128 g/m<sup>2</sup> (13 - 32 lbs Bond)

Kétoldalas lapolvasás: 50 - 105 g/m<sup>2</sup> (13 - 28 lbs Bond)

Vékony papír(1-oldalas): 35 - 49 g/m<sup>2</sup> (9 - 13 lbs Bond)

35 g/m<sup>2</sup> – 49 g/m<sup>2</sup> súlyú eredeti beolvasásához használja az "Extra Funkció" funkció "Lassú beolv." beállítását. Ha "Lassú beolv." használata nélkül kísérel meg lapolvasást végezni, az eredeti elakadhat.

Az eredeti 2-oldalas beolvasása nem lesz elvégezve, ha a "Lassú beolv." funkciót engedélyezte.

1

**Győződjön meg róla, hogy nincs eredeti a dokumentumüvegen.**

2

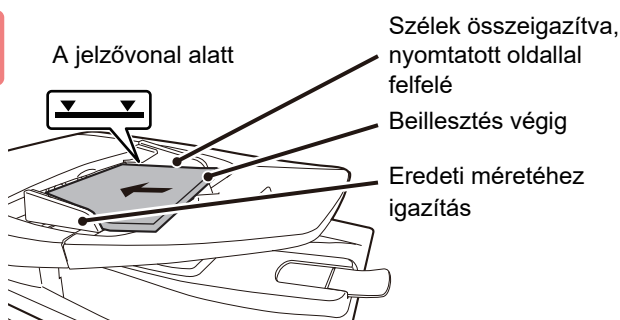

### Helyezze be az eredetit.

Legfeljebb 100 lap helyezhető be.

Ha az automatikus dokumentumadagoló befejezte a lapolvasást, vegye el az eredetiket a kiadótálcáról.



# DOKUMENTUMÜVEG

Ez a rész leírja, hogyan állítsa be az eredetit a dokumentumüvegen.



- Lassan zárja le az automatikus dokumentumadagolót. Ha hirtelen zárja le az automatikus dokumentumadagolót, kárt tehet benne.
- Ügyeljen arra, hogy az automatikus dokumentumadagoló lezárásakor ne csípje be az ujját.

## Engedélyezett eredeti méretek

### Maximum eredeti méret

#### Szabványos méret

297 mm (hosszúság) x 420 mm (szélesség) vagy A3  
11" (hosszúság) x 17" (szélesség)

#### Nem szabványos méret

297 mm (hosszúság) x 432 mm (szélesség)  
11-5/8" (hosszúság) x 17" (szélesség)

Ha az eredeti nem szabványos méretű, az alkalmazott üzemmódnak megfelelő magyarázatot olvassa el itt:

- ▶ FÉNYMÁSOLÓ: "[AZ EREDETI MÉRETÉNEK MEGADÁSA \(2-12. oldal\)](#)"
- ▶ LAPOLVASÓ: "[ALAP ÁTVITELI MÓDSZER \(4-5. oldal\)](#)"

1

**Nyissa fel az automata dokumentumadagolót.**

2

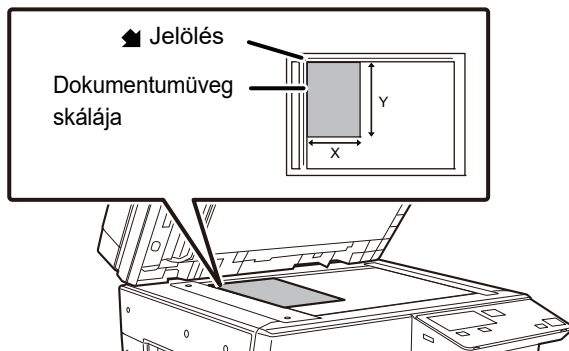

**A papírt nyomtatási felülettel lefelé töltsé a tálcába.**

Helyezze el az eredetit nyomtatási oldalával lefelé, és igazítsa az eredeti bal felső sarkát a dokumentumüveg bal oldalához hátul (a  jelzés hegyéhez).

3

**Zárja le az automatikus dokumentumadagolót.**

Ha az eredetit behelyezte, zárja le az automatikus dokumentumadagolót. Ha nyitva hagyja, az eredetin kívüli részek másolata fekete lesz, amivel feleslegesen fogyasztja a festéket.



Ha az eredetin hibajavító folyadéktól, tintától vagy ragasztótól származó nedves folt található, várjon, amíg az eredeti megszárad, mielőtt másolatot készít. Ellenkező esetben a gép belső része vagy a dokumentumüveg szennyeződhet tőle.



# KARBANTARTÁS

Ez a rész ismerteti az összes oldalszám vagy a megmaradt festék ellenőrzését, a kijelző kontrasztjának beállítását, a gép tisztítását és a festékkazetta cseréjét.

## AZ ÖSSZES OLDALSZÁM ÉS A MEGMARADT FESTÉK ELLENŐRZÉSE

A másolás és nyomtatás módban kiadott összes oldal számának ellenőrzéséhez nyomja le a [MÁSOLÁS] gombot (☰), miközben a gép készenléti állapotban van. A számláló addig jelenik meg, amíg a gombot lenyomva tartja. Az összes kiadott oldalszám használható útmutatóként a tisztításhoz. Amint az összes kiadott lap számlálója túllép a "99 999 999" értéken, a számláló visszatér "0" állásba. A festékszint a képernyő alsó részén látható.

|                    |        |
|--------------------|--------|
| Össz. Számláló     | 57,600 |
| Maradék festék (%) |        |
| 100-75             |        |



- A számot ellenőrizheti úgy is, hogy megnyomja a [SPEC. FUNKCIÓ] gombot (Fn) és kiválasztja az "Össz. Számláló" lehetőséget a funkció menü képernyőn.
- Minden kétoldalas lapot két oldalként számol a rendszer.
- A számláló az üres másolatokat és nyomatokat is számolja.
- Ha egy kétoldalas nyomat utolsó lapja üres, az nem kerül bele a számlálóba.

## KIJELZŐ KONTRASZTJÁNAK BEÁLLÍTÁSA

A kijelző kontrasztja az alább ismertetett módon állítható be.

**1**

**Nyomja meg a [SPEC. FUNKCIÓ] gombot (Fn).**

Megjelenik a "Speciális funkció" képernyő.

**2**

**A [▼] vagy a [▲] gombbal válassza ki a "Kijel. Kontraszt" lehetőséget.**

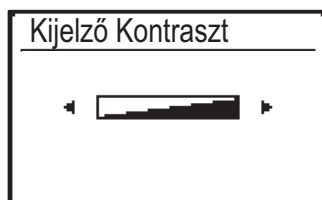
**3**

**Nyomja meg az [OK] billentyűt.**

Megjelenik a "Kijel. Kontraszt" képernyő.

**4**

**Állítsa be a kontrasztot a [◀] vagy a [▶] gombbal.**

A kontraszt gyári alapértékének visszaállításához nyomja meg a [C] gombot.

**5**

**Nyomja meg az [OK] billentyűt.**

Visszatér az alapképernyőhöz.



# RENDSZERES KARBANTARTÁS

A készülék csúcsteljesítményű működésének fenntartása érdekében rendszeresen tisztítsa a gépet.



**A készülék tisztítására ne használjon gyúlékony aeroszolt. Az aeroszoból származó gáz forró elektromos alkatrészekkel vagy a gép belsejében lévő a fixáló egységgel érintkezve tüzet vagy áramütést okozhat.**



- A készülék tisztítására ne használjon hígítót, benzint vagy hasonló illékony tisztítószeret. Tönkretehetik a készülék burkolatát, illetve annak elszíneződését okozhatják.
- Puha ruhával óvatosan törölje le a szennyeződést a kezelőpanel tükörfényes felületéről (lásd jobbra). Ha durva szövetet használ, vagy túl erősen dörzsöli, megsértheti a felületet.  
A tükörfényes felületű terület az ábrán .

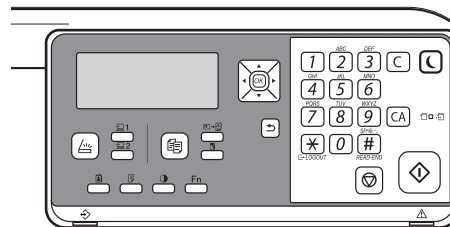

## A DOKUMENTUMÜVEG ÉS AZ AUTOMATIKUS DOKUMENTUMADAGOLÓ TISZTÍTÁSA

Ha a dokumentumüveg vagy a dokumentum-háttérlemez elszennyeződik, a szennyeződés koszolt, illetve színes vagy fehér vonal formájában jelenik meg a beolvasott képen. Mindig tartsa ezeket a részeket tisztán.

Tiszta, száraz ruhával törölje le őket.

Ha szükséges, vízzel vagy semleges tisztítószerrel nedvesítse meg a ruhát. Ezután egy tiszta, száraz ruhával törölje át.

**A képen jelentkező csíkok például**

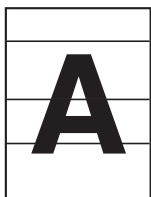

Fekete vonalak



Fehér vonalak

### Dokumentumüveg

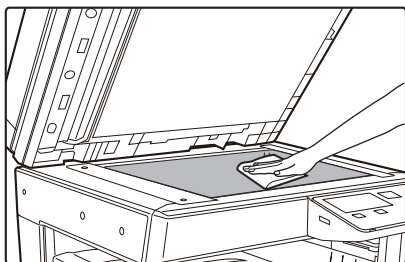

### Dokumentum-háttérlemez

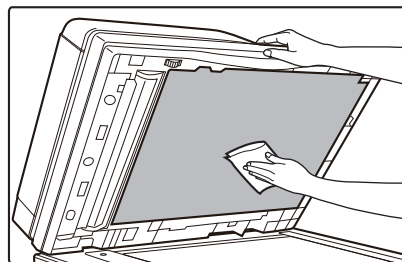



## LAPOLVASÓ TERÜLET

Ha fekete vagy fehér vonalak jelennek meg az automatikus dokumentumadagolóval beolvasott képeken, tisztítsa meg a lapolvasó területet (a dokumentumüveg melletti hosszú, keskeny üvegrészt).

1

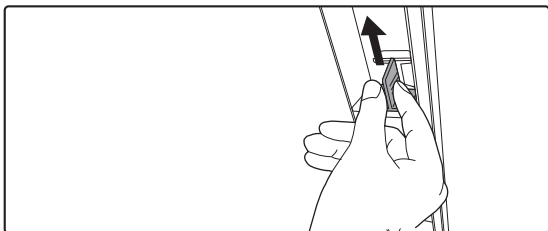

**Nyissa fel az automatikus dokumentumadagolót, és vegye ki az üvegtisztítót.**

2

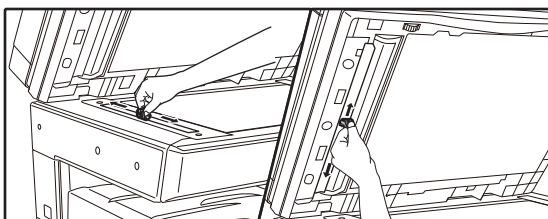

**Tisztítsa meg a dokumentumüveg lapolvasó területét az üvegtisztítóval.**

3

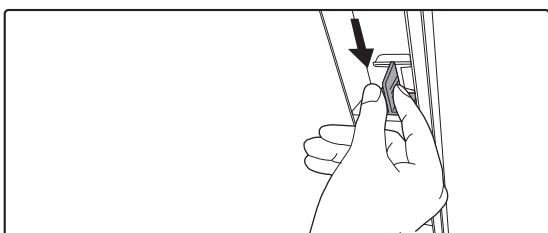

**Tegye vissza az üvegtisztítót.**



## AZ OLDALSÓ ADAGOLÓ GÖRGŐ TISZTÍTÁSA

Ha gyakran fordul elő papírelakadás boríték vagy nehéz papír oldalsó papírtálcából történő adagolásakor, törölje át az adagológörgő felületét tiszta, puha, vízzel megnedvesített ronggyal.

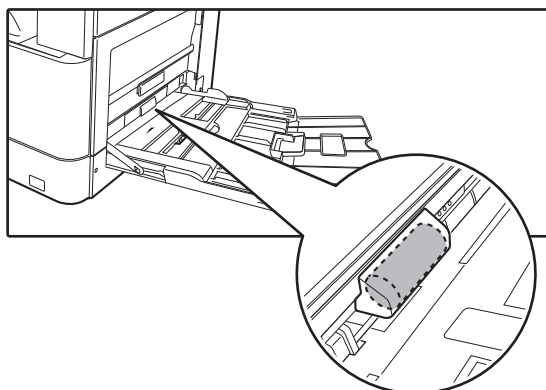

## A PAPIRADAGOLÓ GÖRGŐ TISZTÍTÁSA

Ha az automatikus dokumentumadagoló használata során csík vagy más szennyeződés jelenik meg a beolvasott eredetin, törölje át az adagoló görgő felületét tiszta, puha, vízzel megnedvesített ronggyal.

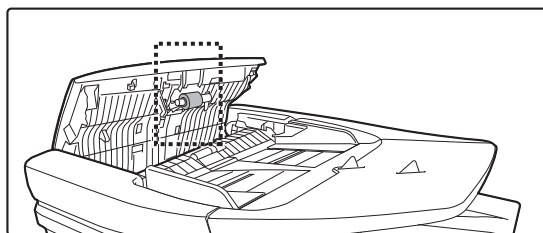



# A FESTÉKKAZETTA CSERÉJE

Mindig cserélje ki a festékkazettát, miután megjelenik a "Cserélje ki a festék kazettát." üzenet. Mindig legyen egy festékkazetta-készlet tartalékban, hogy azonnal ki tudja cserélni a festékkazettát, ha az kifogy.

## Csereüzenet

Kevés a festék  
(Csak akkor cserélje ki a  
festékkazettát, ha a gép kéri)

Amikor ez az üzenet jelenik meg, készítsen elő egy új festékkazettát a cseréhez.



Ha folytatja a nyomtatást, a következő üzenet jelenik meg. Amikor az üzenet megjelenik, készítsen elő egy új festékkazettát a cseréhez és cserélje ki. Ebben az állapotban lehetséges a nyomtatás. Nyomtatás közben ez az üzenet nem jelenik meg.

Cserélje ki a festéktartályt.

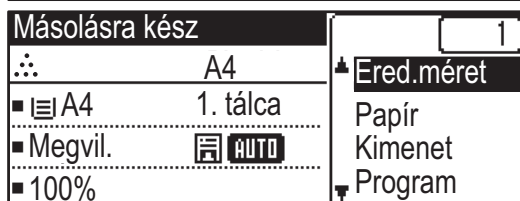

Ha tovább használja a gépet, az alábbi üzenet jelenik meg, és az indításjelző kialszik, ha a festékkazetta kiürül. Amikor a gép ebbe az állapotba kerül, a festékkazetta cseréjéig nem lehetséges a nyomtatás. Cserélje ki a festékkazettát.

Cserélje ki a festéktartályt.



A fenti üzenetek eltűnnek, ha egy gombot megnyomnak a kezelőpanelen.

1

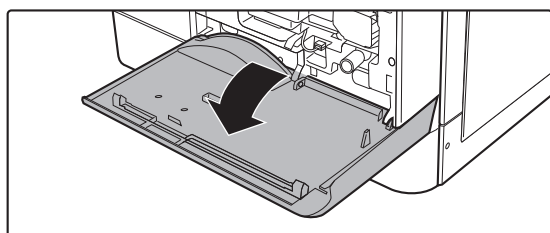

**Nyissa ki az elülső borítást.**



2

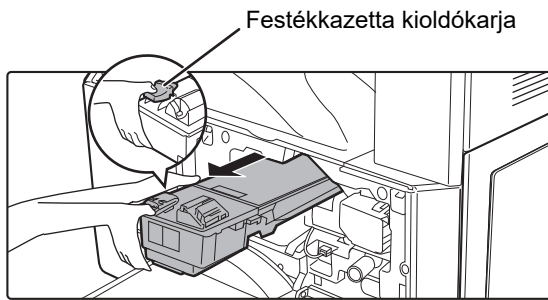

## A kioldókart lenyomva tartva húzza ki a festékkazettát.

A festékkazetta kihúzása közben tegye a másik kezét a kazetta bemélyedésére.



Ha a festékkazettát hirtelen mozdulattal húzza ki, kiömölhet belőle a festék.

3

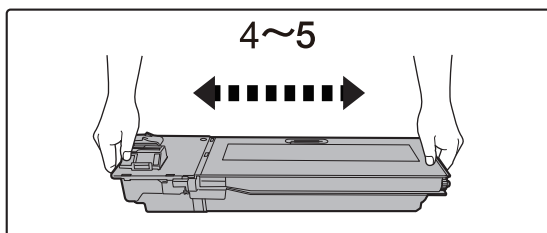

## Vegyen ki egy új festékkazettát a csomagolásból, majd vízszintes irányban négyszer-öttször rázza meg.

4

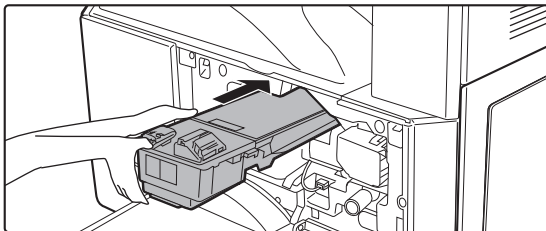

## Helyezze be a festékkazettát a sínek mentén, amíg a helyére nem rögzül, miközben lenyomva tartja a kioldókart.

Behelyezés előtt töröljön le minden szennyeződést vagy port a festékkazettáról.

5

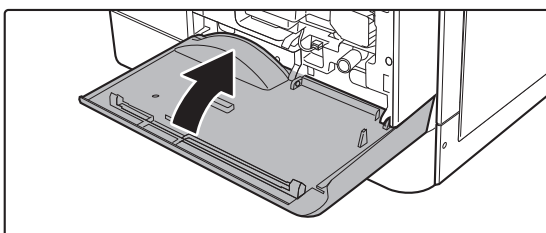

## Zárja vissza az előlapot.

A festékkazetta cseréje után a gép automatikusan képbeállítás módba lép. Ne nyissa le az előlő bort, ameddig ez tart.



- Ne dobja tűzbe a festékkazettát. A festék szétszállhat és égési sérülést okozhat.
- A festékkazettát kisgyermekektől elzárva tartsa.
- Ha a festékkazettát állítva tárolja, a festék összekeményedhet, és használhatatlanná válhat. A festékkazettákat mindig fektetve tárolja.
- Ha a SHARP által ajánlott festékkazettától eltérő típust használ, a készülék teljesítménye minőség és mennyiség tekintetében is elmaradhat a legjobbtól, és a készülék is károsodhat. Csak a SHARP által ajánlott festékkazettát használja.



- A használt festékkazettákat a szerviztechnikus összegyűjti.
- A becsült maradék festékmennyiség megtekintéséhez (%-ban jelezve) tartsa lenyomva a [Főablak] gombot nyomtatás közben vagy készenléti üzemmódban. Amikor az érték "25-0%" közé esik, készítsen elő egy festékkazettát a cseréhez, mielőtt a festék kifogyna.



# KARAKTERBEVITEL

---

Ez rész ismerteti, hogyan adjon meg és szerkesszen karaktereket a fióknevek, programnevek és a címlisták keresési karaktereinek esetében.

## MEGADHATÓ KARAKTEREK

### Nevekhez megadható karakterek

Az alábbi karakterek vihetők be:

- A névhez legfeljebb 36 karakter írható be.  
Ugyanakkor legfeljebb 18 karakter adható meg fióknévhez vagy a feladó nevéhez.
- Nagybetűk, kisbetűk, számok, speciális karakterek, szimbólumok.

### Kereséshez megadható karakterek

Az alábbi karakterek használhatók:

- Legfeljebb 10 keresési karakter írható be.
- Nagybetűk, kisbetűk, számok, speciális karakterek.



- A keresési karakterek rendes esetben a rendeltetési hely nevéhez megadott első 10 karaktert jelentik.
  - Keresési karakterek használhatók a kívánt rendeltetési hely tárolásához és kiválasztásához.
  - Ha a rendeltetési hely neve szimbólumot tartalmaz, a szimbólum nem tárolható keresési karakterként.
  - A keresési karakterek szerkeszthetők.
-



A karakterek bevitele a kezelőpulton található számgombok megnyomásával végezhető el. A számgombokkal bevitt betűk alább láthatók.



| Megadható karakterek |  |  |
|----------------------|--|--|
| Gomb                 | Nevekhez megadható karakterek            | Kereséshez megadható karakterek          |
| 1                    | 1 szóköz                                 | 1 szóköz                                 |
| 2                    | a b c 2 A B C                            | a b c 2 A B C                            |
| 3                    | d e f 3 D E F                            | d e f 3 D E F                            |
| 4                    | g h i 4 G H I                            | g h i 4 G H I                            |
| 5                    | j k l 5 J K L                            | j k l 5 J K L                            |
| 6                    | m n o 6 M N O                            | m n o 6 M N O                            |
| 7                    | p q r s 7 P Q R S                        | p q r s 7 P Q R S                        |
| 8                    | t u v 8 T U V                            | t u v 8 T U V                            |
| 9                    | w x y z 9 W X Y Z                        | w x y z 9 W X Y Z                        |
| *                    | *}[!/?>=;:,+)'&%\$"!/_-.@#               |  |
| 0                    | 0  | 0  |
| #                    | Speciális karakterek bevitelére szolgál. | Speciális karakterek bevitelére szolgál. |



Ha egymás után két olyan karaktert kell megadnia, amelyekhez azonos gombot kell használni, nyomja meg a [►] gombot a kurzor mozgatásához az első karakter beírása után.

Példa: Az "ab" betűk beírása (ha közvetlenül adja meg az e-mail címet)

Nyomja meg egyszer a [2] gombot, majd nyomja meg egyszer a [►] gombot a kurzor mozgatásához, majd nyomja meg kétszer a [2] gombot.



# MÁSOLÓ

## A GÉP MÁSOLÓKÉNT VALÓ HASZNÁLATA ELŐTT

|  |     |
|--|-----|
| MÁSOLÁSI MÓD .....                       | 2-2 |
| MÁSOLÁSI MŰVELETSOR .....                | 2-3 |
| PAPÍRTÁLCA KIVÁLASZTÁSA MÁSOLÁSHOZ ..... | 2-4 |

## ALAPVETŐ ELJÁRÁS MÁSOLATOK KÉSZÍTÉSÉRE

|  |             |
|--|-------------|
| <b>MÁSOLÁS .....</b>   | <b>2-5</b>  |
| • AZ AUTOMATIKUS DOKUMENTUMADAGOLÓ HASZNÁLATA MÁSOLÁSHOZ .....             | 2-5         |
| • MÁSOLATOK KÉSZÍTÉSE A DOKUMENTUMŰVEG HASZNÁLATÁVAL .....                 | 2-6         |
| • MÁSOLÁSI FELADAT TÖRLÉSE .....   | 2-6         |
| <b>AUTOMATIKUS KÉTOLDALAS MÁSOLÁS .....</b>                                | <b>2-7</b>  |
| <b>AZ EREDETI KÉPTÍPUS ÉS A MEGVILÁGÍTÁS MÓDOSÍTÁSA .....</b>              | <b>2-8</b>  |
| • AZ EREDETI TÍPUS ÉS A MEGVILÁGÍTÁS AUTOMATIKUS BEÁLLÍTÁSA .....          | 2-8         |
| • A MEGVILÁGÍTÁS ÉS AZ EREDETI TÍPUS KÉZI BEÁLLÍTÁSA .....                 | 2-8         |
| <b>NAGYÍTÁS/KICSINYÍTÉS .....</b>  | <b>2-10</b> |
| <b>AUTOMATIKUS ARÁNY KIJELENTÉSE .....</b>                                 | <b>2-11</b> |
| <b>AZ EREDETI MÉRETÉNEK MEGADÁSA .....</b>                                 | <b>2-12</b> |
| <b>MÁSOLATOK KÉSZÍTÉSE AZ OLDALSÓ TÁLCA HASZNÁLATÁVAL .....</b>            | <b>2-14</b> |
| • AZ OLDALSÓ TÁLCABA HELYEZETT PAPÍR TÍPUSÁNAK ÉS MÉRETÉNEK MEGADÁSA ..... | 2-14        |

## KÉNYELMI MÁSOLÁSI FUNKCIÓK

|  |             |
|--|-------------|
| <b>KIMENET .....</b>   | <b>2-16</b> |
| • Másolt kép automatikus elforgatása (Másolat Elforg.) ..... | 2-16        |
| • RENDEZÉS BEÁLLÍTÁSA .....                                  | 2-17        |
| • KÁRTYA MÁSOLÁS .....                                       | 2-19        |

## EXTRA FUNKCIÓK

|   |             |
|---|-------------|
| <b>TÖBB EREDETI MÁSOLÁSA EGYETLEN LAPRA (2-képes / 4-képes MÁSOLÁS) .....</b>   | <b>2-20</b> |
| <b>VÉKONY EREDETIK BEOLVASÁSA (LASSÚ BEOLVASÁS MÓD) .....</b>   | <b>2-22</b> |
| <b>EGY KÁRTYA MINDKÉT OLDALÁNAK MÁSOLÁSA EGYETLEN LAPRA (KÁRTYAKÉP) .....</b>   | <b>2-23</b> |
| <b>A KÉP ÉLESÉGÉNEK BEÁLLÍTÁSA (ÉLESSÉG) ...</b>  | <b>2-24</b> |
| <b>A HÁTTÉR BEÁLLÍTÁSA AZ EREDETI VILÁGOS RÉSZEINEK KIVILÁGOSÍTÁSÁVAL VAGY BESÖTÉTÉSÉVEL (HÁTTÉR ELTÜNTETÉSE) ...</b> | <b>2-25</b> |

## PROGRAMOK

|   |             |
|---|-------------|
| <b>GYAKRAN HASZNÁLT BEÁLLÍTÁSOK (PROGRAMOK) .....</b> | <b>2-26</b> |
| • PROGRAMOK TÁROLÁSA .....                            | 2-26        |
| • PROGRAM MÓDOSÍTÁSA .....                            | 2-27        |
| • PROGRAM TÖRLÉSE .....                               | 2-28        |
| • PROGRAM HASZNÁLATA .....                            | 2-28        |



# A GÉP MÁSOLÓKÉNT VALÓ HASZNÁLATA ELŐTT

## MÁSOLÁSI MÓD

Nyomja meg a kezelőpulton a [MÁSOLÁS] gombot (☰) másolás módra váltáshoz.

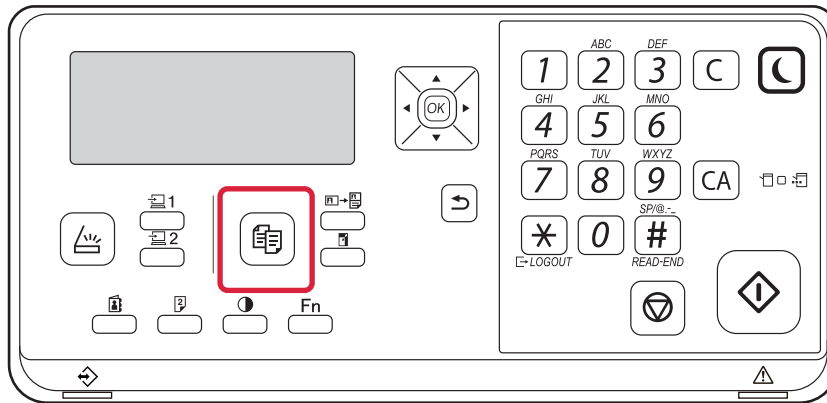



# MÁSOLÁSI MŰVELETSOR

Ez a rész a másolás alapvető műveletsorát ismerteti. Válassza ki a beállításokat a lent látható sorrendben annak biztosítása céljából, hogy a másolás hibamentesen történik.

A beállítások kiválasztásának részletes leírásáért lásd az egyes beállítások magyarázatát ebben a fejezetben.

1

## Váltás másolás módba.

▶ [MÁSOLÁSI MÓD \(2-2. oldal\)](#)

2

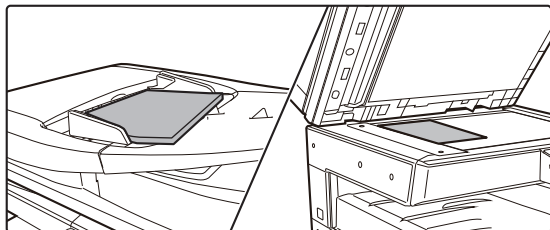

## Helyezze be az eredetit.

Helyezze az eredetit az automatikus dokumentumadagoló tálcájába vagy a dokumentumüvegre.

- ▶ [AUTOMATIKUS DOKUMENTUMADAGOLÓ \(1-30. oldal\)](#)
- ▶ [DOKUMENTUMÜVEG \(1-32. oldal\)](#)

3

## Funkció kiválasztása.

Adja meg az eredeti lapolvasási méretet, megvilágítást, felbontást, stb.  
Ha szükséges, beállítás közben forduljon az alábbi funkciókhoz.

- Papír Forrás ▶ [2-4. oldal](#)
- Kétold.Másolás ▶ [2-7. oldal](#)
- Megvilágítás ▶ [2-8. oldal](#)
- Méretarány ▶ [2-10. oldal](#)
- Eredeti ▶ [2-12. oldal](#)
- Kimenet ▶ [2-17. oldal](#)
- Kártya Másolás ▶ [2-19. oldal](#)
- Többképes ▶ [2-20. oldal](#)
- Lassú beolv. ▶ [2-22. oldal](#)
- Névjegykártya ▶ [2-23. oldal](#)
- Élesség ▶ [2-24. oldal](#)
- Háttér elnyom. ▶ [2-24. oldal](#)

4

## A másolás megkezdéséhez nyomja meg a [Start] gombot.

Ha a másolatokból csak egy sorozatot készít, akkor nem kell megadnia a példányszámot.



- Az összes beállítás törléséhez nyomja meg a [CA] gombot.  
A [CA] gomb megnyomása után az addig kiválasztott beállítások törlődnek, majd Ön visszakerül az alapképernyőre.
- Egy másolási feladat törléséhez nyomja meg a [C] gombot vagy a [CA] gombot. Ha a [C] gombot nyomja meg, a másolási beállítások megőrződnek. Ha a [CA] gombot nyomja meg, a másolási beállítások elvesznek. Ha másolás közben nyomja meg a [STOP] gombot (⏏), megjelenik egy üzenet, amely megkérdezi, hogy valóban törölni kívánja-e a feladatot.



- **Ha a másolatokból kettő vagy több sorozatot szeretne készíteni:**  
A példányszám megadásához nyomja meg a példányszám kijelző gombot.



# PAPÍRTÁLCA KIVÁLASZTÁSA MÁSOLÁSHOZ

A használni kívánt tálca módosításához, az oldaltálca vagy a 2-4. tálca (ha be van szerelve) használatához válassza a "Papír" lehetőséget a másolási mód alapképernyőjének jobb menüjében, majd nyomja meg az [OK] billentyűt.

Nyomja meg az [OK] gombot a tálca kiválasztásához.

A papír betöltését tálcába lásd: [1. TÁLCA \(1-19. oldal\)](#), [PAPÍR BETÖLTÉSE AZ OLDALSÓ TÁLCÁBA \(1-23. oldal\)](#).

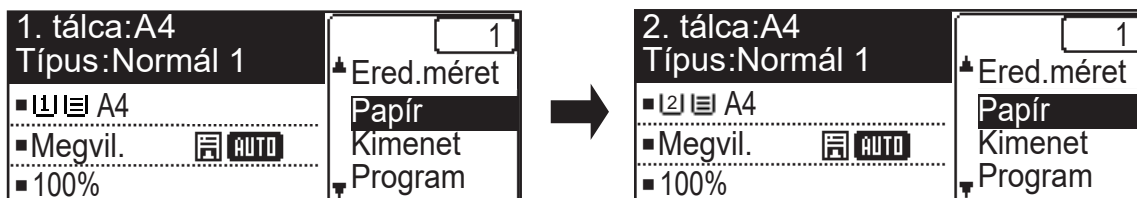

- Ha a kiválasztott tálcából a másolási feladat során kifogy a papír és van másik, azonos méretű és típusú papírt tartalmazó tálca, azt a gép automatikusan kiválasztja, majd folytatja a másolási feladatot.
- **Ha a "Másolásra kész" üzenet nem jelenik meg a másolási mód alapképernyőjén**  
Nem lehetséges másolást végezni, ha a rendszerbeállításokban lista nyomtatása van folyamatban. Várja meg, amíg a lista nyomtatása befejeződik, ezt követően indítsa el a másolást.



- **Tálca alapértelmezett beállításának módosítása**  
Módosítsa az alapértelmezett beállítást a [Rendszerbeáll.] → [Alapért. Tálca] pontban.
- **Automatikus papírválasztás engedélyezése vagy letiltása**  
Válasszon egy beállítást: [Rendszerbeáll.] → [Másoló] → [Auto papírvál.].  
Ha engedélyezi ezt a beállítást, az eredetivel egyező papírmérettel rendelkező tálca lesz automatikusan kiválasztva.



# ALAPVETŐ ELJÁRÁS MÁSOLATOK KÉSZÍTÉSÉRE

## MÁSOLÁS

### AZ AUTOMATIKUS DOKUMENTUMADAGOLÓ HASZNÁLATA MÁSOLÁSHOZ

1

Helyezze az eredetit a dokumentumadagoló tálcájába.

▶ [AUTOMATIKUS DOKUMENTUMADAGOLÓ \(1-30. oldal\)](#)



Az automatikus dokumentumadagolóban a behelyezett eredeti mérete automatikusan lesz észlelve.

2

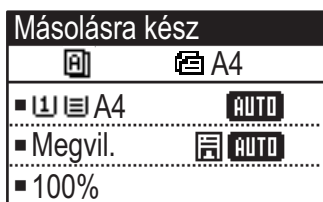

Ellenőrizze a másoláshoz használni kívánt papírt (tálcát), és bármely más kiválasztani kívánt beállításhoz nyomja meg a megfelelő gombot.

- Papír Forrás [▶2-4. oldal](#)
- Kétold.Másolás [▶2-7. oldal](#)
- Megvilágítás [▶2-8. oldal](#)
- Méretarány [▶2-10. oldal](#)
- Eredeti [▶2-12. oldal](#)
- Kimenet [▶2-17. oldal](#)
- Kártya Másolás [▶2-19. oldal](#)
- Többképes [▶2-20. oldal](#)
- Lassú beolv. [▶2-22. oldal](#)
- Névjegykártya [▶2-23. oldal](#)
- Élesség [▶2-24. oldal](#)
- Háttér elnyom. [▶2-24. oldal](#)

3

A másolás megkezdéséhez nyomja meg a [Start] gombot.

Ha a másolatokból csak egy sorozatot készít, akkor nem kell megadnia a példányszámot.



Ha a másolatokból kettő vagy több sorozatot szeretne készíteni:

A példányszám megadásához nyomja meg a példányszám gombot.



# MÁSOLATOK KÉSZÍTÉSE A DOKUMENTUMÜVEG HASZNÁLATÁVAL

**1**

## Tegye az eredetit a dokumentumüvegre.

▶ [DOKUMENTUMÜVEG \(1-32. oldal\)](#)



A dokumentumüvegen a behelyezett eredeti mérete nem lesz automatikusan észlelve. A dokumentumüvegről készített másolathoz manuálisan kell megadni az eredeti méretét.

▶ [AZ EREDETI MÉRETÉNEK MEGADÁSA \(2-12. oldal\)](#)

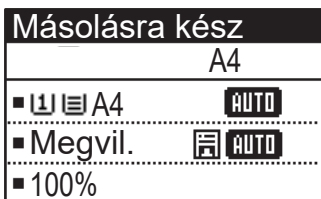
**2**

## Ellenőrizze a másoláshoz használni kívánt papírt (tálcát), és bármely más kiválasztani kívánt beállításhoz nyomja meg a megfelelő gombot.

- Papír Forrás ▶ [2-4. oldal](#)
- Kéttold.Másolás ▶ [2-7. oldal](#)
- Megvilágítás ▶ [2-8. oldal](#)
- Méretarány ▶ [2-10. oldal](#)
- Eredeti ▶ [2-12. oldal](#)
- Kimenet ▶ [2-17. oldal](#)
- Kártya Másolás ▶ [2-19. oldal](#)
- Többképes ▶ [2-20. oldal](#)
- Névjegykártya ▶ [2-23. oldal](#)
- Élesség ▶ [2-24. oldal](#)
- Háttér elnyom. ▶ [2-24. oldal](#)

**3**

## A másolás megkezdéséhez nyomja meg a [Start] gombot.

Ha a másolatokból csak egy sorozatot készít, akkor nem kell megadnia a példányszámot.



**Ha a másolatokból kettő vagy több sorozatot szeretne készíteni:**

A példányszám megadásához nyomja meg a példányszám gombot.

## MÁSOLÁSI FELADAT TÖRLÉSE

A másolás törléséhez nyomja meg a [C] gombot vagy a [CA] gombot. A [C] gomb megnyomásakor a beállítások megmaradnak, a [CA] gomb megnyomásakor az összes másolási beállítás törlődik.

Ha másolás közben nyomja meg a [STOP] gombot (⏏), a kijelzőn megjelenik egy üzenet, amely megkérdezi, hogy valóban szeretné-e törölni a másolást.



# AUTOMATIKUS KÉTOLDALAS MÁSZOLÁS

A gép az alábbi automatikus kétoldalas másolási feladatokat tudja elvégezni. Másolás közben a gép automatikusan átfordítja az eredeti példányokat és a papírt, így egyszerűen készíthetők kétoldalas másolatok.

|                           | Eredeti → Papír                    |                                    |                                    | Használható papír  |
|---------------------------|------------------------------------|------------------------------------|------------------------------------|--|
| <b>Üveg</b>               | Egyoldalas eredeti → Két oldal<br> |                                    |                                    | A3, B4, A4, A4R, B5, B5R, A5R, 8K, 16K, 16KR<br>(11" x 17", 8-1/2" x 14", 8-1/2" x 13-1/2", 8-1/2" x 13-2/5", 8-1/2" x 13", 8-1/2" x 11", 8-1/2" x 11"R, 5-1/2" x 8-1/2"R) |
| <b>Dokumentum adagoló</b> | Egyoldalas eredeti → Két oldal<br> | Kétoldalas eredeti → Két oldal<br> | Kétoldalas eredeti → Egy oldal<br> | A3, B4, A4, A4R, B5, B5R, A5R, 8K, 16K, 16KR<br>(11" x 17", 8-1/2" x 14", 8-1/2" x 13-1/2", 8-1/2" x 13-2/5", 8-1/2" x 13", 8-1/2" x 11", 8-1/2" x 11"R, 5-1/2" x 8-1/2"R) |

A 2-oldalas másolási képernyőre váltáshoz nyomja meg a kezelőpulton a [KÉTOLDALAS] gombot ( ) a másolási mód alapképernyőjén.

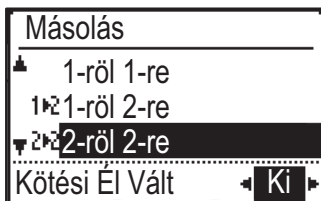

A [▼][▲] gombokkal válassza az "1-ről 2-re", "2-ről 2-re" vagy "2-ről 1-re" lehetőséget, majd nyomja meg az [OK] billentyűt.

Ha az eredeti példányt a dokumentumüvegen olvassa be, nyomja meg a [Start] gombot az elülső oldal beolvasása után, fordítsa meg az eredeti példányt a dokumentumüvegen, és nyomja meg a [Start] gombot. Elindul a kétoldalas másolás.

Ha szeretné módosítani a másolt kép tájolását a papír elülső és hátoldalán, állítsa a "Kötésváltás" lehetőséget "Be" állásba a [◀][▶] gombokkal.

**Eredeti függőleges irányban**

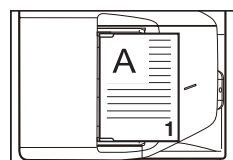
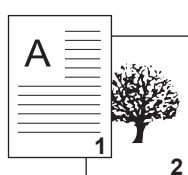

A behelyezett eredeti tájolása



**Kötésváltást használjon, ha**



Az elülső és a hátoldali képek alsó és felső része megfordul.

**Ne használjon kötésváltást, ha**



Az elülső és a hátoldali képek alsó és felső része megegyezik.



# AZ EREDETI KÉPTÍPUS ÉS A MEGVILÁGÍTÁS MÓDOSÍTÁSA

## AZ EREDETI TÍPUS ÉS A MEGVILÁGÍTÁS AUTOMATIKUS BEÁLLÍTÁSA

A megvilágítás automatikus beállítása alapértelmezésként be van kapcsolva, hogy automatikusan beállítsa a másolandó eredetinek megfelelő megvilágítási szintet és eredeti típust. (Az "Auto" jelenik meg.)



### Az alapértelmezett megvilágítás módosítása:

A "Rendszerbeáll. (rendszergazda)" menüben válassza a [Másoló] → [Alapért. Expoz.] menüpontot.

## A MEGVILÁGÍTÁS ÉS AZ EREDETI TÍPUS KÉZI BEÁLLÍTÁSA

Ez a fejezet azt ismerteti, hogyan választhatja ki az eredeti típust a másolni kívánt eredetitől függően, és hogyan módosíthatja manuálisan a megvilágítást.



### Az alapértelmezett megvilágítás módosítása:

A "Rendszerbeáll. (rendszergazda)" menüben válassza a [Másoló] → [Alapért. Expoz.] menüpontot.

**1**

### Nyomja meg a [Megvilágítás] (☉) gombot.

▶ [MÁSOLÁSI MÓD \(2-2. oldal\)](#)

**2**

### Válassza ki az eredeti típusát.

A [▼][▲] gombokkal válassza ki az eredeti típusát.

Három megvilágítási mód választható: "Szöveg", "Szöv./Ny.fotó" és "Fotó".

### Eredeti képtípus-választó gombok

- Szöveg ..... Használja ezt a módot átlagos szöveges dokumentumokhoz.
- Szöv./Ny.fotó ..... Ez a mód biztosítja a legjobb egyensúlyt az olyan eredeti másolásához, amely szöveget és nyomtatott fotót is tartalmaz, mint például a folyóirat vagy katalógus.
- Fotó ..... Használja ezt a módot fotók másolásához.



3

### Állítsa be a kiválasztott eredeti típus megvilágítását.

Állítson be "Automatikus" vagy "Manuális" (5 szint) lehetőséget a megvilágításhoz. Szükség esetén állítsa be a megvilágítást a [◀][▶] gombokkal.



Ajánlott megvilágítási szintek, ha az "Eredeti Képtípus" esetén [Szöveg] van kiválasztva:

- 1-2: Sötét eredetik, például újság
- 3: Normál sűrűségű eredetik
- 4-5: Ceruzával írott eredetik vagy világos színű szövegek

4

### Nyomja meg az [OK] billentyűt.



# NAGYÍTÁS/KICSINYÍTÉS

Helyezze be az eredetit, és nyomja meg a [ZOOM] gombot () a kezelőpulton a nagyítási arány kiválasztási képernyőjére történő váltáshoz.

A nagyítási arány 25% és 400% között adható meg: Előre beállított nagyítási arányok/zoom.

(Ha dokumentumadagolót használ, a másolat nagyítási aránya 25% és 200% között adható meg.)

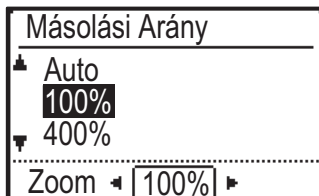
**1**

**Nyomja meg a [ZOOM] gombot ()**.

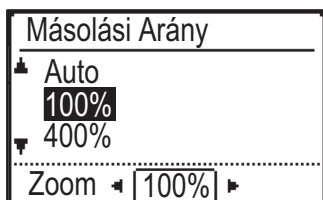

► [MÁSOLÁSI MÓD \(2-2. oldal\)](#)

**2**

**Válasszon arányt.**

Válassza ki a nagyítási arányt a [][] gombokkal.

**3**

**A nagyítási arányt 1%-os lépésekben módosíthatja a [][] gombokkal, a kívánt számérték beállításához.**

**4**

**Nyomja meg az [OK] billentyűt.**



# AUTOMATIKUS ARÁNY KIJELÖLVE

Ez a szakasz azt mutatja be, hogy a papírméretnek megfelelő arány hogyan választható ki automatikusan akkor, amikor manuálisan módosítja a papírtálcát, hogy az eredetitől eltérő méretű papírra készítsen másolatot.



Nem szabványos méretű eredeti esetén meg kell adni a méretet az Auto kép funkció használatához.



**Az automatikus arány beállításához:**

A "Rendszerbeáll. (rendszergazda)" menüben válassza a [Másoló] → [Auto kép] menüpontot.

1

## Válassza ki manuálisan a papírtálcát, majd helyezze be az eredetit.

Helyezze az eredetit az automatikus dokumentumadagoló tálcájába vagy a dokumentumüvegre.

- ▶ [PAPÍRTÁLCA KIVÁLASZTÁSA MÁSOLÁSHOZ \(2-4. oldal\)](#)
- ▶ [AUTOMATIKUS DOKUMENTUMADAGOLÓ \(1-30. oldal\)](#)
- ▶ [DOKUMENTUMÜVEG \(1-32. oldal\)](#)

2

## Nyomja meg a [ZOOM] gombot (Z).

3

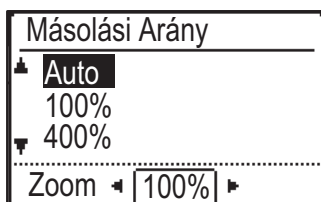

## Válassza a "Auto" lehetőséget a [▼][▲] gombokkal, majd nyomja meg az [OK] billentyűt.

A beállított eredetihez és a kiválasztott papírmérethez megfelelő nagyítási/kicsinyítési arány automatikusan lesz kiválasztva.

Az automatikusan kiválasztott arány megjelenik az aránykijelzőn.



# AZ EREDETI MÉRETÉNEK MEGADÁSA

Ha a megjelenített mérettől eltérő méretű eredetot szeretne megadni, válasszon "Ered.méret" lehetőséget a jobb menüben.



- Az eredeti beolvasása előtt állítsa be az eredeti tájolását és méretét.
- Ha a megjelenített mérettől eltérő méretű eredetot szeretne megadni, válasszon "Ered.méret" lehetőséget a jobb menüben.
- Ha "Nincs megadva" lehetőséget választott a rendszerbeállítások "Ered. méret adás" pontjában, az eredeti beolvasása a kiválasztott tálca papírmérete alapján lesz elvégezve.

## Az eredeti tájolása

Az alábbiak szerint helyezze be az eredetit.

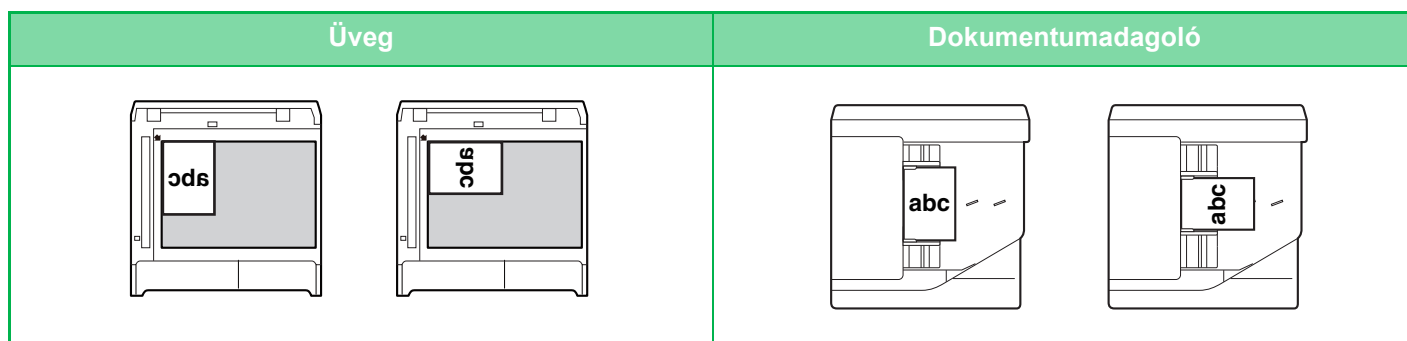

## Az eredeti méretének megadása

**1**

Válassza az "Ered.méret" lehetőséget a másolási mód alapképernyőjének jobb menüjében, majd nyomja meg az [OK] billentyűt.

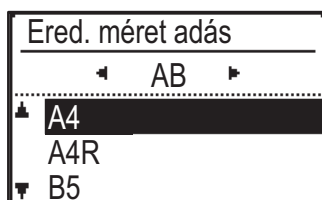
**2**

A [**◀**][**▶**] gombokkal válasszon Hüvelyk vagy AB méretet.

**3**

Válassza ki a méretet a [**▼**][**▲**] gombokkal.

A normál eredeti mérethez válassza az Eredeti méret lehetőséget, nyomja meg az [OK] billentyűt, és adja meg az eredeti méretet.

A beállított eredeti méret az alapképernyő Eredeti Méret mezőjében fog megjelenni.

Ha speciális eredeti méretet használ, folytassa a 4. lépéssel.

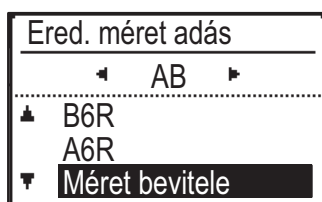
**4**

Speciális papírméret beállításához válassza a "Méret megadása" lehetőséget, majd nyomja meg az [OK] billentyűt.



5

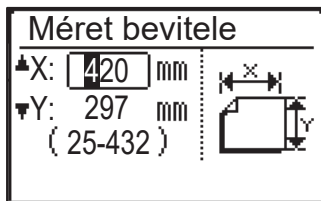

### Adja meg az eredeti méretét.

- (1) A számgombokkal, a [▼] vagy a [▲] gombbal válassza ki az "X" (szélesség) lehetőséget.
- (2) Adja meg a szélességet a számgombokkal, a [◀] vagy a [▶] gombbal, majd végezze el a műveletet a hosszúsághoz (Y) is.
- (3) Nyomja meg az [OK] billentyűt.

Az eredeti méret beállítása megtörtént. Az alapképernyő eredeti méret mezőjében "Egyedi" fog megjelenni.



# MÁSOLATOK KÉSZÍTÉSE AZ OLDALSÓ TÁLCÁ HASZNÁLATÁVAL

A normál papíron kívül az oldaltálca lehetővé teszi másolatok készítését vetítőfóliára, borítékokra és egyéb speciális nyomathordozóra.



Az oldalsó tálcába betölthető papírtípusokról részletesen, lásd az "[HASZNÁLHATÓ PAPIRTÍPUSOK \(1-15. oldal\)](#)" részt. Az oldalsó tálcába történő papírbetöltéssel kapcsolatos óvintézkedésekért, lásd a "[PAPÍR BETÖLTÉSE AZ OLDALSÓ TÁLCÁBA \(1-23. oldal\)](#)" részt.

## AZ OLDALSÓ TÁLCÁBA HELYEZETT PAPÍR TÍPUSÁNAK ÉS MÉRETÉNEK MEGADÁSA

**1**

### Helyezzen be papírt az oldalsó tálcába.

Ha papírt töltött az oldalsó tálcába, "Papírtíp. beáll." jelenik meg.

Ha a papírt már betöltötte az oldalsó tálcába, és szeretné módosítani a papírméretet vagy a papír típusát, nyomja meg a [SPEC. FUNKCIÓ] gombot (F<sub>n</sub>), válasszon "Papírméret beáll" vagy "Papírtíp. beáll." lehetőséget, és nyomja meg az [OK] gombot.

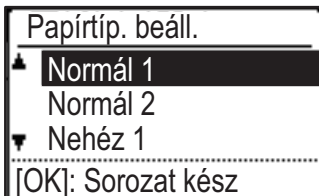

- Ha az "Papírméret beáll" menüben le van tiltva a "Oldalsó tálcá beállítások" funkció, akkor a "Papírtíp. beáll." jelenik meg.
- Ha az "Papírm. Beáll. Tiltása" pontot engedélyezte a rendszerbeállításokban, akkor "Papírméret beáll" nem jelenik meg.

**2**

### Válassza ki az oldaltálcában használni kívánt papír típusát.

A [◀] [▶] gombokkal válassza ki a papírtípust. Ha végzett, nyomja meg az [OK] billentyűt.



### Boríték használata

Válassza ki a használni kívánt boríték méretét a [▼] [▲] gombokkal, majd nyomja meg az [OK] billentyűt.

A borítékméret beállítása megtörtént. Az alapképernyő papírméret mezőjében "Boríték" fog megjelenni.

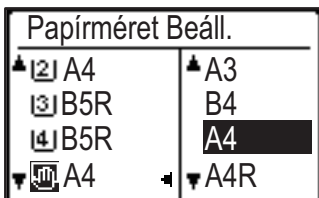
**3**

### Válassza ki az oldaltálcában használni kívánt papír méretét.

A [◀] [▶] gombokkal válassza ki a papírméretet. Ha normál méretű papírt használ, válassza a PAPIRMÉRET lehetőséget, nyomja meg az [OK] billentyűt, és adja meg a papírméretet.

A megadott papírméret az alapképernyő papírméret mezőjében fog megjelenni.

Ha [SPEC. FUNKCIÓ] gombbal (F<sub>n</sub>) állítja be a "Papírméret beáll" lehetőséget, a kijelző visszatér az alapképernyőre a [OK] gomb megnyomásakor.



## Speciális papírméret használata

| Méret bevitele                                     |  |
|--|--|
| X: <input type="text" value="420"/> mm             |  |
| Y: <input type="text" value="297"/> mm<br>(25-432) |  |

(1) Válassza a "mm", vagy a "col" lehetőséget és nyomja meg az [OK] billentyűt.

(2) A [▼][▲] gombokkal válasszon "X" (vízszintes) vagy "Y" (függőleges) beállítást.

(3) Mindegyik beállításhoz a számgombokkal vagy a [◀][▶] gombokkal adja meg a méretet.

A "mm" beállításban 1 mm lépésekben adhatja meg a méretet. A "col" beállításban 1/8 hüvelyk lépésekben adhatja meg a méretet.

Minimális méret:

131 mm (hosszúság) x 140 mm (szélesség)

5-1/8" (hosszában) x 5-1/2" (keresztben)

Maximális méret:

297 mm (hosszúság) x 432 mm (szélesség)

11-5/8" (hosszúság) x 17" (szélesség)

(4) Nyomja meg a [OK] gombot.

A papírméret beállítása megtörtént. Az alapképernyő papírméret mezőjében "Egyedi" fog megjelenni.



# KÉNYELMI MÁSOLÁSI FUNKCIÓK

## KIMENET

### Másolt kép automatikus elforgatása (Másolat Elforg.)

Ha az eredeti és a másolópapír tájolása különböző, az eredeti képét a készülék automatikusan elforgatja 90 fokkal annak érdekében, hogy illeszkedjen a papírhoz.

A behelyezett eredeti tájolása

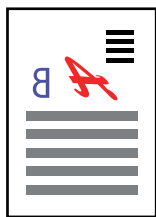

Az eredeti hátulnézetből

A papír tájolása



A kép 90 fokkal el van fordulva



A papír hátulnézetből



- A funkció használatához a Auto papírvál. vagy Auto kép lehetőséget engedélyezni kell.
- Ez a funkció nem használható, ha közvetlenül adta meg az eredeti méretet vagy engedélyezte a Névjegykártya funkciót.



#### Az Elforgatott másolás törlése:

A "Rendszerbeáll. (rendszergazda)" menüben válassza a [Másoló] → [Elforg.más.beáll] menüpontot.



## RENDEZÉS BEÁLLÍTÁSA

- Oldalak szerint csoportosítja a beolvasott eredetiket, és kiadja azokat. (Nincs Rendezés)
- Sorozatonként rendezi a beolvasott eredetiket, és kiadja azokat. (Rendezés)
- A beolvasott eredeti példányokat sorokba rendezi és módosítja a tájolást (álló vagy fekvő). (Elforg.kimenet)

|                |  |  |
|----------------|--|--|
| Auto           | A rendezési módot engedélyezi az eredetieknek az automatikus dokumentumadagolóba való behelyezésekor, és a csoport módot kapcsolja be, ha az eredetiek a dokumentumüvegre vannak helyezve. |  |
| Nincs Rendezés | Beállítás szerint csoportosítja a beolvasott eredetiket, és kiadja azokat.   | <p>Eredetik</p> <p>Befejezett</p> <p>Ha a példányszámnál 5 van megadva</p> |
| Rendezés       | Oldalak szerint rendezi a beolvasott eredetiket, és kiadja azokat.   | <p>Eredetik</p> <p>Befejezett</p> <p>Ha a példányszámnál 5 van megadva</p> |
| Elforg.kimenet | A beolvasott eredeti példányokat sorokba rendezi és módosítja a tájolást (álló vagy fekvő).  | <p>Eredetik</p> <p>Befejezett</p> <p>Ha a példányszámnál 4 van megadva</p> |

### Papír Elforg.kimenet funkcióhoz

Elforg.kimenet csak az alábbi három feltétel teljesülése esetében választható.

- Töltsön be egy támogatott papírméretet.  
\*Elforg.kimenet funkcióhoz csak B5, B5R, A4, A4R, 8-1/2" x 11", 8-1/2" x 11"R papírméret használható.
- Töltsön be eltérő tájolású (álló és fekvő) papírt legalább két tálcába. Töltsön be azonos méretű papírt.
- Töltsön be azonos típusú papírt.

Például az A4-es méretű normál papírt 1 helyezze függőlegesen az 1. tálcába, és töltsön be A4 méretű sima papírt 1 vízszintesen a kézitálcába.



**1** Válassza a "Kimenet" lehetőséget a másolási mód alapképernyőjének jobb menüjében, majd nyomja meg az [OK] billentyűt.

**2**

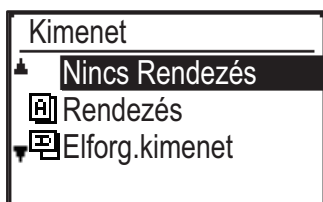

A [▼] vagy a [▲] gombbal válassza ki a "Nincs Rendezés", "Rendezés" vagy "Elforg.kimenet" opciót.

**3**

Nyomja meg az [OK] billentyűt.



- Ha a memória az eredetik beolvasása közben megtelik, "Memória megtelt." üzenet jelenik meg a kijelzőn. Az addig beolvasott eredetik másolásának megkezdéséhez nyomja meg a [Start] gombot. A másolási feladat törléséhez nyomja meg a [CA] gombot.
- Az automatikus dokumentumadagoló rendezési funkciójának automatikus kiválasztása "Auto.Szort.Vál." lehetőségre módosítható a rendszerbeállításokban ([► 5-18. oldal](#)).



# KÁRTYA MÁSOLÁS

Ezzel a funkcióval egy oldalra tudja másolni a személyazonosító kártya elülső és hátoldalát.

A személyazonosító kártya másolatának elrendezését a "[Kártya Méret \(5-17. oldal\)](#)" opcióval állíthatja be a RENDSZERBEÁLLÍTÁSOK menüben.

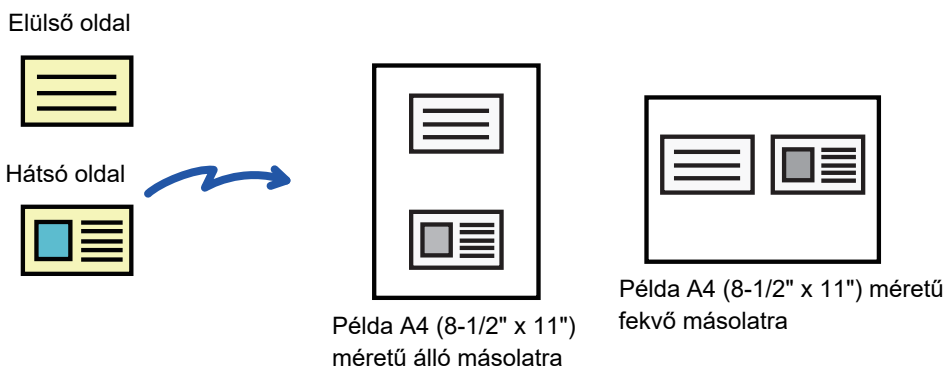
**1**

Nyomja meg a [KÁRTYA MÁSOLÁS] gombot (  ) a kezelőpanelen.

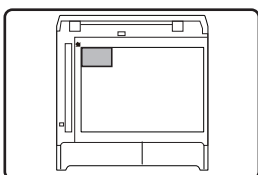
**2**

Helyezze a személyazonosító kártyát a dokumentumüveg bal felső sarkába, és nyomja meg a [Start] gombot.

**3**

Fordítsa meg a személyazonosító kártyát, majd nyomja meg a [Start] gombot.



- A személyazonosító kártya másolás funkció nem használható egyidejűleg a 2-oldalas másolás, a 2-képes/4-képes másolás, a sorozatba rendezés másolás és a kártyakép funkcióval.
- A Kártya másolás funkcióval szabványos papírméretetek használhatók.
- Kártya másolás módban nem módosítható a lapolvasási terület és a lapolvasási szám (1 oldal). A lapolvasási terület: X: 86 + 5 mm (1/4") (margó), Y: 54 + 5 mm (1/4") (margó).
- Kártya másolás módban nem aktív az Automatikus tálcaváltás kapcsoló. Ilyen esetben manuálisan kell kiválasztani a papírt és a tálcát.



# EXTRA FUNKCIÓK

A Speciális üzemmód menü megjelenítéséhez nyomja meg a [SPEC. FUNKCIÓ] gombot (Fn) a másolási mód alapképernyőjén, és a [▼][▲] gombok megnyomásával válassza ki a "Speciális Üzemmód" lehetőséget.

## TÖBB EREDETI MÁSZOLÁSA EGYETLEN LAPRA (2-képes / 4-képes MÁSZOLÁS)

Több eredeti másolható egy papírlapra a kiválasztott elrendezéssel.

Ez a funkció kényelmes megoldást biztosít, ha többoldalas referencia anyagot szeretne készíteni kompakt formátumban, vagy egy dokumentum összes lapjáról készítené egyoldalas áttekintést.

| 2 képes másolás   | 4 képes másolás |   |   |   |   |   |   |   |   |   |   |   |   |   |   |   |   |   |   |   |   |
|---|-----------------|---|---|---|---|---|---|---|---|---|---|---|---|---|---|---|---|---|---|---|---|
| <p><b>2   1 NYVMÁSZOLÁS</b></p> <div style="display: flex; justify-content: space-around; align-items: center;"> <div style="border: 1px solid black; padding: 5px; text-align: center;"> <table border="1" style="border-collapse: collapse;"> <tr><td style="padding: 5px;">1</td><td style="padding: 5px;">2</td></tr> </table> <p>1. minta</p> </div> <div style="border: 1px solid black; padding: 5px; text-align: center;"> <table border="1" style="border-collapse: collapse;"> <tr><td style="padding: 5px;">2</td><td style="padding: 5px;">1</td></tr> </table> <p>2. minta</p> </div> </div> | 1               | 2 | 2 | 1 | <p><b>4   1 NYVMÁSZOLÁS</b></p> <div style="display: flex; justify-content: space-around; align-items: center;"> <div style="border: 1px solid black; padding: 5px; text-align: center;"> <table border="1" style="border-collapse: collapse;"> <tr><td style="padding: 5px;">1</td><td style="padding: 5px;">2</td></tr> <tr><td style="padding: 5px;">3</td><td style="padding: 5px;">4</td></tr> </table> <p>1. minta</p> </div> <div style="border: 1px solid black; padding: 5px; text-align: center;"> <table border="1" style="border-collapse: collapse;"> <tr><td style="padding: 5px;">1</td><td style="padding: 5px;">3</td></tr> <tr><td style="padding: 5px;">2</td><td style="padding: 5px;">4</td></tr> </table> <p>2. minta</p> </div> <div style="border: 1px solid black; padding: 5px; text-align: center;"> <table border="1" style="border-collapse: collapse;"> <tr><td style="padding: 5px;">2</td><td style="padding: 5px;">1</td></tr> <tr><td style="padding: 5px;">4</td><td style="padding: 5px;">3</td></tr> </table> <p>3. minta</p> </div> <div style="border: 1px solid black; padding: 5px; text-align: center;"> <table border="1" style="border-collapse: collapse;"> <tr><td style="padding: 5px;">3</td><td style="padding: 5px;">1</td></tr> <tr><td style="padding: 5px;">4</td><td style="padding: 5px;">2</td></tr> </table> <p>4. minta</p> </div> </div> | 1 | 2 | 3 | 4 | 1 | 3 | 2 | 4 | 2 | 1 | 4 | 3 | 3 | 1 | 4 | 2 |
| 1   | 2               |   |   |   |   |   |   |   |   |   |   |   |   |   |   |   |   |   |   |   |   |
| 2   | 1               |   |   |   |   |   |   |   |   |   |   |   |   |   |   |   |   |   |   |   |   |
| 1   | 2               |   |   |   |   |   |   |   |   |   |   |   |   |   |   |   |   |   |   |   |   |
| 3   | 4               |   |   |   |   |   |   |   |   |   |   |   |   |   |   |   |   |   |   |   |   |
| 1   | 3               |   |   |   |   |   |   |   |   |   |   |   |   |   |   |   |   |   |   |   |   |
| 2   | 4               |   |   |   |   |   |   |   |   |   |   |   |   |   |   |   |   |   |   |   |   |
| 2   | 1               |   |   |   |   |   |   |   |   |   |   |   |   |   |   |   |   |   |   |   |   |
| 4   | 3               |   |   |   |   |   |   |   |   |   |   |   |   |   |   |   |   |   |   |   |   |
| 3   | 1               |   |   |   |   |   |   |   |   |   |   |   |   |   |   |   |   |   |   |   |   |
| 4   | 2               |   |   |   |   |   |   |   |   |   |   |   |   |   |   |   |   |   |   |   |   |

1

Nyomja meg a [SPEC. FUNKCIÓ] gombot (Fn), válassza ki a "Speciális Üzemmód" lehetőséget a [▼][▲] gombokkal, majd nyomja meg az [OK] billentyűt.

2

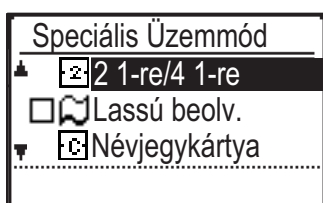

Válassza a "2 1-re/4 1-re" lehetőséget a [▼][▲] gombokkal, majd nyomja meg az [OK] billentyűt.

3

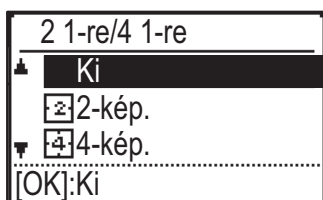

Válassza a "2-képes" vagy "4-képes" lehetőséget a [▼][▲] gombokkal, majd nyomja meg az [OK] billentyűt.



**2-kép./4-kép. törléséhez:**

Válassza a "Ki" lehetőséget a [▼][▲] gombbal, majd nyomja meg az [OK] billentyűt.



4

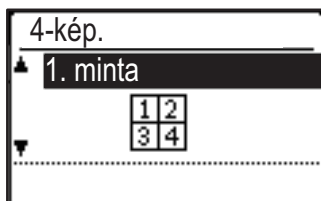

**Válassza az elrendezés lehetőséget a [▼] [▲] gombokkal, majd nyomja meg az [OK] billentyűt.**

A választható elrendezéseket lásd fentebb.



- 2-képes / 4-képes másolás nem használható a következő funkciókkal együtt. Az elsőként kiválasztott funkció fog érvényesülni.  
Kártyakép, Kártya másolás
- Ha az Kártya Másolás beállítását később végzi el, először a funkciót kell kiválasztani.
- 2-képes/4-képes másoláshoz nem használható speciális papírméret.
- A megfelelő nagyítási arány beállítása automatikusan kerül kiválasztásra az eredeti méret, a papírméret és a kiválasztott képek száma alapján.  
Az eredeti méret, a papírméret és a képszámok bizonyos kombinációja a képek levágását eredményezheti.
- 2-kép./4-kép. másolás nem használható, ha az eredeti mérete nincs beállítva.



# VÉKONY EREDETIK BEOLVASÁSA (LASSÚ BEOLVASÁS MÓD)

Ha vékony eredetiket szeretne beolvasni az automatikus dokumentumadagolóval, ezzel a funkcióval megelőzheti a vékony eredetik elakadását.

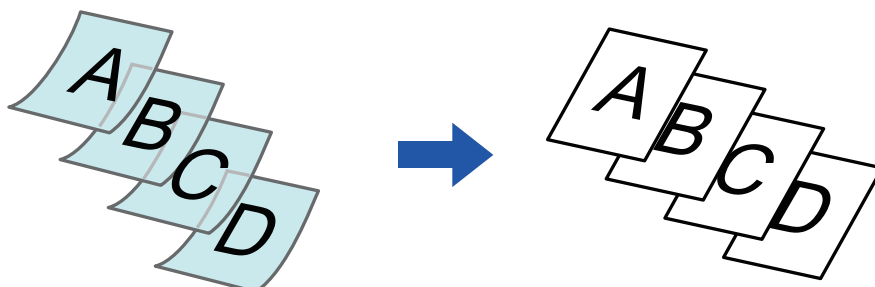

A Lassú beolv. értéket az eredeti beolvasása előtt kell beállítani.



A "2-Sided→2-Sided" és "2-Sided→1-Sided" használata esetén az automatikus kétoldalas másolás nem használható.

1

Nyomja meg a [SPEC. FUNKCIÓ] gombot (Fn), válassza ki a "Speciális Üzem mód" lehetőséget a [▼][▲] gombokkal, majd nyomja meg az [OK] gombot.

2

Válassza a "Lassú beolv." lehetőséget a [▼][▲] gombokkal, majd nyomja meg az [OK] billentyűt.

Az ikonon megjelenik egy pipa.

Ha a beállításokkal végezett, nyomja meg a [VISSZA] gombot (↩).

▶ [AUTOMATIKUS DOKUMENTUMADAGOLÓ \(1-30. oldal\)](#)



**Lassú beolv. törléséhez:**

Válasszon "Lassú beolv." lehetőséget a kijelölés törléséhez.

3

Helyezze az eredetieket a dokumentumadagoló tálcájába.

▶ [AUTOMATIKUS DOKUMENTUMADAGOLÓ \(1-30. oldal\)](#)



Összegyűrődhetnek és elakadnak az eredetiek, ha azokat túl erősen helyezi be.

4

A másolás megkezdéséhez nyomja meg a [Start] gombot.



# EGY KÁRTYA MINDKÉT OLDALÁNAK MÁSOLÁSA EGYETLEN LAPRA (KÁRTYAKÉP)

Ez a funkció egy kártya első és hátoldalát egyetlen lapra másolja, nem külön oldalakként.

Ez a funkció alkalmas azonosításra alkalmas másolatok készítésére, valamint elősegíti a gazdaságos papírfelhasználást.

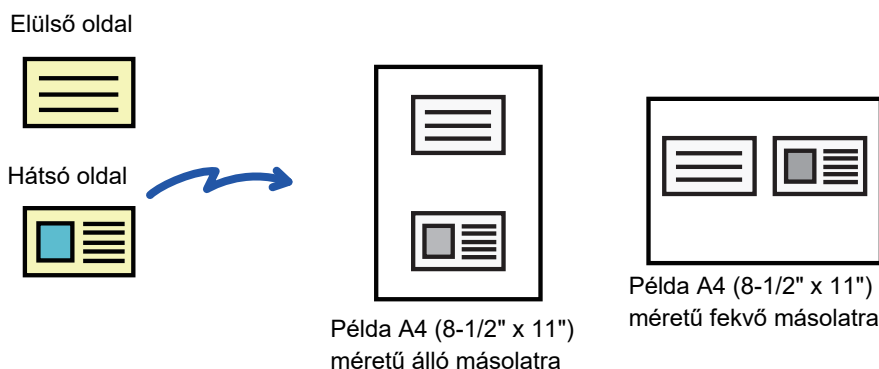
**1**

Nyomja meg a [SPEC. FUNKCIÓ] gombot (Fn), válassza ki a "Speciális Üzem mód" lehetőséget a [▼][▲] gombokkal, majd nyomja meg az [OK] billentyűt.

**2**

Válassza a "Névjegykártya" lehetőséget a [▼] [▲] gombokkal, majd nyomja meg az [OK] billentyűt.

**3**

Névjegykártya

X: 86 mm

Y: 54 mm (25-210)

**Adja meg a kártyaméretet a Kártyakép képernyőn.**

Válassza ki vízszintes (X) vagy függőleges (Y) tájolást a [▼][▲] gombokkal, adja meg a méreteket a számgombokkal vagy a [◀][▶] gombokkal, és nyomja meg az [OK] billentyűt. Ismétlje meg a másik mérettel is.



**Névjegykártya törléséhez:**  
Nyomja meg a [\*] gombot.



- A vízszintes és függőleges méretek egyaránt 25 mm és 210 mm között (1" és 8-1/2" között) adhatók meg.
- Kártyakép funkció nem használható 2-képes/4-képes másolással és Kártya másolással.
- Ezen a képernyőn a vízszintes és függőleges méretek alapértelmezett értékei a rendszerbeállításokban [Kártya Másolás Alapértelmezett \(5-17. oldal\)](#) adhatók meg.



# A KÉP ÉLESSÉGÉNEK BEÁLLÍTÁSA (ÉLESSÉG)

Ez a funkció módosítja az élességet, hogy élesebb vagy lágyabb képet hozhasson létre.

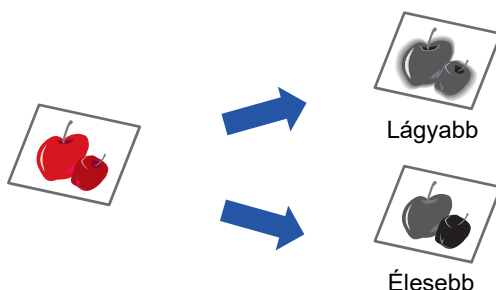

Az élességet a másolás megkezdése előtt kell beállítani.

1

Nyomja meg a [SPEC. FUNKCIÓ] gombot (Fn), válassza ki a "Speciális Üzem mód" lehetőséget a [▼][▲] gombokkal, majd nyomja meg az [OK] billentyűt.

2

Válassza az "Élesség" lehetőséget a [▼] [▲] gombokkal, majd nyomja meg az [OK] billentyűt.

3

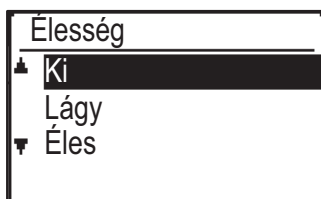

Válassza a "Ki", "Lágy" vagy "Éles" lehetőséget a [▼][▲] gombokkal, majd nyomja meg az [OK] billentyűt.



**Az élesség beállítások törléséhez:**

Válassza a "Ki" lehetőséget a [▼] [▲] gombokkal, majd nyomja meg az [OK] billentyűt.



# A HÁTTÉR BEÁLLÍTÁSA AZ EREDETI VILÁGOS RÉSZEINEK KIVILÁGOSÍTÁSÁVAL VAGY BESÖTÉTÍTÉSÉVEL (HÁTTÉR ELTÜNTETÉSE)

A háttérrel beállíthatja, ha az eredeti világos részeit sötétebbre vagy világosabbra módosítja.

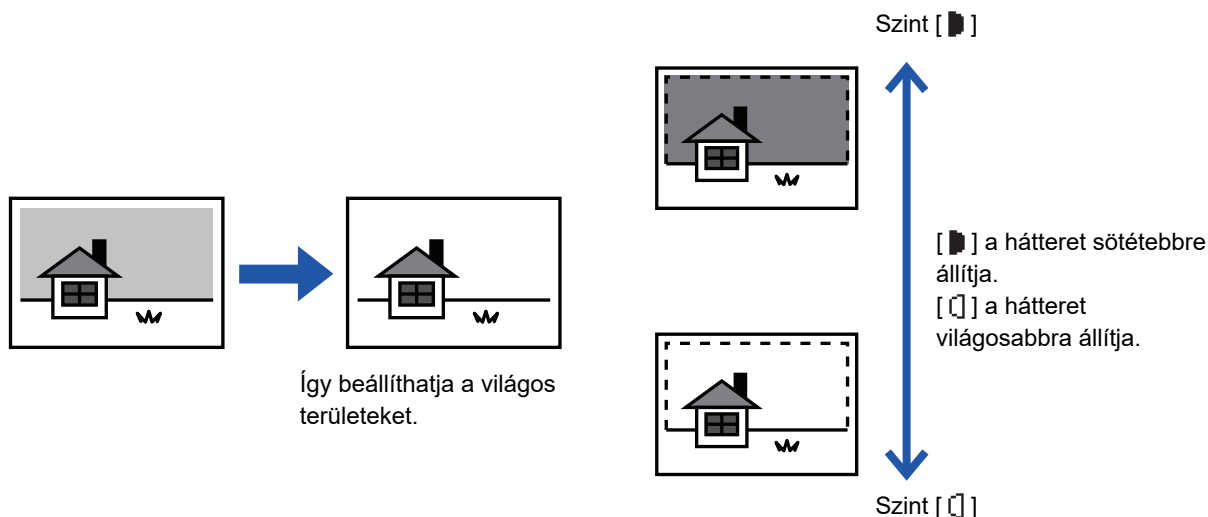

A háttér beállítását az eredeti beolvasása előtt kell beállítani.

1

Nyomja meg a [SPEC. FUNKCIÓ] gombot (Fn), válassza ki a "Speciális Üzem mód" lehetőséget a [▼][▲] gombokkal, majd nyomja meg az [OK] billentyűt.

2

Válassza a "Háttér elnyom." lehetőséget a [▼][▲] gombokkal, majd nyomja meg az [OK] billentyűt.

3

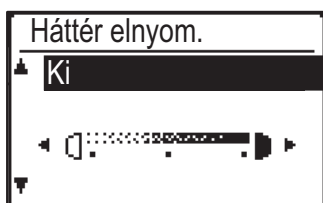

Válassza ki a beállítási szintet a [▼][▲] gombokkal, majd állítsa be a [◀][▶] gombokkal.

A kiválasztáshoz módosítsa a szintet (3 szint választható) a [◀][▶] gombokkal, majd nyomja meg az [OK] billentyűt.

■ : Csak a világos hátterek lesznek eltüntetve.

□ : A világosról sötétre váltó hátterek lesznek eltüntetve.



**A háttér beállítások törléséhez:**

Válassza a "Ki" lehetőséget a [▼][▲] gombokkal, majd nyomja meg az [OK] billentyűt.



A Háttér beállítása nem befolyásolja a másolat megvilágítási beállítását.

▶ [AZ EREDETI KÉPTÍPUS ÉS A MEGVILÁGÍTÁS MÓDOSÍTÁSA \(2-8. oldal\)](#)



# PROGRAMOK

## GYAKRAN HASZNÁLT BEÁLLÍTÁSOK (PROGRAMOK)

Egy beállítás csoport tárolható programként. A tárolt program könnyen előhívható.

### PROGRAMOK TÁROLÁSA

A következő másolási beállítások tárolhatók:

Kétoldalas, Zoom, Megvilágítás, Felbontás, Ered. méret adás, Papír Forrás, Rendezés, 2-kép./4-kép., Lassú beolv., Névjegykártya, Élesség, Háttér beállítása

- 1** Nyomja meg a [SPEC. FUNKCIÓ] gombot (Fn), válassza a ki a "Prog. regisztr." lehetőséget a [▼][▲] gombokkal, majd nyomja meg az [OK] billentyűt.

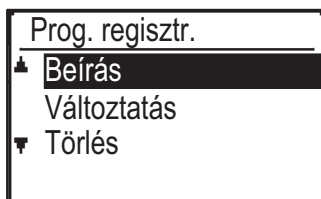
**2**

Válassza a "Beírás" lehetőséget a [▼] [▲] gombokkal, majd nyomja meg az [OK] billentyűt.

**3**

Válassza ki a tárolni kívánt program számát a [▼][▲] gombokkal, majd nyomja meg az [OK] billentyűt.

"Nincs tárolva" üzenet jelenik meg azokon a helyeken, ahol nincs program tárolva. "1 - 3 program" jelenik meg azokon a helyeken, ahol már programot tárol.

**4**

A kiválasztott elemek beállításainak konfigurálását lásd a másolási beállítások műveleteknél.

A már kiválasztott beállítások előtt pipa jelenik meg. Amikor befejezte a beállítások kiválasztását, nyomja meg a [Start] gombot.



Ha szeretne eltávolítani egy már kijelölt (kipipált) elemet a programból, akkor nyomja meg a [KILÉPÉS] gombot (✘).



- Legfeljebb három program tárolható.
- Bizonyos beállítási kombinációk nem használhatók.  
(Például 2-képes/4-képes és Kártyakép)

## PROGRAM MÓDOSÍTÁSA

- 1 **Nyomja meg a [SPEC. FUNKCIÓ] gombot (Fn), válassza a ki a "Prog. regisztr." lehetőséget a [▼][▲] gombokkal, majd nyomja meg az [OK] billentyűt.**

2



- Válassza a "Változtatás" lehetőséget a [▼] [▲] gombokkal, majd nyomja meg az [OK] billentyűt.**

3

- 3 **Válassza ki a módosítani kívánt program számát a [▼][▲] gombokkal, majd nyomja meg az [OK] billentyűt. Módosítsa a beállításokat a [PROGRAMOK TÁROLÁSA \(2-26. oldal\)](#) rész 4. lépésében leírtak szerint, és mentse el újra a programot.**



## PROGRAM TÖRLÉSE

- 1 Nyomja meg a [SPEC. FUNKCIÓ] gombot (Fn), válassza a ki a "Prog. regisztr." lehetőséget a [▼][▲] gombokkal, majd nyomja meg az [OK] billentyűt.

2



Válassza a "Törlés" lehetőséget a [▼] [▲] gombokkal, majd nyomja meg az [OK] billentyűt.

3

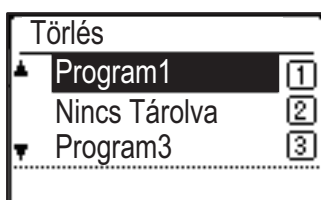

Válassza ki a törölni kívánt program számát a [▼][▲] gombokkal, majd nyomja meg az [OK] billentyűt.

4

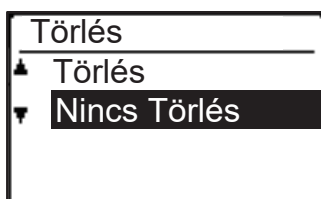

Válassza a "Törlés" lehetőséget a [▼] [▲] gombokkal, majd nyomja meg az [OK] billentyűt.

## PROGRAM HASZNÁLATA

- 1 Válassza a "Program" lehetőséget a másolási mód alapképernyőjének jobb menüjében, majd nyomja meg az [OK] billentyűt.

2

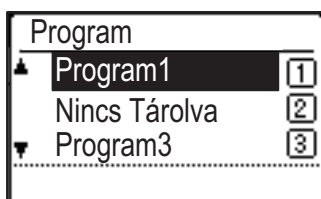

Válassza ki a használni kívánt program számát a [▼][▲] gombokkal, majd nyomja meg az [OK] billentyűt.

A kiválasztott programban szereplő beállítások lesznek alkalmazva a másolási feladatra.



# NYOMTATÓ

## A GÉP NYOMTATÓ FUNKCIÓJA

### NYOMTATÁS WINDOWS KÖRNYEZETBEN

|   |             |
|---|-------------|
| <b>ALAPVETŐ NYOMTATÁSI ELJÁRÁS</b> .....                                    | <b>3-4</b>  |
| • NYOMTATÓ-ILLESZTŐPROGRAM BEÁLLÍTÓKÉPERNYŐ / HIVATKOZÁS A SUGÓRA .....     | 3-6         |
| • A PAPIR KIVÁLASZTÁSA .....  | 3-7         |
| • NYOMTATÁS BORÍTÉKRA .....   | 3-8         |
| <b>NYOMTATÁS A FELHASZNÁLÓI HITELESÍTÉSI FUNKCIÓ ENGEDÉLYEZÉSEKOR</b> ..... | <b>3-9</b>  |
| <b>GYAKRAN HASZNÁLT FUNKCIÓK</b> .....                                      | <b>3-10</b> |
| • BEÁLLÍTÁSOK MENTÉSE NYOMTATÁSKOR ...                                      | 3-10        |
| • MENTETT BEÁLLÍTÁSOK HASZNÁLATA ...  | 3-11        |
| • A NYOMTATÓ MEGHAJTÓ ALAPÉRTELMEZETT BEÁLLÍTÁSAINAK MÓDOSÍTÁSA .....       | 3-11        |

### NYOMTATÁS macOS KÖRNYEZETBEN

|   |             |
|---|-------------|
| <b>ALAPVETŐ NYOMTATÁSI ELJÁRÁS</b> .....                                    | <b>3-13</b> |
| • A PAPIR KIVÁLASZTÁSA .....  | 3-14        |
| • NYOMTATÁS BORÍTÉKRA .....   | 3-15        |
| <b>NYOMTATÁS A FELHASZNÁLÓI HITELESÍTÉSI FUNKCIÓ ENGEDÉLYEZÉSEKOR</b> ..... | <b>3-16</b> |

### GYAKRAN HASZNÁLT FUNKCIÓK

|  |             |
|--|-------------|
| <b>KÉTOLDALAS NYOMTATÁS</b> .....              | <b>3-18</b> |
| <b>A NYOMTATÁSI KÉP PAPIRHOZ IGAZÍTÁSA</b> ... | <b>3-20</b> |
| <b>TÖBB OLDAL NYOMTATÁSA EGY LAPRA</b> .....   | <b>3-22</b> |

## KÉNYELMI NYOMTATÁSI FUNKCIÓK

|  |             |
|--|-------------|
| <b>KÉNYELMI FUNKCIÓK BROSÚRA ÉS POSZTER KÉSZÍTÉSÉHEZ</b> .....   | <b>3-24</b> |
| • KÉSZÍTSEN BROSÚRÁT (KÖNYV) .....   | 3-24        |
| • NYOMTATÁS MARGÓELTOLÁS BEÁLLÍTÁSSAL (MARGÓ) .....  | 3-26        |
| • NAGY POSZTER KÉSZÍTÉSE (POSZTERNYOMTATÁS) .....  | 3-28        |
| <b>A KÉPMÉRET ÉS TÁJOLÁS BEÁLLÍTÁSÁRA SZOLGÁLÓ FUNKCIÓK</b> .....  | <b>3-29</b> |
| • PÁROS ÉS PÁRATLAN OLDALAK NYOMTATÁSI POZÍCIÓINAK EGYMÁSTÓL FÜGGETLEN BEÁLLÍTÁSA (NYOMTATÁSI POZÍCIÓ) ..... | 3-29        |
| • A NYOMTATÁSI KÉP ELFORGATÁSA 180 FOKKAL (ELFORGATÁS 180 FOKKAL) .....                                      | 3-30        |
| • A NYOMTATÁSI KÉP NAGYÍTÁSA/KICSINYÍTÉSE (ZOOM BEÁLLÍTÁS/NAGYÍTÁS VAGY KICSINYÍTÉS) ...                     | 3-31        |
| • TÜKÖRKÉP NYOMTATÁSA (TÜKÖRKÉP MEGFORDÍTÁSA/VIZUÁLIS HATÁSOK) .....   | 3-33        |
| <b>KÉPBEÁLLÍTÁS FUNKCIÓ</b> .....  | <b>3-34</b> |
| • A KÉP FÉNYESSÉGÉNEK ÉS KONTRASZTJÁNAK BEÁLLÍTÁSA (KÉPBEÁLLÍTÁS) .....                                      | 3-34        |
| • HALVÁNY SZÖVEG ÉS VONALAK NYOMTATÁSA FEKETE SZÍNNEL (SZÖVEG FEKETÉN/VEKTOR FEKETÉN) .....                  | 3-35        |
| • A KÉPTÍPUSNAK MEGFELELŐ KÉPBEÁLLÍTÁSOK KIVÁLASZTÁSA .....  | 3-36        |
| <b>SZÖVEGET ÉS KÉPET KOMBINÁLÓ FUNKCIÓK</b> ....   | <b>3-38</b> |
| • VÍZJEL HOZZÁADÁSA A KINYOMTATOTT OLDALAKHOZ (VÍZJEL) .....   | 3-38        |
| • KÉP NYOMTATÁSA A NYOMTATOTT ADATOKRA (BÉLYEGZŐKÉP) .....   | 3-40        |
| • ÁTFEDŐ FIX ŰRLAP NYOMTATÁSA A NYOMTATOTT ADATOKRA (ÁTFEDÉSEK) ...  | 3-41        |





|   |             |
|---|-------------|
| <b>SPECIÁLIS CÉLÚ NYOMTATÁSI FUNKCIÓK . . . . .</b>   | <b>3-43</b> |
| • BORÍTÓK BEILLESZTÉSE (FEDŐLAP) . . . . .  | 3-43        |
| • ELŐRE BEÁLLÍTOTT ADATOK<br>BEILLESZTÉSE MINDEN OLDAL ELÉ VAGY<br>UTÁN (KÖZTES LAPOK) . . . . .  | 3-45        |
| • A MEGJELENÍTÉSI MÓDSZER MÓDOSÍTÁSA<br>ÉS JPEG KÉPEK NYOMTATÁSA<br>(HASZNÁLJON ILLESZTŐPROGRAMOT A<br>JPEG KÉPEK MEGJELENÍTÉSÉHEZ) . . . . . | 3-46        |
| <b>KÉNYELMI NYOMTATÁSI FUNKCIÓK . . . . .</b>   | <b>3-47</b> |
| • NYOMTATÓFÁJLOK MENTÉSE ÉS<br>HASZNÁLATA (MEGŐRZÉS) . . . . .  | 3-47        |

## NYOMTATÁS ILLESZTŐPROGRAM NÉLKÜL

|  |             |
|--|-------------|
| <b>A NYOMTATHATÓ FÁJLOK KITERJESZTÉSEI . . . . .</b>               | <b>3-50</b> |
| <b>USB MEMÓRIÁN TÁROLT FÁJL KÖZVETLEN<br/>NYOMTATÁSA . . . . .</b> | <b>3-51</b> |
| <b>KÖZVETLEN NYOMTATÁS SZÁMÍTÓGÉPRŐL . . . . .</b>                 | <b>3-53</b> |
| • FTP NYOMTATÁS . . . . .  | 3-53        |

## FÜGGELÉK

|  |             |
|--|-------------|
| <b>NYOMTATÓ-ILLESZTŐPROGRAM ADATOK<br/>LISTÁJA . . . . .</b> | <b>3-54</b> |
|--|-------------|



# A GÉP NYOMTATÓ FUNKCIÓJA

Számítógépről történő nyomtatáshoz nyomtató-illesztőprogramot kell telepíteni.

Az alábbi táblázatból megállapíthatja, hogy az Ön környezetében melyik nyomtató-illesztőprogramot kell alkalmazni.

## Windows-környezet

### Nyomtató-illesztőprogram típusa

#### PCL6

A gép támogatja a Hewlett-Packard PCL6 nyomtatóvezérlő-nyelvét.

#### PS (PS3 bővítőkészlet szükséges.)

- Ez a nyomtató-illesztőprogram támogatja az Adobe Systems Incorporated által kifejlesztett PostScript® 3™ lapleíró nyelvet, és lehetővé teszi, hogy a gépet PostScript® 3™ kompatibilis nyomtatóként használja.
- Ha a Windows standard PS nyomtató-illesztőprogramját kívánja használni, akkor a PPD illesztőprogramot kell használnia.



- A nyomtató-illesztőprogram Windows környezetben történő telepítéséhez és a beállítások konfigurálásához lásd a Szoftvertelepítési útmutatót.
- A Felhasználói kézikönyv főleg a PCL6 nyomtató-illesztőprogram képernyőin keresztül mutatja be, hogyan lehet Windows környezetben nyomtatni. A nyomtató-illesztőprogram képernyői az Ön által használt nyomtató-illesztőprogramtól függően némileg eltérőek lehetnek.

## macOS környezet

### Nyomtató-illesztőprogram típusa

#### PS (PS3 bővítőkészlet szükséges.)

Ez a nyomtató-illesztőprogram támogatja az Adobe Systems Incorporated által kifejlesztett PostScript® 3™ lapleíró nyelvet, és lehetővé teszi, hogy a gépet PostScript® 3™ kompatibilis nyomtatóként használja.



- A nyomtató-illesztőprogram macOS környezetben történő telepítéséhez és a beállítások konfigurálásához lásd a Szoftvertelepítési útmutató-t.
- A macOS környezethez bemutatott képernyők és eljárások magyarázatai általában macOS 10.12 verzió használatát, valamint PPD nyomtatóillesztő telepítését feltételezik. A képernyők az operációs rendszer vagy a használt alkalmazás verziójától függően különbözőek lehetnek.



# NYOMTATÁS WINDOWS KÖRNYEZETBEN

## ALAPVETŐ NYOMTATÁSI ELJÁRÁS

A következő példa bemutatja, hogyan nyomtasson ki egy dokumentumot a Windows egyik alap kiegészítő alkalmazásából, a "WordPad" nevű programból.



- A nyomtatás végrehajtásához használt menü az alkalmazástól függően eltérő lehet.
- A nyomtató-illesztőprogram tulajdonságok ablakát megnyitó gomb alkalmazástól függően változhat (általában [Tulajdonság] vagy [Beállítások]).
- A készülék neve a [Nyomtató] menüben általában [xx-xxxxx]-ként jelenik meg. (az "xxxxx" olyan karaktersor, amely a típustól függően változik.)

1

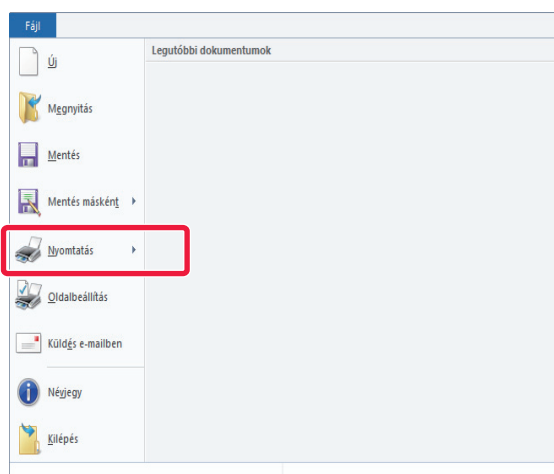

A WordPad [Fájl] menüjéből válassza ki a [Nyomatás] pontot.

2

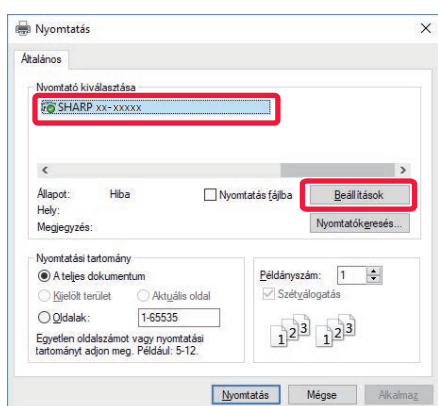

Válassza ki a készüléknek megfelelő nyomtató-illesztőprogramot, majd kattintson a [Beállítások] gombra.

A nyomtató-illesztőprogram tulajdonságok ablakát megnyitó gomb alkalmazástól függően változhat (általában [Tulajdonság] vagy [Beállítások]).



3

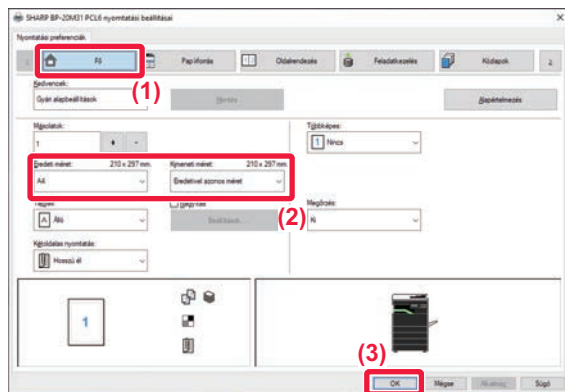

## Válassza ki a nyomtatási beállításokat.

(1) Kattintson a [Fő] fülre.

(2) Válassza ki az eredeti méretet.

- A menüből legfeljebb hét felhasználó által definiált méretet vehet fel. Eredeti méret eltárolásához válassza ki a menüből az [Egyedi papír] opciót, vagy a [Felhasználó1] és [Felhasználó7] közötti opciók közül bármelyiket, és kattintson az [OK] gombra.
- A beállítások kiválasztásához más füleken kattintson a kívánt fülre, majd válassza ki a beállításokat.

► [NYOMTATÓ-ILLESZTŐPROGRAM BEÁLLÍTÓKÉPERNYŐ / HIVATKOZÁS A SUGÓRA \(3-6. oldal\)](#)

- Ha az eredeti méret nagyobb mint a készülék által támogatott legnagyobb papírméret, válassza ki a papírméretet a nyomtatáshoz a "Kimeneti méret" pontban.
- Ha a "Eredeti méret" mérettől eltérő "Kimeneti méret" méretet választ ki, a nyomtatási kép módosul, hogy megfeleljen a kiválasztott papírméretnek.

(3) Kattintson a [OK] gombra.

4

## Kattintson a [Nyomtatás] gombra.

Elkezdődik a nyomtatás.



### NYOMTATÁSI FELADAT TÖRLÉSE A GÉPRŐL

Ha a [STOP] gombot (⏹) akkor nyomja le, miközben "Nyomtatás" felirat jelenik meg a kijelzőn a nyomtatási feladat indítása után, megjelenik egy üzenet, amely megkérdezi, hogy valóban szeretné-e törölni a nyomtatási feladatot. Ezt követően válassza az "Igen" lehetőséget a nyomtatás törléséhez.



# NYOMTATÓ-ILLESZTŐPROGRAM BEÁLLÍTÓKÉPERNYŐ / HIVATKOZÁS A SUGÓRA

A nyomtató-illesztőprogram 8 fülből áll. Kattintson az egyes fülekre, hogy az adott fül beállításait kiválassza. A beállításokra vonatkozó információkat a Súgó képernyőn tekintheti meg. Kattintson a képernyő alsó, jobb sarkában található [Súgó] gombra.

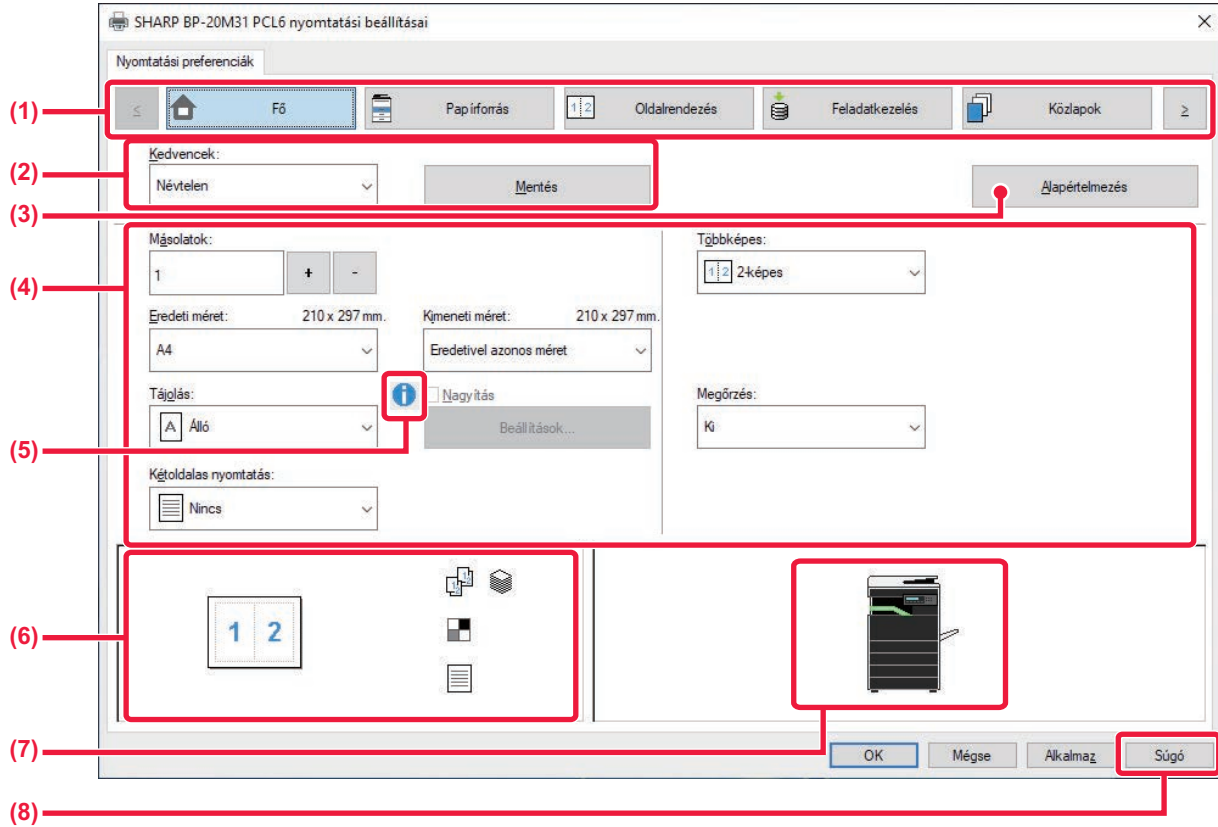

**(1) Fülök:** Kattintson a gombokra, a megjelenített fülök váltogatásához.

- [Fő]: A gyakran használt funkciók ezen a fülön vannak feltüntetve. A beállítások más füleken is megjelennek, és egy adott fülön látható beállítások a másik fülön található megfelelő beállításokhoz kapcsolódnak.
- [Papírforrás]: Állítsa be a nyomtatáshoz használt papír méretét és típusát és a papírtálcát.
- [Oldalrendezés]: Jelölje be az elrendezéshez kapcsolódó funkciókat, mint a kétdoldalas nyomtatás és brosúra funkciók.
- [Feladatkezelés]: Állítsa be a Megőrzést és a felhasználói hitelesítést.
- [Közlapok]: Válassza ki a borítóbeillesztési funkciókat.
- [Bélyegző]: Válassza ki a vízjel vagy bélyegző funkciót.
- [Képmínőség]: Válassza ki a különböző képmínőségi beállításokat.
- [Részletes beállítások]: Tandem nyomtatási és egyéb részletes nyomtatási beállítások kiválasztása.

**(2) Kedvencek**

Az egyes füleken konfigurált beállítások a nyomtatással egyidejűleg kedvenc beállításként menthetők.

▶ [GYAKRAN HASZNÁLT FUNKCIÓK \(3-10. oldal\)](#)

**(3) [Alapértelmezés]**

A kijelölt fül beállításainak visszaállítása alapértelmezés szerinti állapotukba.

**(4) Beállítás**

Megjeleníti a beállításokat minden fülön.

**(5) Információs ikon ( )**

A nyomtató-illesztőprogram tulajdonságai ablakban választható beállítások kombinációira bizonyos megkötések vonatkoznak. Ha van korlátozás a kiválasztott beállításra vonatkozóan, a beállítás mellett megjelenik egy információs ikon ( ). Kattintson az ikonra, hogy megnézhesse a korlátozás leírását.



## (6) Nyomatási kép

Ez lehetővé teszi, hogy vizuálisan ellenőrizze, hogy a jelenlegi beállítások milyen hatással vannak a nyomtatási képre. A finishing beállításait ikonok jelzik.

## (7) A gép képe

Ez jelzi a beállításokat, amelyek telepítve vannak a gépre, és a használatban levő papírtálcákat és kimeneti tálcákat.

## (8) [Súgó] gomb

Megjeleníti a nyomtató-illesztőprogram Súgó képernyőjét.



- A beállításra vonatkozó Súgó megjelenítéséhez kattintson a beállításra, majd nyomja meg az [F1] gombot.
- Kattintson a beállítások képernyő jobb felső sarkában a  gombra, majd kattintson egy beállításra, hogy megjelenítse az adott beállítás Súgóját egy másodlagos képernyőn.

# A PAPÍR KIVÁLASZTÁSA

Nyomatás előtt ellenőrizze a papírméreteket, a papírtípusokat és a gép tálcáiban maradt papírt. A legfrissebb tálcainformációk megtekintéséhez a [Papírforrás] fülön kattintson a [Tálca állapot] gombra.

A "Kimeneti méret" beállítás és a "Papírtálca" beállítás az alábbiak szerint kapcsolódnak:

- **Ha a "Papírtálca" beállítása [Automatikus választás],**  
automatikusan az a tálca lesz kiválasztva, amelyik a "Kimeneti méret" és "Papírtípus" elemben kiválasztott méretű és típusú papírt tartalmazza.
- **Ha a [Automatikus választás] elemen kívül máshol is "Papírtálca" van beállítva,**  
a gép a "Kimeneti méret" beállítást figyelmen kívül hagyva a megadott tálcát használja a nyomtatáshoz.  
Ha a "Papírtípus" elemet az [Oldalsó tálca] értékre állítja, ne felejtse el kiválasztani a "Papírtípus" elemet. Ellenőrizze a gép oldalsó papírtálcájára beállított papír típusát, ellenőrizze le, hogy a papírtípus ténylegesen be van-e töltve az oldalsó tálcába, majd válassza ki a megfelelő papírtípust.
- **Ha a "Papírtípus" beállítása [Automatikus választás],**  
automatikusan a "Kimeneti mérett" elemben megadott méretű sima vagy újrahasznosított papírt tartalmazó tálca lesz kiválasztva. (A gyári alapértelmezett beállítás szerint csak normál papír.)
- **Ha a "Papírtípus" beállítása bármi, de nem [Automatikus választás],**  
a gép a "Kimeneti méret"-ben megadott típusú és méretű papírt tartalmazó tálcát használja a nyomtatáshoz.



Speciális hordozó, például borítékok szintén betölthetők az oldalsó tálcába.

A papír oldalsó tálcába való betöltésének művelete: ["PAPÍR BETÖLTÉSE AZ OLDALSÓ TÁLCÁBA \(1-23. oldal\)"](#)



Ha a [Rendszergazda Beállítások (rendszergazda)] → [Alapértelmezett beállítások] → [Old.tálca beáll.] → [Detektált papírméret engedélyezése az oldalsó tálcában] (letiltva a gyári alapértelmezett beállítás szerint) vagy a [Kiválasztott papírtípus engedélyezése az oldalsó tálcában] (letiltva a gyári alapértelmezett beállítás szerint) engedélyezve lett a "Weboldal" pontban, a nyomtatás nem lesz végrehajtva, ha a nyomtató illesztőprogramban megadott papírméret vagy papírtípus eltér az oldalsó tálca beállításában megadott papírmérettől vagy papírtípustól.



# NYOMTATÁS BORÍTÉKRA

Borítékokra való nyomtatásra az oldalsó tálca használható.



- Az oldalsó tálcában használható papírtípusokról részleteket az "[HASZNÁLHATÓ PAPIRTÍPUSOK \(1-15. oldal\)](#)" részben talál.
- A papír oldalsó tálcába való betöltésének művelete: "[PAPÍR BETÖLTÉSE AZ OLDALSÓ TÁLCÁBA \(1-23. oldal\)](#)"
- A papír betöltésére vonatkozó részletekért lásd: "[A PAPÍR KIVÁLASZTÁSA \(3-7. oldal\)](#)".
- Boríték használata előtt ajánlott próbanyomtatást végezni a nyomtatási eredmény ellenőrzéséhez.
- Ha olyan nyomathordozót – például borítékot – használ, amelyet csak meghatározott tájolással lehet betölteni a gépbe, 180 fokkal elforgathatja a képet. További információkért lásd: "[A NYOMTATÁSI KÉP ELFORGATÁSA 180 FOKKAL \(ELFORGATÁS 180 FOKKAL\) \(3-30. oldal\)](#)".

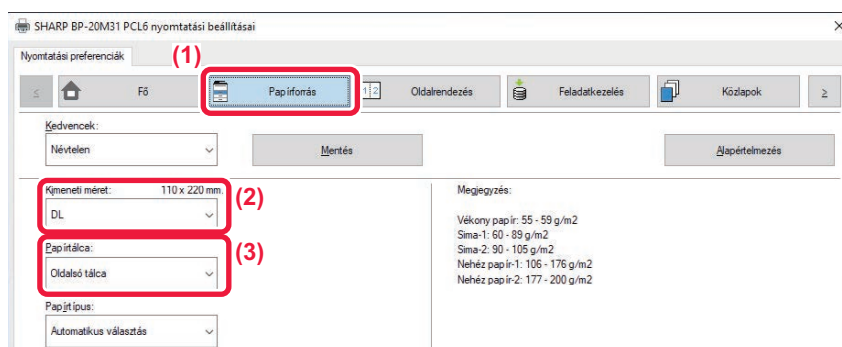

**(1) Kattintson a [Papírforrás] fülre.**

**(2) A "Kimeneti méret" menüben válassza ki a boríték méretet.**

Ha a Kimeneti méret borítékra van beállítva, az [Papírtípus] automatikusan [Boríték] értékre lesz beállítva.

Ha a "Eredeti méret" borítékra van beállítva a [Fő] fülön és a "Kimeneti méret" beállítása [Eredetivel azonos méret], "Papírtípus" automatikusan [Boríték] értékre lesz beállítva.

**(3) A [Oldalsó tálca] menüben válassza ki a "Papírtálca" elemet.**

Ha a [Rendszergazda Beállítások (rendszergazda)] → [Alapértelmezett beállítások] → [Old.tálca beáll.] → [Kiválasztott papírtípus engedélyezése az oldalsó tálcában] (letiltva a gyári alapértelmezett beállítás szerint) engedélyezve lett a "Weboldal" pontban, állítsa az oldalsó tálcában a papírtípust [Boríték] lehetőségre.



# NYOMTATÁS A FELHASZNÁLÓI HITELESÍTÉSI FUNKCIÓ ENGEDÉLYEZÉSEKOR

Előzetesen egyeztesse a gép rendszergazdájával hogy a gépen szükséges-e felhasználói adatokat (felhasználói szám) megadni.



- Ha az [Konfiguráció] fülön a "Nyomtatási rend" konfigurálása úgy történt, hogy minden alkalommal legyen felhasználói hitelesítés, a felhasználóknak minden nyomtatási feladatnál hitelesíteni kell magukat. Ez a hitelesítési adatok megadásával történik egy - minden nyomtatáskor megjelenő - párbeszédablakban.
- A gép felhasználói hitelesítés funkciója nem használható, ha a PPD-illesztőprogram\* telepítve van és a Windows szabványos PS nyomtató-illesztőprogramot használja.  
Ezen okból kifolyólag, a gép beállítható úgy, hogy csak úgy engedélyezze a felhasználók számára a nyomtatás végrehajtását, ha a gép tárolja a felhasználói adatokat.  
\* A PPD-illesztőprogram lehetővé teszi, hogy a gép a Windows szabványos PS-illesztőprogramjával nyomtasson. (PS3 bővítőkészlet szükséges.)



Ha azt szeretné, hogy a felhasználók ne nyomtathassanak, ha a felhasználói információkat nem a gép tárolja: Válassza ki a "Rendszerbeáll. (rendszergazda)" → [Kódos Hozzáférés] → [Érv.telen Felh.nyomt.tilt.].

## 1

**Az alkalmazás nyomtató-illesztőprogramjának tulajdonságok ablakában válassza ki a gép nyomtató-illesztőprogramját, majd kattintson a [Beállítások] gombra.**



A nyomtató-illesztőprogram tulajdonságok ablakát megnyitó gomb alkalmazástól függően változhat (általában [Tulajdonság] vagy [Beállítások]).

## 2

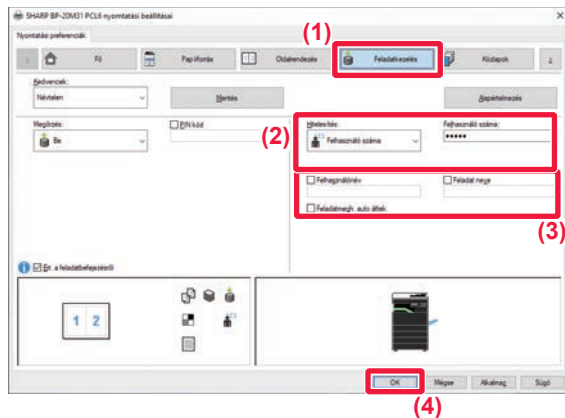

**Adja meg az Önre vonatkozó felhasználói információkat.**

- (1) Kattintson a [Feladatkezelés] fülre.
- (2) Adja meg az Önre vonatkozó felhasználói információkat.  
Amikor a felhasználói hitelesítést hajt végre, válassza ki a [Felhasználó száma] lehetőséget és adja meg az 5-8 jegyű felhasználói kódját.
- (3) Szükség szerint adja meg a felhasználónevet és a feladat nevét.

- Kattintson a [Felhasználónév] jelölőnégyzetre, majd adja meg felhasználónevét (legfeljebb 32 karakter). A megadott név megjelenik a gép kijelzőjén. Ha nem ad meg felhasználónevet, a PC-re vonatkozó felhasználóneve fog megjelenni.
- Kattintson a [Feladat neve] jelölőnégyzetre, majd adja meg a feladat nevét (legfeljebb 80 karakter). A feladat megadott neve a gép kijelzőjén fájlnevként jelenik meg. Ha nem ad meg feladat nevet, az alkalmazásban beállított fájlnev fog megjelenni.
- Ha szeretné, hogy megerősítési ablak jelenjen meg a nyomtatás megkezdése előtt, válassza ki a [Feladatmegh. auto áttek.] jelölőnégyzetet.

- (4) A nyomtatás végrehajtásához kattintson az [OK] gombra.



# GYAKRAN HASZNÁLT FUNKCIÓK

## BEÁLLÍTÁSOK MENTÉSE NYOMTATÁSKOR

Az egyes fűleken konfigurált beállítások a nyomtatással egyidejűleg kedvenc beállításként menthetők. A gyakran használt beállítások vagy bonyolult színbeállítások eltárolása egy hozzárendelt név alatt egyszerűvé teszi ezen beállítások kiválasztását a legközelebbi használatkor.

Beállítások tárolhatók a nyomtató-illesztőprogram tulajdonságok ablak bármelyik füléről. Az egyes fűleken konfigurált beállítások tároláskor listába rendeződnek, ezzel lehetővé válik, hogy a mentéssel egyidejűleg ellenőrizze a beállításokat.



### Mentette beállítások törlése

Az "[MENTETT BEÁLLÍTÁSOK HASZNÁLATA \(3-11. oldal\)](#)" 2. lépésében válassza ki a törölni kívánt felhasználói beállításokat, majd kattintson a [Törlés] gombra.

# 1

**Az alkalmazás nyomtatási ablakában válassza ki a gép nyomtató-illesztőprogramját, majd kattintson a [Beállítások] gombra.**



A nyomtató-illesztőprogram tulajdonságok ablakát megnyitó gomb alkalmazástól függően változhat (általában [Tulajdonság] vagy [Beállítások]).

# 2

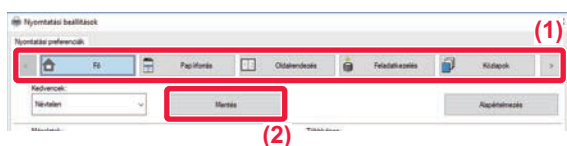

### Nyomtatási beállítások bejegyzése

- (1) Konfigurálja a beállításokat minden fűlön.
- (2) Kattintson a [Mentés] gombra.

# 3

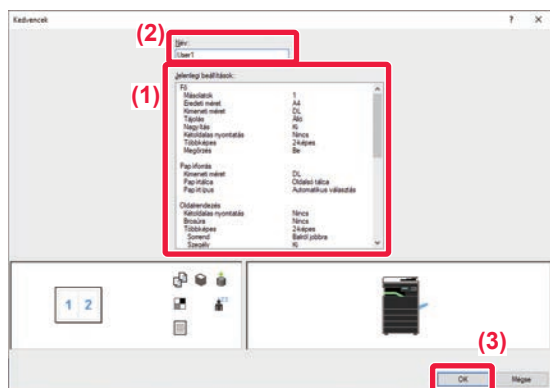

### Ellenőrizze és mentse a beállításokat.

- (1) Ellenőrizze a megjelenített beállításokat.
- (2) Adjon meg egy legfeljebb 20 karakter hosszúságú nevet a beállításokhoz.
- (3) Kattintson a [OK] gombra.



## MENTETT BEÁLLÍTÁSOK HASZNÁLATA

Az elmentett kedvenc beállítások segítségével nyomtatásnál egyetlen kattintással alkalmazhatja a gyakran használt beállításokat vagy a bonyolult beállításokat.

**1**

**Az alkalmazás nyomtatási ablakában válassza ki a gép nyomtató-illesztőprogramját, majd kattintson a [Beállítások] gombra.**

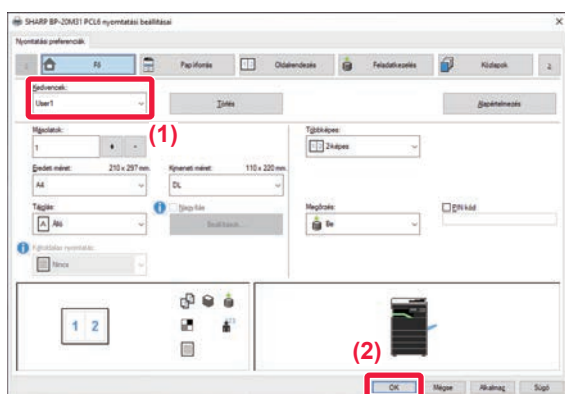

A nyomtató-illesztőprogram tulajdonságok ablakát megnyitó gomb alkalmazástól függően változhat (általában [Tulajdonság] vagy [Beállítások]).

**2**

**Válassza ki a kedvenc beállításokat.**

(1) Válassza ki a használni kívánt kedvenc beállításokat.

(2) Kattintson a [OK] gombra.

**3**

**Indítsa el a nyomtatást.**

## A NYOMTATÓ MEGHAJTÓ ALAPÉRTELMEZETT BEÁLLÍTÁSAINAK MÓDOSÍTÁSA

A nyomtató meghajtó alapértelmezett beállításait módosíthatja.

Amikor az alkalmazásból kilép, az alkalmazásból végrehajtott nyomtatásnál a nyomtató meghajtó properties ablakában történt módosítások visszaállnak az itt meghatározott alapértelmezett beállításokra.

**1**

**Kattintson a [Start] gombra, válassza a [Beállítások] → [Eszköz] → [Eszközök és nyomtatók] opciót.**



Windows 8.1/Windows Server 2012 esetében kattintson a [Start] gomb → [Vezérlőpult] → [Eszközök és nyomtatók megtekintése] (vagy az [Eszközök és nyomtatók] opcióra).

(Windows 7/Windows Server 2008 esetében kattintson a [Start] gombra, majd válassza az [Eszközök és nyomtatók] opciót.)



2

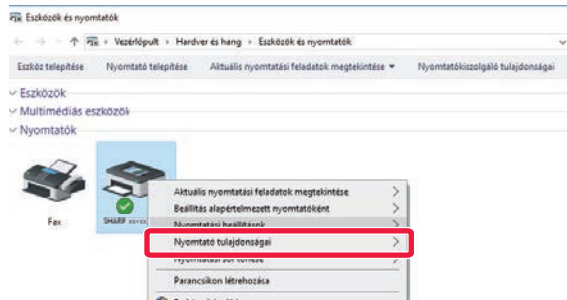

Kattintson jobb egérgombbal a gép nyomtató-illesztőprogram ikonjára és válassza ki a [Nyomtató tulajdonságai] elemet.

3

**Konfigurálja a beállításokat, és kattintson az [OK] gombra.**

A beállítások leírását megtalálja a nyomtató-illesztőprogram Súgójában.



# NYOMTATÁS macOS KÖRNYEZETBEN

## ALAPVETŐ NYOMTATÁSI ELJÁRÁS

Az alábbi példa bemutatja, hogyan lehet dokumentumot kinyomtatni macOS környezetben a "TextEdit" standard segédprogramból.



- A nyomtató-illesztőprogram macOS környezetben történő telepítéséhez és a beállítások konfigurálásához lásd a Szoftvertelepítési útmutató-t.
- A macOS környezethez bemutatott képernyők és eljárások magyarázatai általában macOS 10.12 verzió használatát, valamint PPD nyomtatóillesztő telepítését feltételezik. A képernyők az operációs rendszer vagy a használt alkalmazás verziójától függően különbözőek lehetnek.
- A nyomtatás végrehajtásához használt menü az alkalmazástól függően eltérő lehet.

1

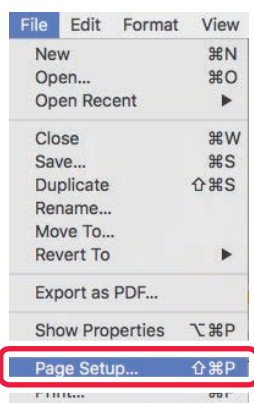

Válassza ki a [Page Setup] opciót a [File] menüből, majd válassza ki a nyomtatót.

Ha a nyomtató-illesztőprogramok listaként jelennek meg, a használni kívánt nyomtató-illesztőprogramot válassza ki a listából.

2

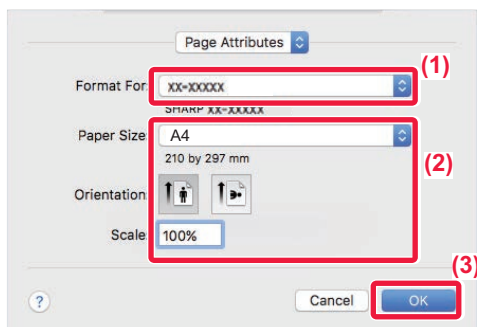

Válassza ki a papír beállításokat.

- (1) Győződjön meg róla, hogy a megfelelő nyomtató lett kiválasztva.
- (2) Válassza ki a papír beállításokat.  
Papírméret, papír tájolás és a nagyítás/kicsinyítés beállítások választhatóak ki.
- (3) Kattintson az [OK] gombra.

3

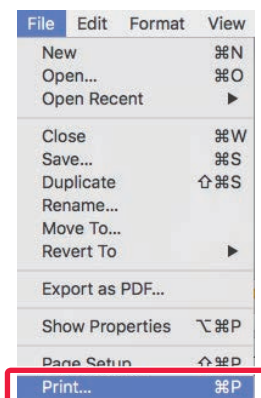

Válassza a [Print] elemet a [File] menüből.



4

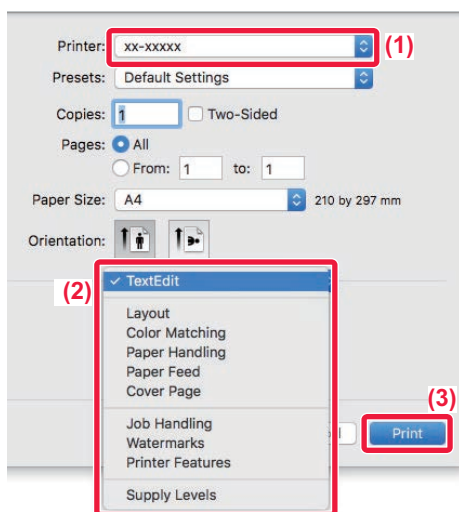

Válassza ki a nyomtatási beállításokat.

- (1) Győződjön meg róla, hogy a megfelelő nyomtató lett kiválasztva.
- (2) Válasszon egy elemet a menüből és konfigurálja igénye szerint.
- (3) Kattintson a [Print] gombra.



#### NYOMTATÁSI FELADAT TÖRLÉSE A GÉPRŐL

Ha a [STOP] gombot (⏹) akkor nyomja le, miközben "Nyomtatás" felirat jelenik meg a kijelzőn a nyomtatási feladat indítása után, megjelenik egy üzenet, amely megkérdezi, hogy valóban szeretné-e törölni a nyomtatási feladatot. Ezt követően válassza az "Igen" lehetőséget a nyomtatás törléséhez.

## A PAPÍR KIVÁLASZTÁSA

Ez a rész a nyomtatási beállítások ablakában található [Paper Feed] beállításokat ismerteti.

#### • Ha az [Auto Select] lett kiválasztva:

Automatikusan kiválasztódik egy normál vagy újrahasonosított papírhoz (gyári alapértelmezett beállítás szerint csak normál papírhoz) beállított tálcá, amelynek mérete az oldalbeállítások képernyőn a "Paper Size" menüben lett megadva.

#### • Ha papírtálca van megadva:

A gép a megadott tálcát fogja használni attól függetlenül, hogy mi lett beállítva a "Paper Size" beállításban az oldalbeállítások képernyőn.

Az oldalsó tálcá használata esetén adja meg a papírtípust is. Ellenőrizze az oldalsó papírtálcához beállított papír típusát, győződjön meg arról, hogy valóban az a papírtípus ténylegesen van betöltve az oldalsó tálcába, majd válassza ki a megfelelő oldalsó tálcát (papírtípust).

#### • Ha papírtípus van megadva:

A gép a beállítás képernyő "Paper Size" menüjében megadott típusú és méretű papírt tartalmazó tálcát használja a nyomtatáshoz.



Speciális hordozó, például borítékok szintén betölthetők az oldalsó tálcába.

A papír oldalsó tálcába való betöltésének művelete: "[PAPÍR BETÖLTÉSE AZ OLDALSÓ TÁLCÁBA \(1-23. oldal\)](#)"



Ha a [Rendszergazda Beállítások (rendszergazda)] → [Alapértelmezett beállítások] → [Old.tálca beáll.] → [Detektált papírméret engedélyezése az oldalsó tálcában] (letiltva a gyári alapértelmezett beállítás szerint) vagy a [Kiválasztott papírtípus engedélyezése az oldalsó tálcában] (letiltva a gyári alapértelmezett beállítás szerint) engedélyezve lett a "Weboldal" pontban, a nyomtatás nem lesz végrehajtva, ha a nyomtató illesztőprogramban megadott papírméret vagy papírtípus eltér az oldalsó tálcá beállításában megadott papírmérettől vagy papírtípustól.



# NYOMTATÁS BORÍTÉKRA

Borítékokra való nyomtatásra az oldalsó tálca használható.



- Az oldalsó tálcában használható papírtípusokról részleteket az "[HASZNÁLHATÓ PAPIRTÍPUSOK \(1-15. oldal\)](#)" részben talál.
- A papír oldalsó tálcába való betöltésének művelete: "[PAPÍR BETÖLTÉSE AZ OLDALSÓ TÁLCÁBA \(1-23. oldal\)](#)"
- A papír betöltésére vonatkozó részletekért lásd: "[A PAPÍR KIVÁLASZTÁSA \(3-14. oldal\)](#)".
- Ha olyan nyomathordozót – például borítékot – használ, amelyet csak meghatározott tájolással lehet betölteni a gépbe, 180 fokkal elforgathatja a képet. További információkért lásd: "[A NYOMTATÁSI KÉP ELFORGATÁSA 180 FOKKAL \(ELFORGATÁS 180 FOKKAL\) \(3-30. oldal\)](#)".
- Nyomtatás után a boríték típusától és formátumától, valamint a nyomtatási környezettől függően a boríték meggyűrődhet. Jó minőségű nyomtatás előtt ajánlott próbanyomtatást végezni.

Válassza ki a boríték méretét az alkalmazás megfelelő beállításainál (a legtöbb alkalmazásban "Page Setup"), majd hajtsa végre a következő lépéseket.

1

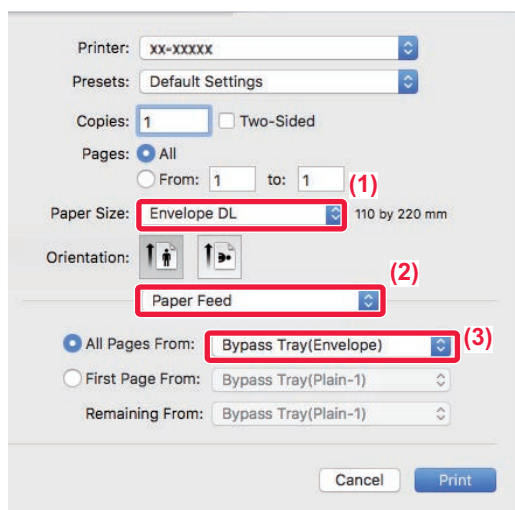

## Válassza ki a nyomtatási beállításokat.

- (1) A "Paper Size" menüben válassza ki a boríték méretet.
- (2) Válassza a [Paper Feed] gombot.
- (3) Az "All Pages From" menüből válassza ki a [Bypass Tray (Envelope)] opciót.



Ha a [Rendszergazda Beállítások (rendszergazda)] → [Alapértelmezett beállítások] → [Old.tálca beáll.] → [Kiválasztott papírtípus engedélyezése az oldalsó tálcában] (letiltva a gyári alapértelmezett beállítás szerint) engedélyezve lett a "Weboldal" pontban, állítsa az oldalsó tálcában a papírtípust [Boríték] lehetőségre.



# NYOMTATÁS A FELHASZNÁLÓI HITELESÍTÉSI FUNKCIÓ ENGEDÉLYEZÉSEKOR

Előzetesen egyeztesse a gép rendszergazdájával hogy a gépen szükséges-e felhasználói adatokat (Felhaszn. sz.) megadni.



A nyomtatás végrehajtásához használt menü az alkalmazástól függően eltérő lehet.



**Ha azt szeretné, hogy a felhasználók ne nyomtathassanak, ha a felhasználói információkat nem a gép tárolja:**  
Válassza ki a "Rendszerbeáll. (rendszergazda)" → [Kódos Hozzáférés] → [Érv.telen Felh.nyomt.tilt.].

1

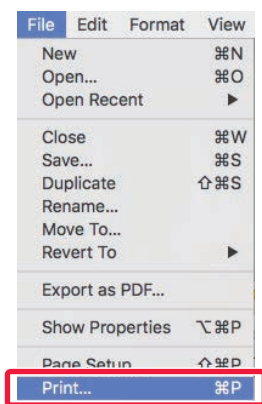

**Az alkalmazásban a [File] menüből válassza ki a [Print] opciót.**



2

The screenshot shows the macOS printer settings dialog box. The printer name is 'xx-xxxxx' (1). The 'Job Handling' dropdown menu is set to 'Job Handling' (2). The 'Authentication' tab is selected (3). The 'User Number' field is empty (4). The 'Job ID' field is set to 'JOB' (5). The 'Print' button is highlighted (6).

## Adja meg az Önre vonatkozó felhasználói információkat.

- (1) Győződjön meg róla, hogy a készülék nyomtatónevét választja ki.
- (2) Válassza a [Job Handling] gombot.
- (3) Kattintson a [Authentication] fülre.
- (4) Adja meg az Önre vonatkozó felhasználói információkat.

Adjon meg egy 5–8 számjegyű felhasználói számot a "User Number" pontban.

- (5) Szükség szerint adja meg a felhasználónevet és a feladat nevét.

- User Name  
Legfeljebb 32 karaktert felhasználva adja meg a felhasználónevét. A megadott név megjelenik a gép kijelzőjén. Ha nem ad meg felhasználónevet, a PC-re vonatkozó felhasználóneve fog megjelenni.
- Job Name  
Legfeljebb 80 karaktert felhasználva adja meg a feladat nevét. A feladat megadott neve a gép kijelzőjén fájlnevként jelenik meg. Ha nem ad meg feladat nevet, az alkalmazásban beállított fájlnev fog megjelenni.



- (6) Kattintson a [Print] gombra.



# GYAKRAN HASZNÁLT FUNKCIÓK

## KÉTOLDALAS NYOMTATÁS

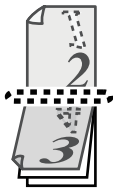
A gép a papír mindkét oldalára tud nyomtatni. Ez a funkció több célból is hasznos, és különösen kényelmes egyszerű brosrák készítésekor. A kétoldalas nyomtatás segít abban is, hogy takarékoskodjon a papírral.

| A papír tájolása | Nyomatási eredmények   |  |
|------------------|--|--|
| Álló             | Hosszú él  | Rövid él   |
|                  |   |   |
| Fekvő            | Rövid él   | Hosszú él  |
|                  |  |  |
|                  | Az oldalak úgy nyomtatódnak, hogy a jobb vagy bal oldaluknál fűzhetők össze.       | Az oldalak úgy nyomtatódnak, hogy a tetejüknél fűzhetők össze.                       |

### Windows környezet

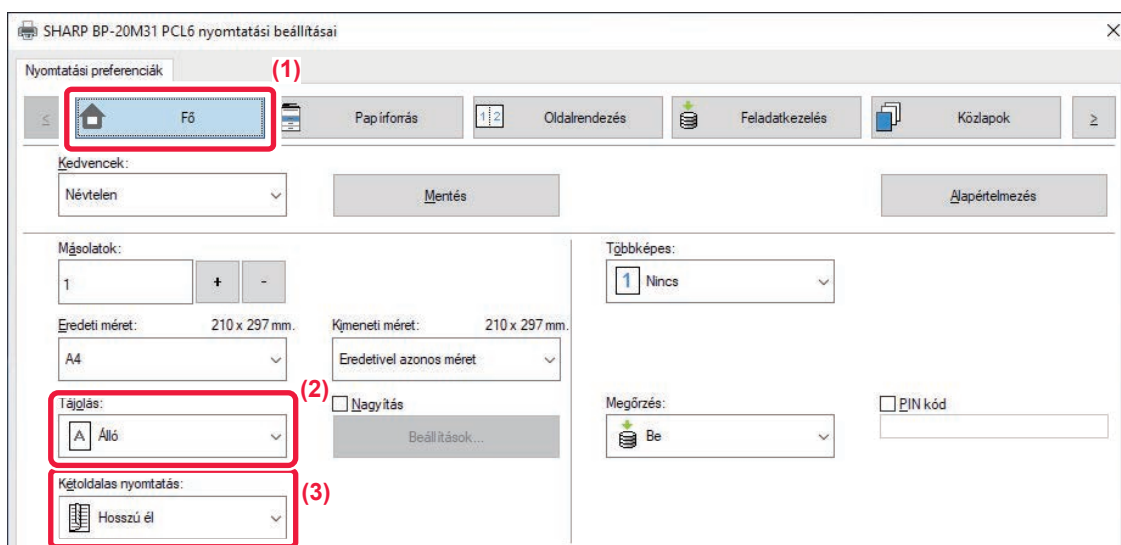

- (1) Kattintson a [Fő] fülre.
- (2) Válassza ki a papír tájolását.
- (3) Válassza ki az [Hosszú él] vagy a [Rövid él] opciót.



Szükség esetén megválaszthatja a kétoldalas nyomtatás megvalósításához használt eljárást. Kattintson a [További beállítások] gombra a lap [Részletes beállítások] fülön, majd válassza ki a módot a "Duplex stílus" pontban.

## macOS

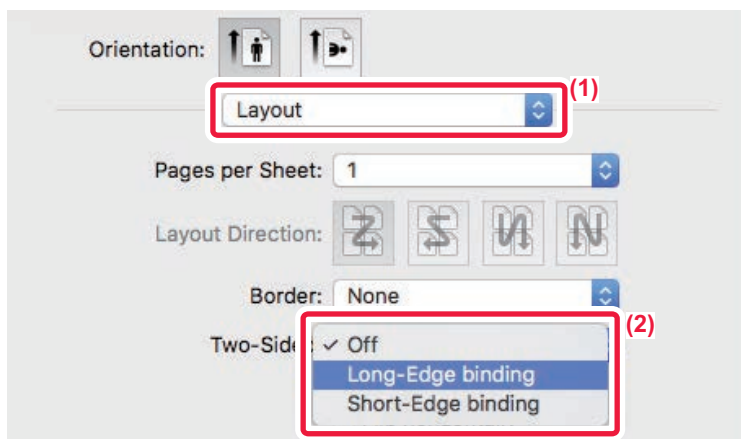

(1) Válassza ki az [Layout].

(2) Válassza ki a [Long-Edge binding] vagy a [Short-Edge binding] opciót.



# A NYOMTATÁSI KÉP PAPÍRHOZ IGAZÍTÁSA

Ezzel a funkcióval a gépbe töltött papír méretének megfelelően a nyomtatott képet automatikusan nagyíthatja vagy kicsinyítheti.

Ez a funkció akkor praktikus, ha a jobb olvashatóság érdekében egy A4 vagy Letter méretű dokumentumot A3 vagy Ledger méretűre nagyít, vagy ha az eredeti dokumentumtól eltérő méretű papírra nyomtat valamilyen dokumentumot.

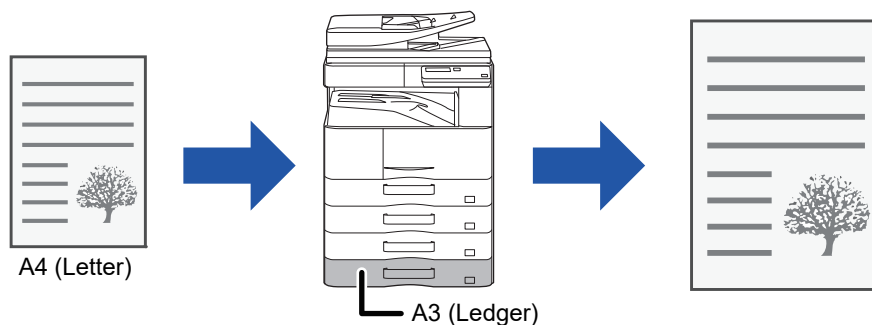

Ha az "Eredeti méret" pontban az A0, A1 vagy A2 méretet választja ki, a "Kimeneti méret" automatikusan A4 (vagy Letter) lesz.

Az alábbi példa bemutatja, hogyan lehet A4 (vagy Letter) méretű dokumentumot A3 (vagy Ledger) méretű papírra nyomtatni.

## Windows környezet

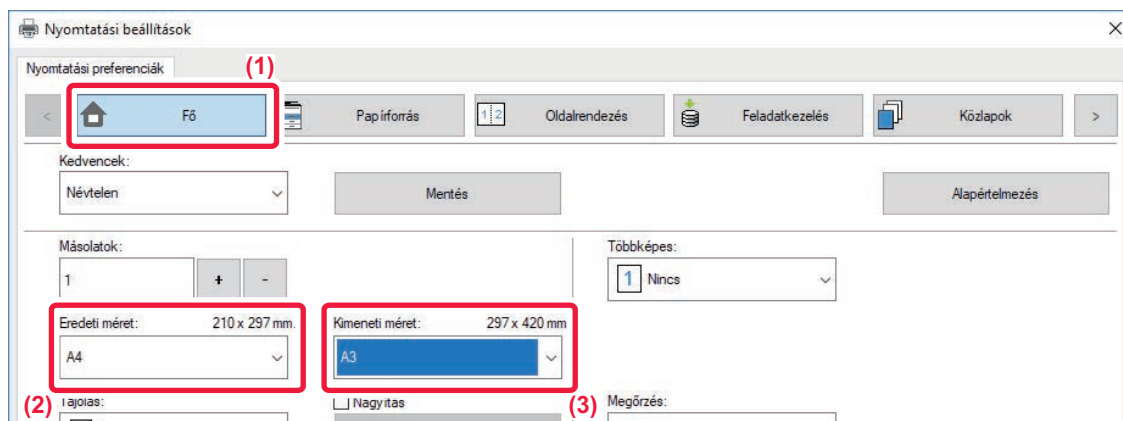

- (1) Kattintson a [Fő] fülre.
- (2) Válassza ki az eredeti méretet a [Eredeti méret] pontban (például: A4).
- (3) Válassza ki a nyomtatáshoz használni kívánt aktuális papírméretet a [Kimeneti méret] pontban (például: A3).  
Ha a megadott kimeneti méret nagyobb, mint az eredeti méret, a nyomtatott képet a gép automatikusan felnagyítja.



## macOS

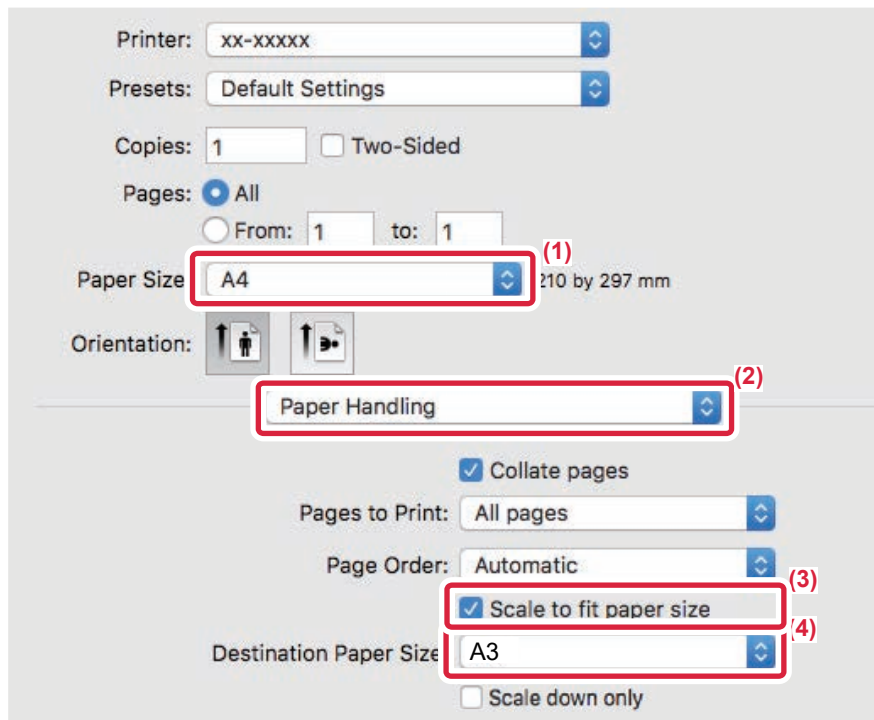

- (1) Ellenőrizze a nyomtatási kép papírméretét (például: A4).
- (2) Válassza a [Paper Handling] gombot.
- (3) Válassza a [Scale to fit paper size] lehetőséget.
- (4) Válassza ki a nyomtatáshoz használni kívánt aktuális papírméretet (például: A3).



# TÖBB OLDAL NYOMTATÁSA EGY LAPRA

Ez a funkció lekicsinyíti a nyomtatási képet és több oldalt nyomtat egyetlen papírlapra. Megteheti, hogy csak az első oldalt eredeti méretben nyomtatja ki, a következő lapokra pedig több kicsinyített oldalt nyomtat.

Például a [2-képes] (laponként 2 oldal) vagy a [4-képes] (laponként 4 oldal) pont kiválasztása esetén a választott oldalsorrendtől függően a következő nyomtatási eredményeket kapja.

Hasznos ez a funkció, ha több képet (például fényképeket) szeretne egyetlen papírlapra nyomtatni, illetve ha szeretne a papírral takarékoskodni. Kétoldalas nyomtatással párosítva ezzel a funkcióval még több papírt takaríthat meg.

| Többképes<br>(Laponkénti oldalak száma) | Nyomtatási eredmények |               |   |
|---|-----------------------|---------------|---|
|   | Balról jobbra         | Jobbról balra | Fentről lefelé<br>(Ha a nyomtatás fekvő tájolású) |
| 2-képes<br>(Laponként 2 oldal)          |                       |               |   |

| Többképes<br>(Laponkénti oldalak száma) | Jobbra és lefelé | Lefelé és jobbra | Balra és lefelé | Lefelé és balra |
|---|------------------|------------------|-----------------|-----------------|
| 4-képes<br>(Laponként 4 oldal)          |                  |                  |                 |                 |



- A [Többképes] fülön beállítható [Oldalrendezés] értéket beállíthatja a [Fő] fülön is. ("Sorrend" csak a [Oldalrendezés] fülben állítható be.)
- Ha több oldalt nyomtat egy lapra, figyeljen a következőkre:
  - Az utasítások 6-képes, 8-képes, 9-képes, és 16-képes esetén azonosak a 4-képes esetén alkalmazottakkal.
  - Windows környezetben az oldalsorrend a nyomtató-illesztőprogram tulajdonságok ablakának nyomtatási kép részében tekinthető meg.
  - macOS környezetben az oldalsorrend kiválasztható módon jelenik meg.
  - macOS környezetben az egyetlen lapra nyomtatható oldalak száma 2, 4, 6, 9 vagy 16. 8 oldal nyomtatása egyetlen lapra nem támogatott.



A csak az első oldalt nyomtató funkció általában csak PCL6 nyomtató-illesztőprogrammal használható.



## Windows környezet

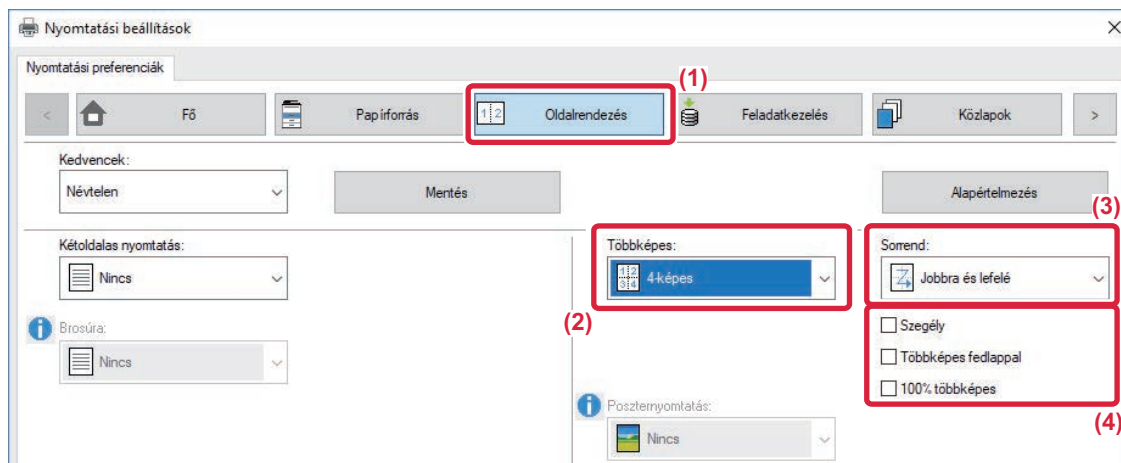

- (1) Kattintson a [Oldalrendezés] fülre.
- (2) Válassza ki az egy oldalra kerülő oldalak számát.
- (3) Válassza ki az oldalak sorrendjét.
- (4) Ha szeretne szegélyvonalakat nyomtatni, kattintson a [Szegély] jelölőnégyzetre, hogy a pipa  megjelenjen.
  - Az első oldal normál kinyomatásához (fedőlapként), válassza ki a [Többképes fedlappal] pontban a () jelölőnégyzetet. (csak PCL6)
  - Ha két A5 méretű oldal A4 méretű lapra másolása esetén [100% többképes] van kiválasztva () az oldalak az eredetivel azonos teljes méretben kerülnek kinyomatásra. Ha ebben a pontban kiválasztja a [Szegély] lehetőséget, a gép csak a keretet nyomtatja ki.

## macOS

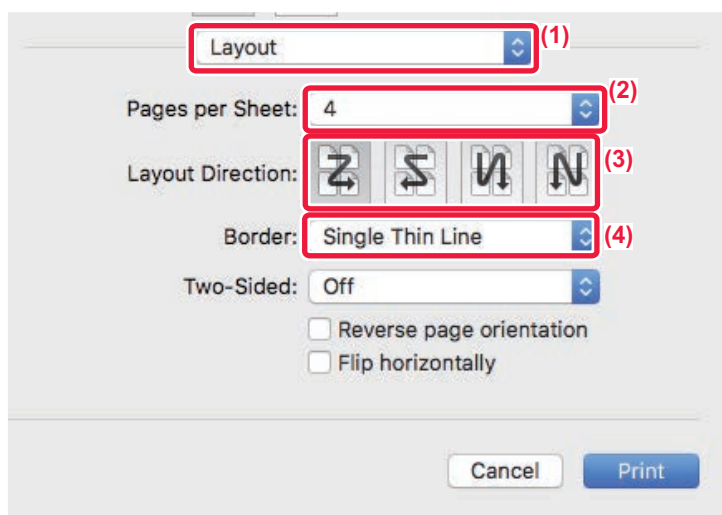

- (1) Válassza ki az [Layout].
- (2) Válassza ki az egy oldalra kerülő oldalak számát.
- (3) Válassza ki az oldalak sorrendjét.
- (4) Ha szegélyvonalakat szeretne nyomtatni, válassza ki a kívánt szegélyvonal típust.



# KÉNYELMI NYOMTATÁSI FUNKCIÓK

## KÉNYELMI FUNKCIÓK BROSÚRA ÉS POSZTER KÉSZÍTÉSÉHEZ

### KÉSZÍTSEN BROSÚRÁT (KÖNYV)

A broszúra funkció minden papírlap elejére és hátoldalára is nyomtat, hogy a lapokat össze lehessen hajtani, és broszúrává lehessen fűzni.

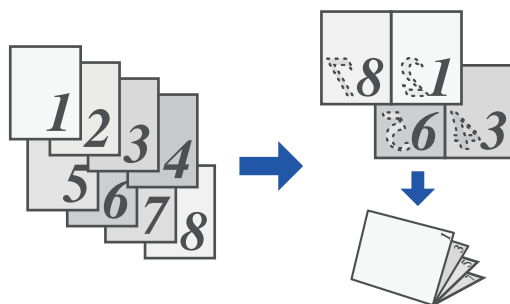

#### Windows környezet

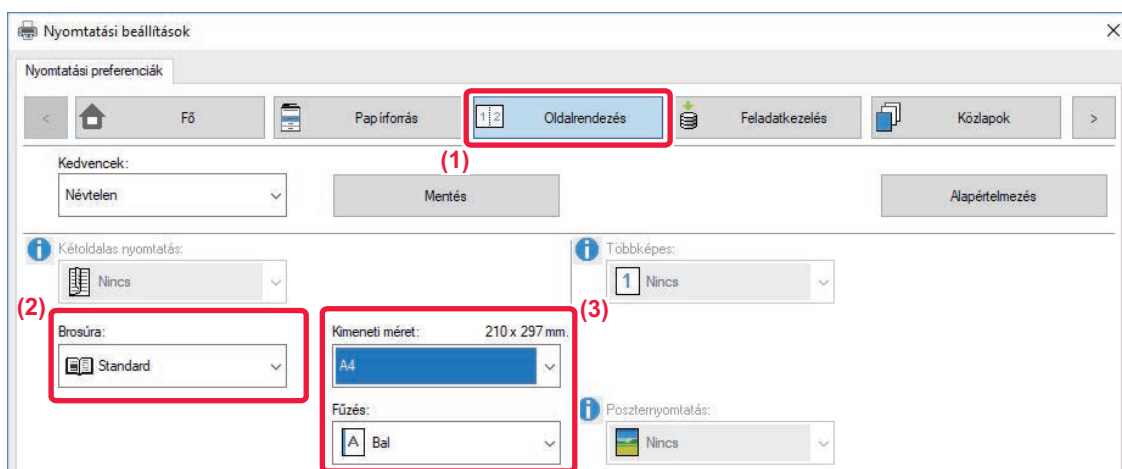

- (1) Kattintson a [Oldalrendezés] fültre.
- (2) Válassza ki az [Standard] opciót a Brosúra pontban.  
A nyomtatott kép nagyítva vagy kicsinyítve lesz, hogy megfeleljen az "Kimeneti méret" pontban kiválasztott papírnak.
- (3) Válassza ki a megadott kimeneti méretet és a kötés szélét.



## macOS

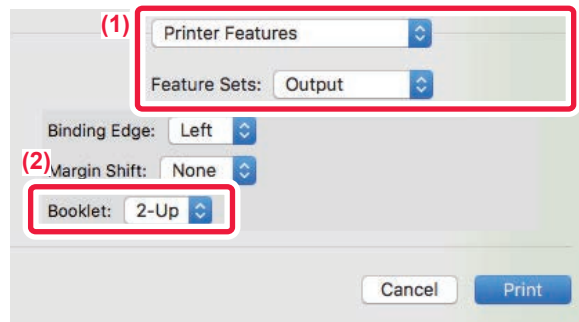

- (1) Válassza ki a [Printer Features], majd az [Output] elemet.
- (2) Válasszon [2-Up] vagy [Tiled] lehetőséget.



# NYOMTATÁS MARGÓELTOLÁS BEÁLLÍTÁSSAL (MARGÓ)

Ez a funkció a papír bal vagy jobb oldalán, illetve tetején lévő margó méretének növelése érdekében eltolja a nyomtatott képet.

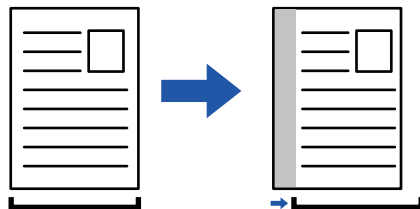

A kép eltolásával, a nyomtatási területen kívül eső képrészt a nyomtató nem nyomtatja ki.

## Windows környezet

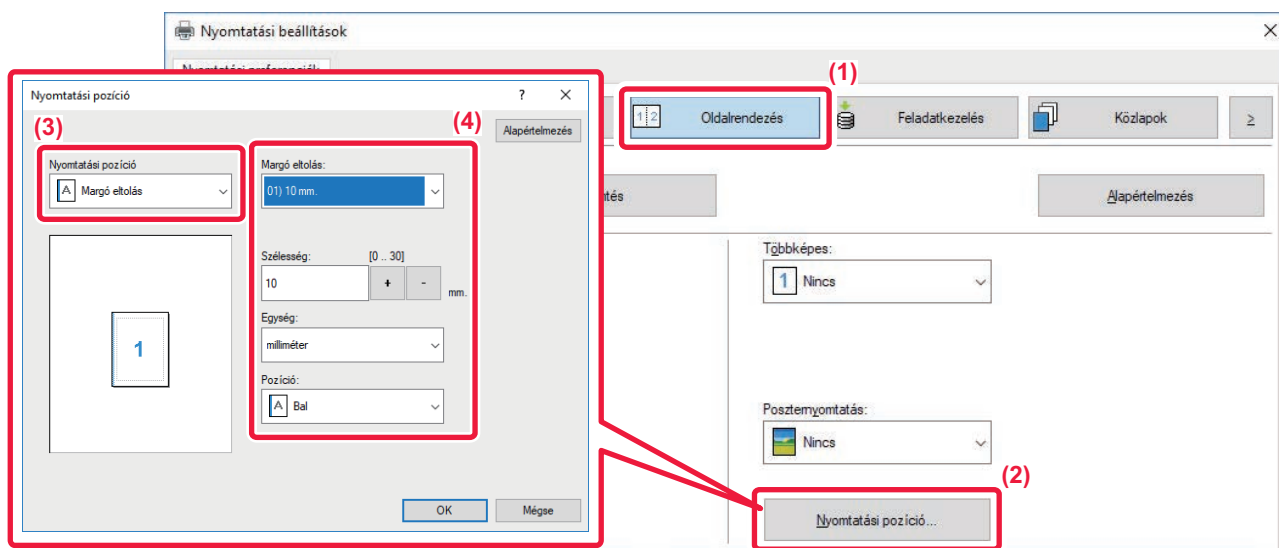

- (1) Kattintson a [Oldalrendezés] fülre.
- (2) Kattintson a [Nyomatási pozíció] gombra.
- (3) Válassza ki a [Margó eltolás] lehetőséget.
- (4) Válassza ki az eltolási szélességet.

Válasszon a [Margó eltolás] menüből. Ha egy másik numerikus beállítást kíván konfigurálni, jelölje be a beállítást, és kattintson a < + - > gombra, vagy közvetlenül adja meg a számot.



## macOS

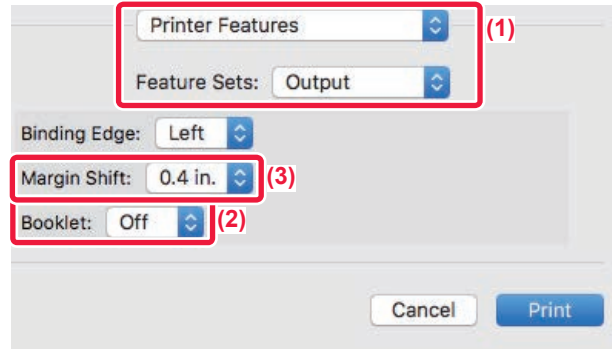

- (1) Válassza ki a [Printer Features], majd az [Output] elemet.
- (2) Válassza ki a "Binding Edge" opciót.
- (3) Válassza ki a "Margin Shift" opciót.



# NAGY POSZTER KÉSZÍTÉSE (POSZTERNYOMTATÁS)

A nyomtatási adatokból egy oldal lesz kinagyítva, és részletekben kinyomtatva több papírlapra (4 lapra (2 x 2), 9 lapra (3 x 3) vagy 16 lapra (4 x 4)). A lapok ezt követően nagyméretű poszterre illeszthetők össze.

A lapok pontos összeillesztésének elősegítése érdekében határvonalak nyomtathatók, és egymást fedő szegélyek hozhatók létre (átfedés funkció).

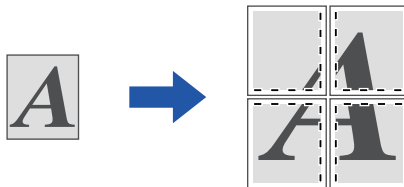

Ez a funkció Windows környezetben érhető el.

## Windows környezet

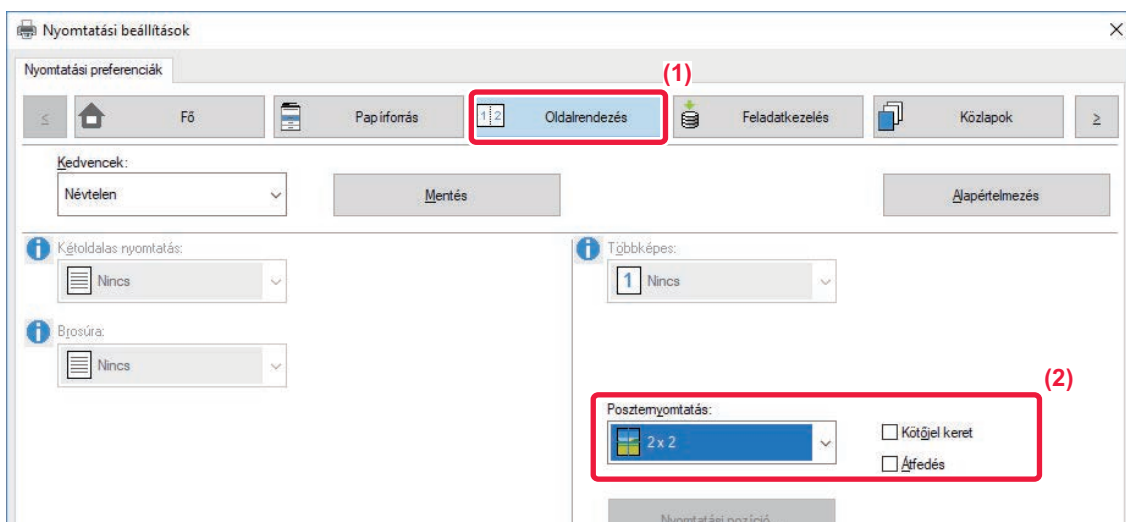

(1) Kattintson a [Oldalrendezés] fülre.

(2) Válassza ki a "Poszternymtatás" esetén használt lapok számát.

Ha határvonalakat szeretne nyomtatni és/vagy az átfedés funkciót szeretné használni, kattintson a vonatkozó jelölőnégyzetekre, hogy megjelenjen a  jelölés.



# A KÉPMÉRET ÉS TÁJOLÁS BEÁLLÍTÁSÁRA SZOLGÁLÓ FUNKCIÓK

## PÁROS ÉS PÁRATLAN OLDALAK NYOMTATÁSI POZÍCIÓINAK EGYMÁSTÓL FÜGGETLEN BEÁLLÍTÁSA (NYOMTATÁSI POZÍCIÓ)

Ez a funkció a különböző nyomtatási pozíciókat (margókat) a páros és páratlan oldalakra külön-külön állítja be, majd kinyomtatja az oldalakat.



Ez a funkció Windows környezetben érhető el.

### Windows környezet

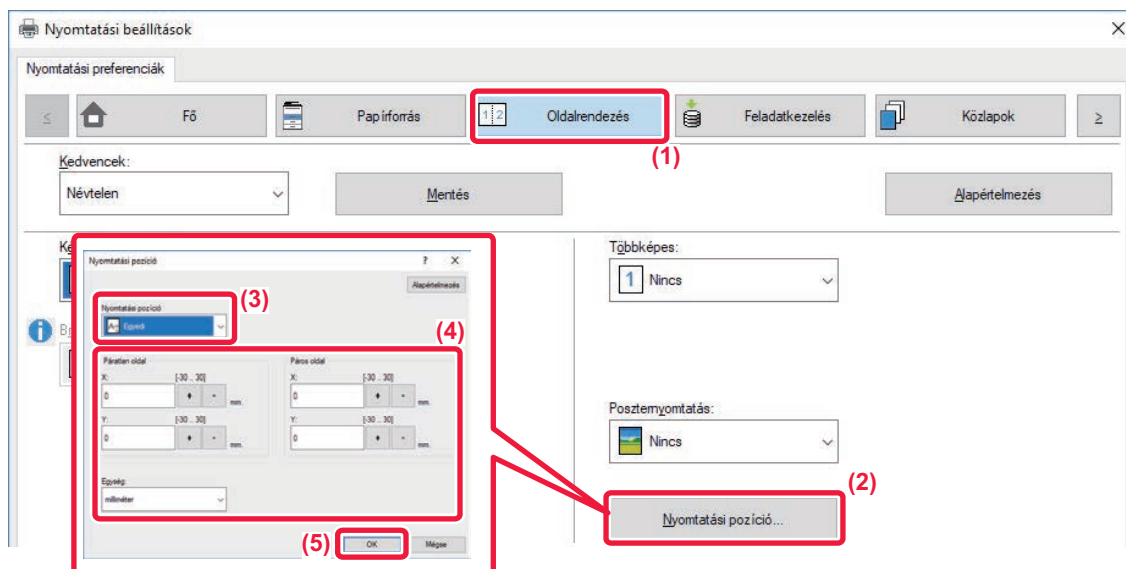

- (1) Kattintson a [Oldalrendezés] fülre.
- (2) Kattintson a [Nyomtatási pozíció] gombra.
- (3) Válassza ki a [Egyedi] lehetőséget.
- (4) Páratlan és páros számú oldalak nyomtatási helyzetének elcsúsztatása a megadott mértékben.
- (5) Kattintson a [OK] gombra.



# A NYOMTATÁSI KÉP ELFORGATÁSA 180 FOKKAL (ELFORGATÁS 180 FOKKAL)

Ez a funkció lehetővé teszi a kép 180 fokos elforgatását, hogy helyesen legyen kinyomtatva olyan papírra, amely csak egyféle tájolással tehető a gépbe (például borítékok vagy lyukasztott papír).

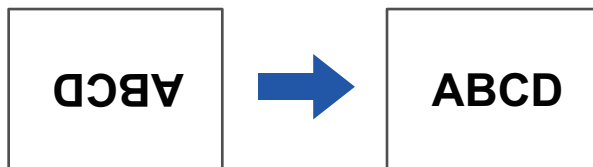

## Windows környezet

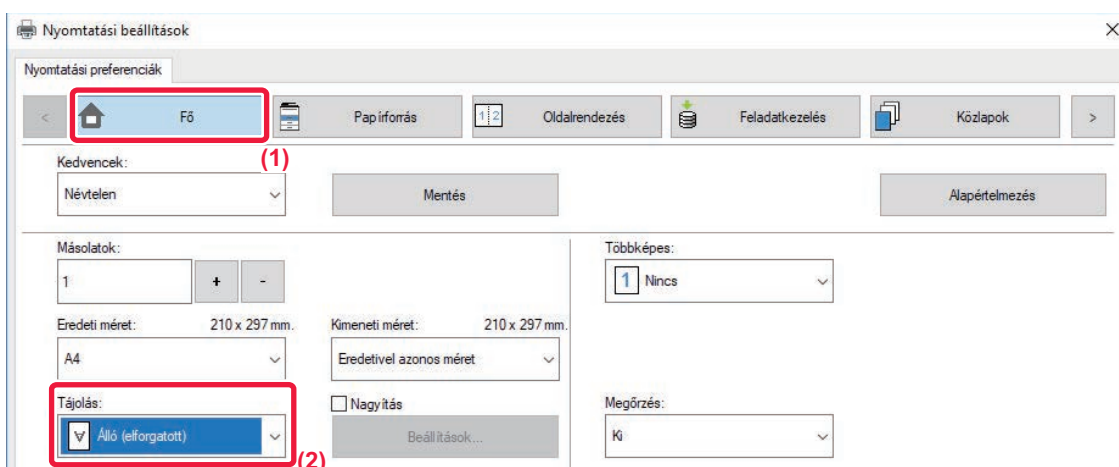

(1) Kattintson a [Fő] fülre.

(2) Válassza ki az [Álló (elforgatott)] vagy a [Fekvő (elforgatott)] opciót a Tájolás pontban.

## macOS

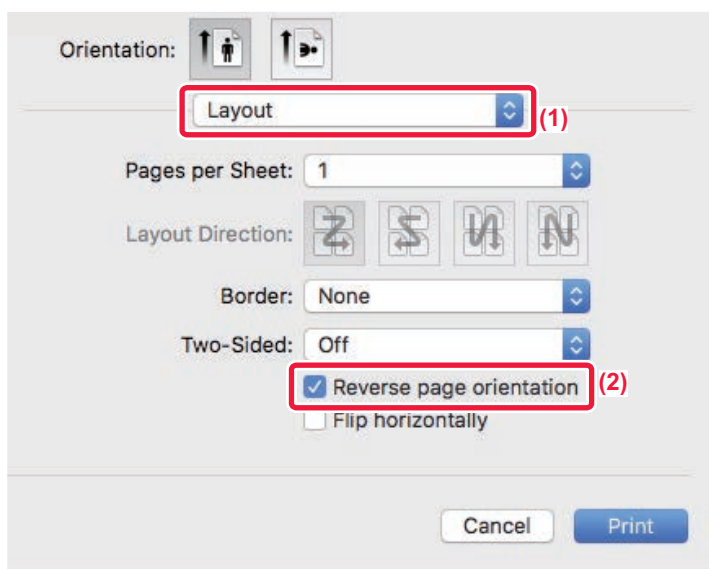

(1) Válassza ki az [Layout].

(2) Válassza ki a [Reverse page orientation] jelölőnégyzetet, és megjelenik a .



# A NYOMTATÁSI KÉP NAGYÍTÁSA/KICSINYÍTÉSE (ZOOM BEÁLLÍTÁS/NAGYÍTÁS VAGY KICSINYÍTÉS)

Ez a funkció a kiválasztott százalékos méretre nagyítja vagy kicsinyíti a képet.

Lehetővé teszi egy kisméretű kép nagyítását, illetve egy kép kis mértékű kicsinyítésével szegélyeket lehet hozzáadni a papírhoz.

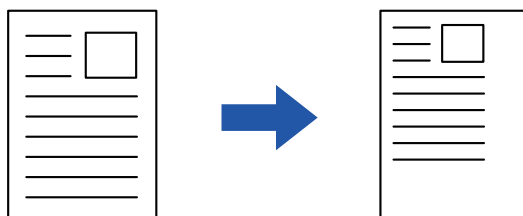

A PS nyomtató-illesztőprogram használatakor (Windows) a szélesség és hosszúság százaléka külön-külön módosítható a kép arányainak (XY nagyítás) megváltoztatásához. (PS3 bővítőkészlet szükséges.)

## Windows környezet

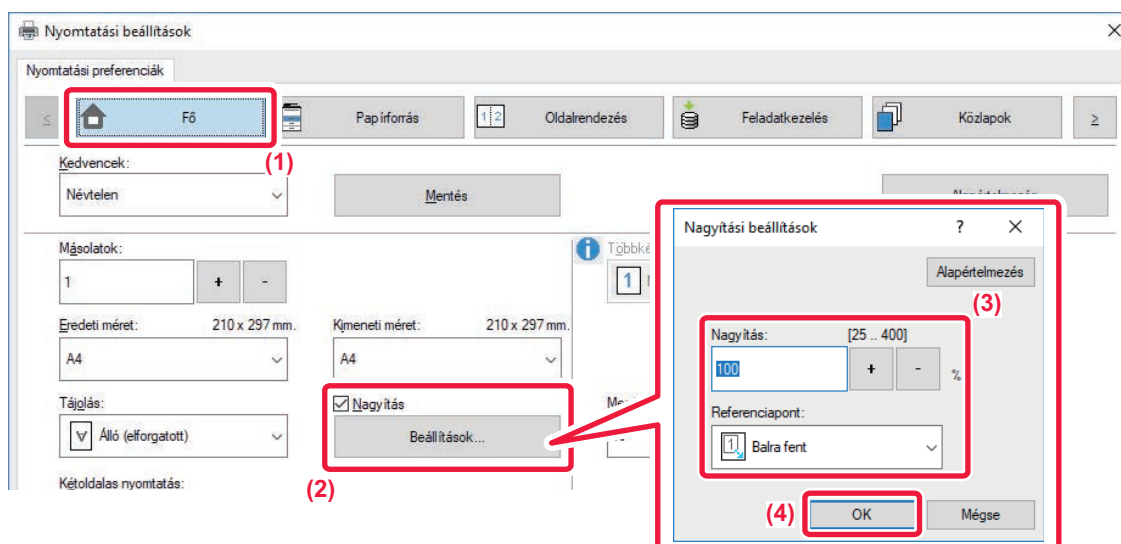

(1) Kattintson a [Fő] fülre.

(2) Kattintson a [Nagyítás] jelölőnégyzetre, hogy ott megjelenjen a  jelölés, és kattintson [Beállítások] gombra.

(3) Írja be a százalékos értéket.

A  gombra kattintva megadhatja a kívánt értéket 1%-os lépésekben. Továbbá a papírra vonatkozó alappontként a [Balra fent] vagy a [Közép] opció is kiválasztható.

(4) Kattintson a [OK] gombra.



## macOS

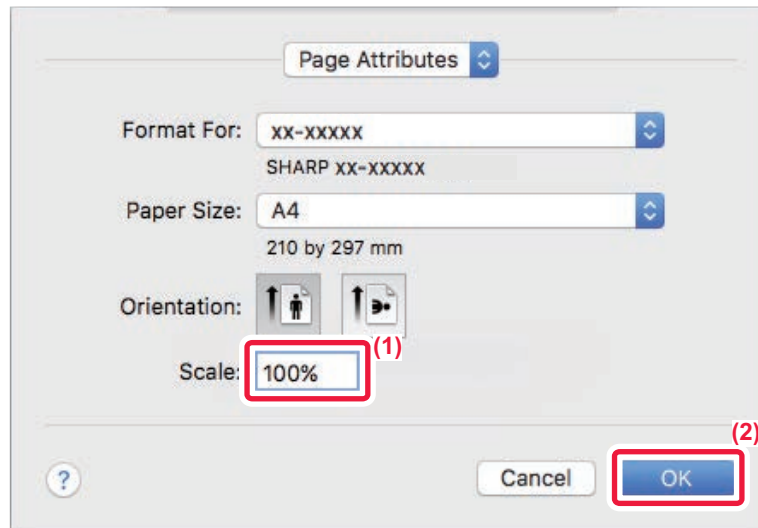

- (1) Válassza ki a [Page Setup] opciót a [File] menüből, majd adja meg az arányt (%).
- (2) Kattintson az [OK] gombra.



# TÜKÖRKÉP NYOMTATÁSA (TÜKÖRKÉP MEGFORDÍTÁSA/VIZUÁLIS HATÁSOK)

A kép megfordul tükörkép létrehozásához.

Ez a funkció használható, hogy kényelmesen nyomtathasson fametszet nyomtatási tervet vagy más nyomtatási médiumot.

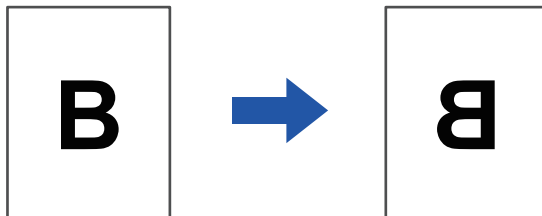

Windows környezetben ez a funkció csak PS nyomtató-illesztőprogram használata esetén érhető el. (PS3 bővítmény szükséges.)

## Windows környezet

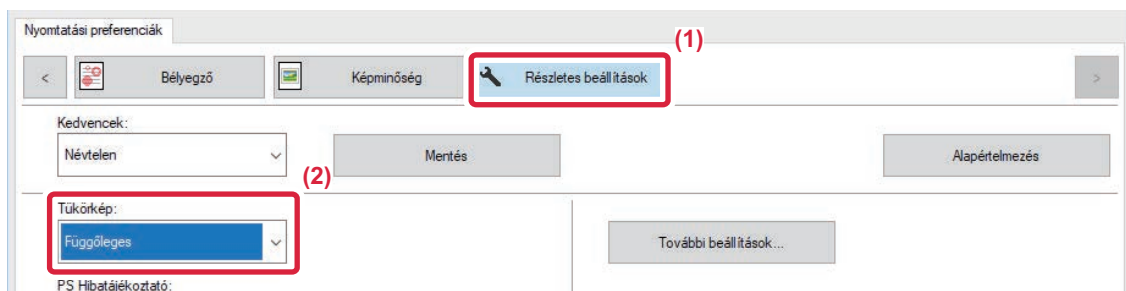

(1) Kattintson a [Részletes beállítások] fülre.

(2) Ha vízszintesen szeretné megfordítani a képet, válassza ki a [Vízszintes] opciót. Ha függőlegesen szeretné megfordítani a képet, válassza ki a [Függőleges] opciót.

## macOS

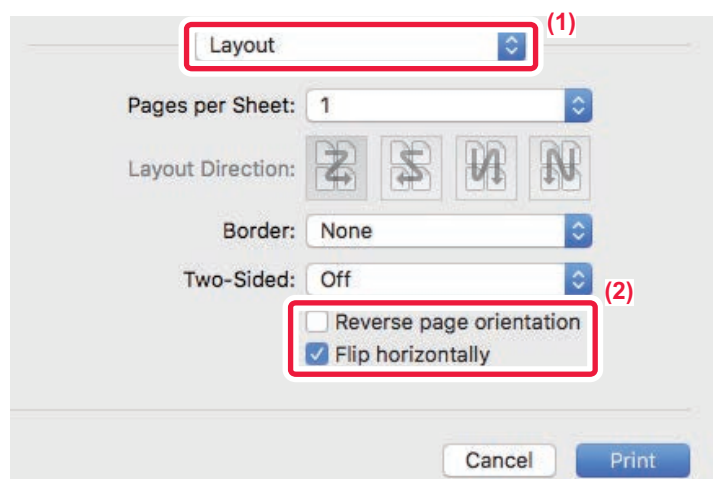

(1) Válassza ki az [Layout].

(2) Válassza ki a [Flip horizontally] jelölőnégyzetet (☑).



# KÉPBEÁLLÍTÁS FUNKCIÓ

## A KÉP FÉNYESSÉGÉNEK ÉS KONTRASZTJÁNAK BEÁLLÍTÁSA (KÉPBEÁLLÍTÁS)

Ez a funkció fotó vagy más kép nyomtatásakor beállítja a fényességet és kontrasztot a nyomtatási beállításoknál. A funkcióval egyszerű korrekciók hajthatók végre, még akkor is, ha nincs képszerkesztő szoftver telepítve a számítógépre.



Ez a funkció Windows környezetben érhető el.

### Windows környezet

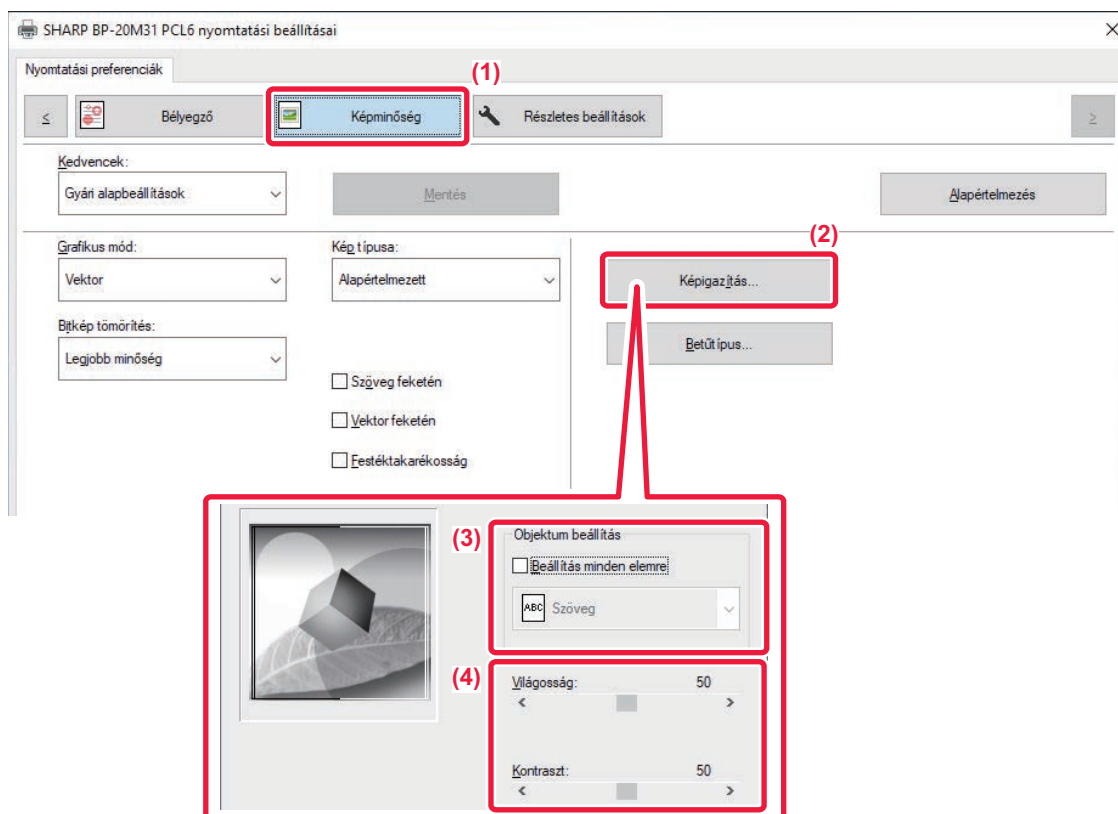

- (1) Kattintson a [Képmínőség] fülre.
- (2) Kattintson a [Képigazítás] gombra.
- (3) Az objektumok (szöveg, grafika, fényképek) külön beállításához, válassza ki a [Beállítás minden elemre] jelölőnégyzetet () , és jelölje be az objektumot.
- (4) A kép beállításához használja a csúszkát  , vagy kattintson a   gombra.



# HALVÁNY SZÖVEG ÉS VONALAK NYOMTATÁSA FEKETE SZÍNNEL (SZÖVEG FEKETÉN/VEKTOR FEKETÉN)

Ha egy színes képet szürkeárnyalattal nyomtat ki, a halvány színnel rajzolt szöveget és vonalakat a gép feketével nyomtatja. Ez a funkció lehetővé teszi, hogy a szürkeárnyalatos nyomtatás során kiemelje a halvány és rosszul látható színes szöveget és vonalakat.

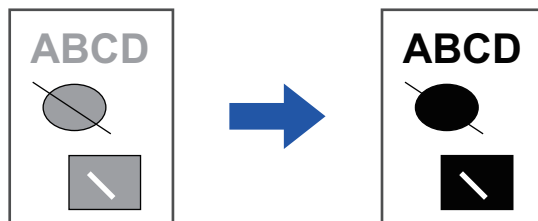

- A raszteradatok, mint például a bitmap képek, nem módosíthatók.
- Ez a funkció Windows környezetben érhető el.

## Windows környezet

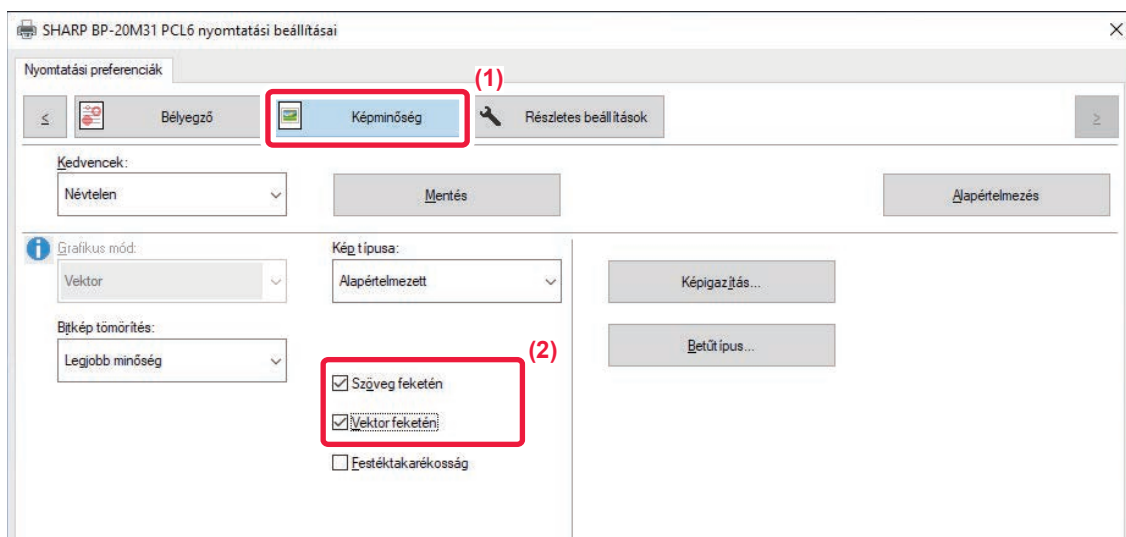

(1) Kattintson a [Képmínőség] fülre.

(2) Válassza ki a [Szöveg feketén] és/vagy [Vektor feketén] jelölőnégyzetet, és megjelenik a .

- Ha a [Szöveg feketén] van kiválasztva, a gép a fehéren kívül minden szöveget feketében nyomtat ki.
- Ha a [Vektor feketén] van kiválasztva, a fehér vonalakon és területeken kívül minden vektorgrafika feketében lesz kinyomtatva.



# A KÉPTÍPUSNAK MEGFELELŐ KÉPBEÁLLÍTÁSOK KIVÁLASZTÁSA

Előzetesen megadott, különböző célokra alkalmas beállítások állnak rendelkezésre a gép nyomtató meghajtóján.

A következő színkezelési beállítások állnak rendelkezésre.

|                         |  |
|-------------------------|--|
| <b>Grafikus üzemmód</b> | Válasszon "Raszter" vagy "Vektor" grafikus módot.  |
| <b>Bitmap tömörítés</b> | Az adattömörítési arány bitmap értékre van állítva. Ha az arány magasabb, a képminőség rosszabb lesz.                              |
| <b>Átvizsgálás</b>      | Válassza ki a szűrést a kép módosításához, hogy megfeleljen az egyedi beállításoknak, a megfelelő képfeldolgozási módszer szerint. |

## Windows

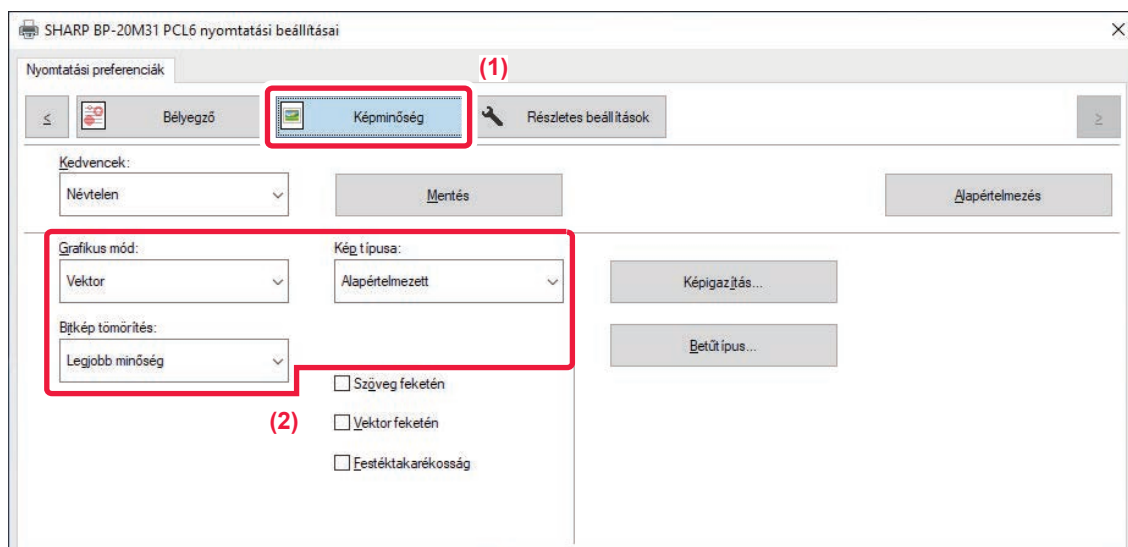

(1) Kattintson a [Képmínőség] fülre.

(2) A beállítások meghatározása.



## macOS

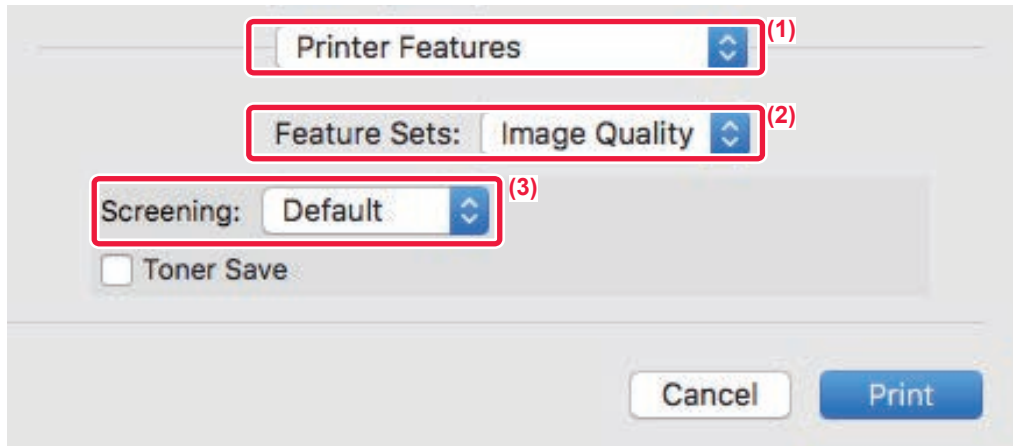

- (1) Válassza ki a [Nyomtató funkciói] opciót.
- (2) Kattintson a [Képminőség] fülre.
- (3) A beállítások meghatározása.



# SZÖVEGET ÉS KÉPET KOMBINÁLÓ FUNKCIÓK

## VÍZJEL HOZZÁADÁSA A KINYOMTATOTT OLDALAKHOZ (VÍZJEL)

Ez a funkció halvány árnyékszerű szöveget jelenít meg vízjelként a kinyomtatott kép háttérében. A vízjel-szövegének mérete és dőlésszöge módosítható.

A vízjel szövege a korábban regisztrált szövegek közül választható. Szükség esetén új szöveg beírásával eredeti vízjel készíthető.

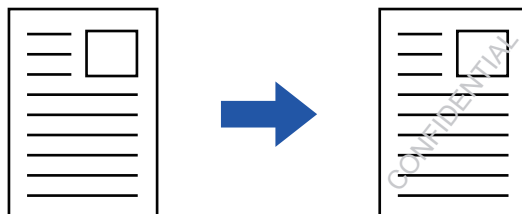

### Windows környezet

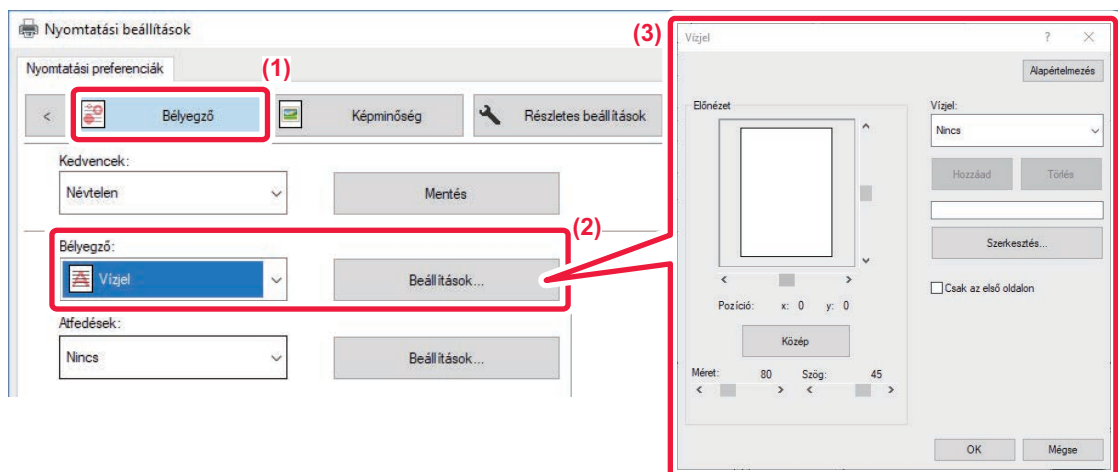

(1) Kattintson a [Bélyegző] fülre.

(2) Válassza a [Vízjel] lehetőséget a "Bélyegző" pontból, és kattintson a [Beállítások] gombra.

(3) Válassza ki a használni kívánt vízjelet, és kattintson a [OK] gombra.

A betűsín szerkesztéséhez és más beállítások kiválasztásához kattintson a [Szerkesztés] gombra



Vízjel létrehozásához írja be a vízjel szövegét a szövegdobozba, majd kattintson a [Hozzáad] gombra.



## macOS

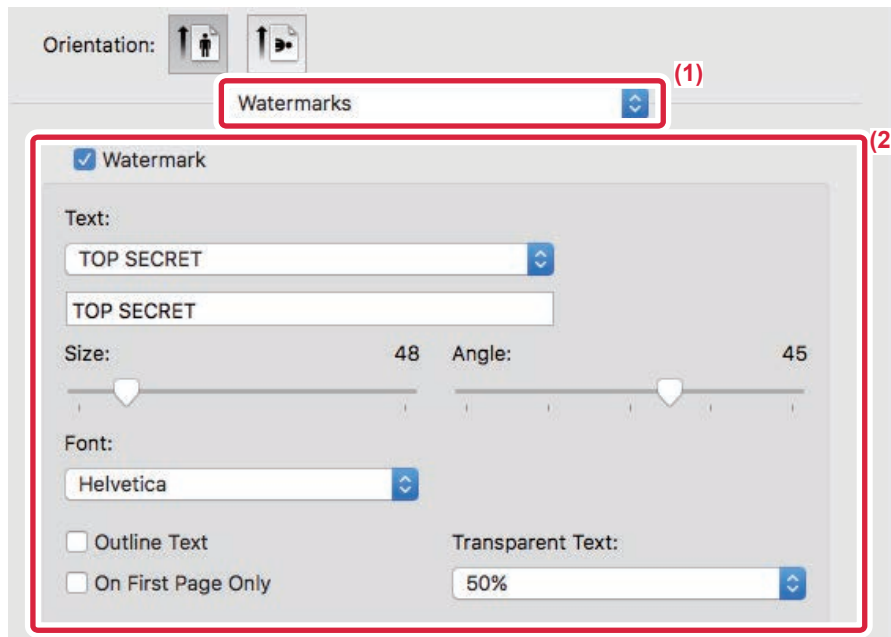

(1) Válassza ki a [Watermarks] opciót.

(2) Kattintson a [Watermark] jelölőnégyzetre, és adja meg a vízjel beállításait.

- Részletes vízjel beállítások, például szöveg kiválasztásának konfigurálása.
- Módosítsa a szöveg méretét és dőlésszögét a csúszka elmozgatásával .



# KÉP NYOMTATÁSA A NYOMTATOTT ADATOKRA (BÉLYEGZŐKÉP)

Ez a funkció egy a számítógépen tárolt bitmap vagy JPEG képet nyomtat rá a nyomtatandó adatokra.

A funkcióval egy gyakran használt képet vagy saját készítésű ikont nyomtathat ki úgy, mintha az rá lenne bélyegezve a kinyomtatott adatokra. A méret, a helyzet és a kép dőlésszöge módosítható.

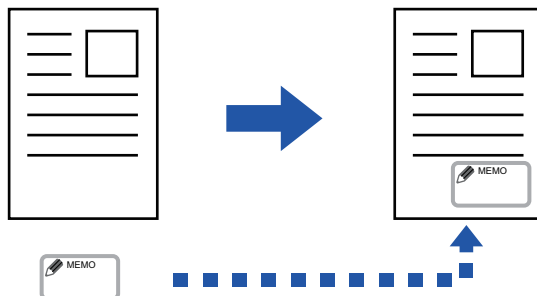

Ez a funkció Windows környezetben érhető el.

## Windows környezet

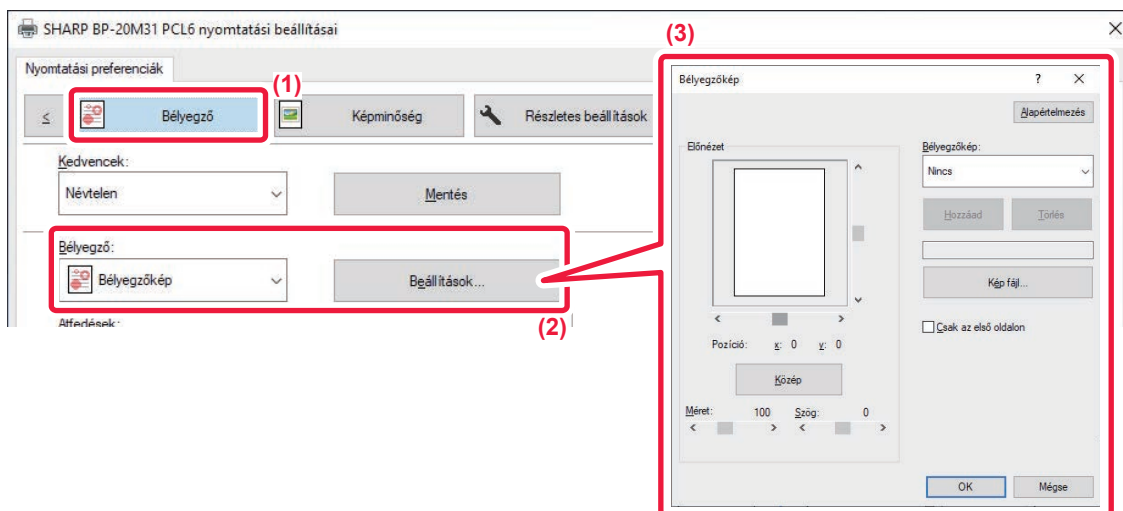

- (1) Kattintson a [Bélyegző] fülre.
- (2) Válassza a [Bélyegzőkép] lehetőséget a "Bélyegző" pontból, és kattintson a [Beállítások] gombra.
- (3) Válassza ki a használni kívánt bélyegzőképet, és kattintson a [OK] gombra.
  - A már eltárolt bélyegzőképet ki lehet választani a legördülő menüből.
  - Ha még nem tárolt el bélyegzőképet, kattintson a [Kép fájl] opcióra, válassza ki a bélyegzőképhez használni kívánt fájlt, majd kattintson a [Hozzáad] gombra.



# ÁTFEDŐ FIX ŰRLAP NYOMTATÁSA A NYOMTATOTT ADATOKRA (ÁTFEDÉSEK)

Ezzel a funkcióval felhasználhatja egy előkészített átfedő fix űrlap adatait.

Egy alkalmazásban a szövegfájltól eltérő táblázatos forma vagy egy dekoratív keret létrehozásával, majd az adatok átfedés fájlként való felvételével egyszerűen, bonyolult műveletsorozatok nélkül is igényes nyomtatási eredményeket érhet el.

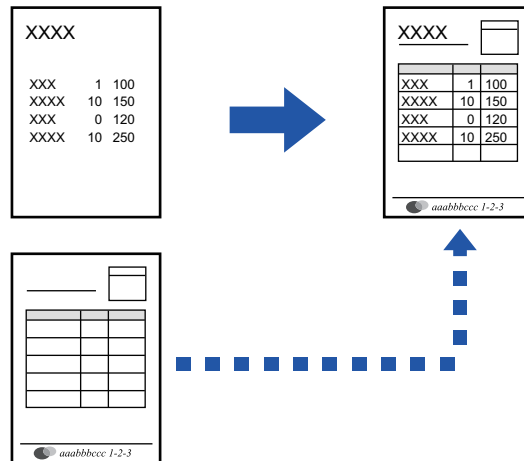

Ez a funkció Windows környezetben érhető el.

## Windows környezet

### Átfedés fájl létrehozása

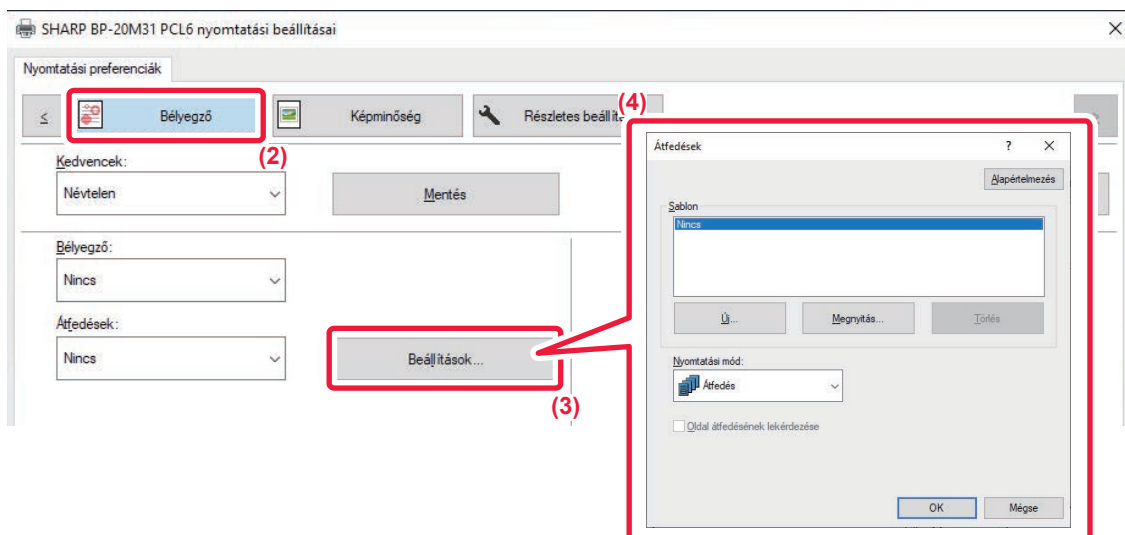

- (1) Nyissa meg a nyomtató-illesztőprogram tulajdonságai ablakot az átfedő adatok létrehozására használt alkalmazásban.
- (2) Kattintson a [Bélyegző] fülre.
- (3) Kattintson a [Beállítások] gombra.
- (4) Kattintson az [Új] gombra, és adja meg a nevet és a használandó mappát az átfedés fájlhoz, amelyet létre akar hozni.

Ha a beállítások befejeződtek, létrejön a fájl, és a nyomtatás megkezdődik.



- Ha a nyomtatás elkezdődött, megjelenik egy megerősítés ablak. Az átfedés fájl nem jön létre, amíg az [Igen] gombra nem kattint.
- A [Megnyitás] gombra kattintva már létező átfedés fájlt is felvehet.

## Nyomtatás átfedés fájlal

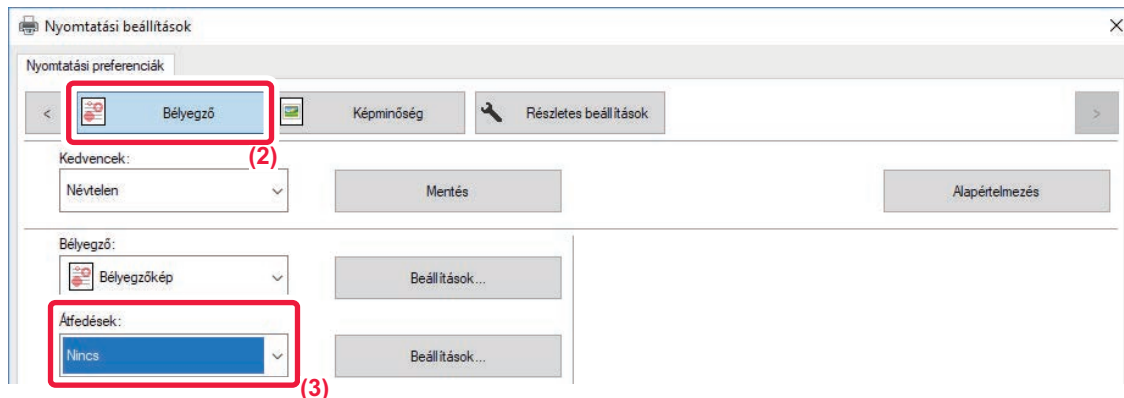

- (1) **Nyissa meg a nyomtató-illesztőprogram tulajdonságai ablakot az átfedés fájlal való nyomtatásra használt alkalmazásban.**
- (2) **Kattintson a [Bélyegző] fülre.**
- (3) **Válasszon átfedés fájlt.**

Egy korábban létrehozott vagy eltárolt átfedés fájl kiválasztható a menüből.



# SPECIÁLIS CÉLÚ NYOMTATÁSI FUNKCIÓK

## BORÍTÓK BEILLESZTÉSE (FEDŐLAP)

A dokumentum elülső borítója a többi oldalétól eltérő papírra lesz kinyomtatva. Ezt a funkciót használja, ha csak az elülső borítót szeretné vastag papírra nyomtatni.

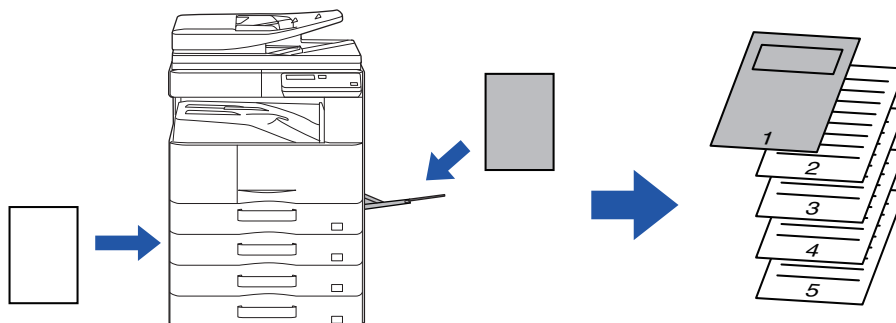

### Windows környezet

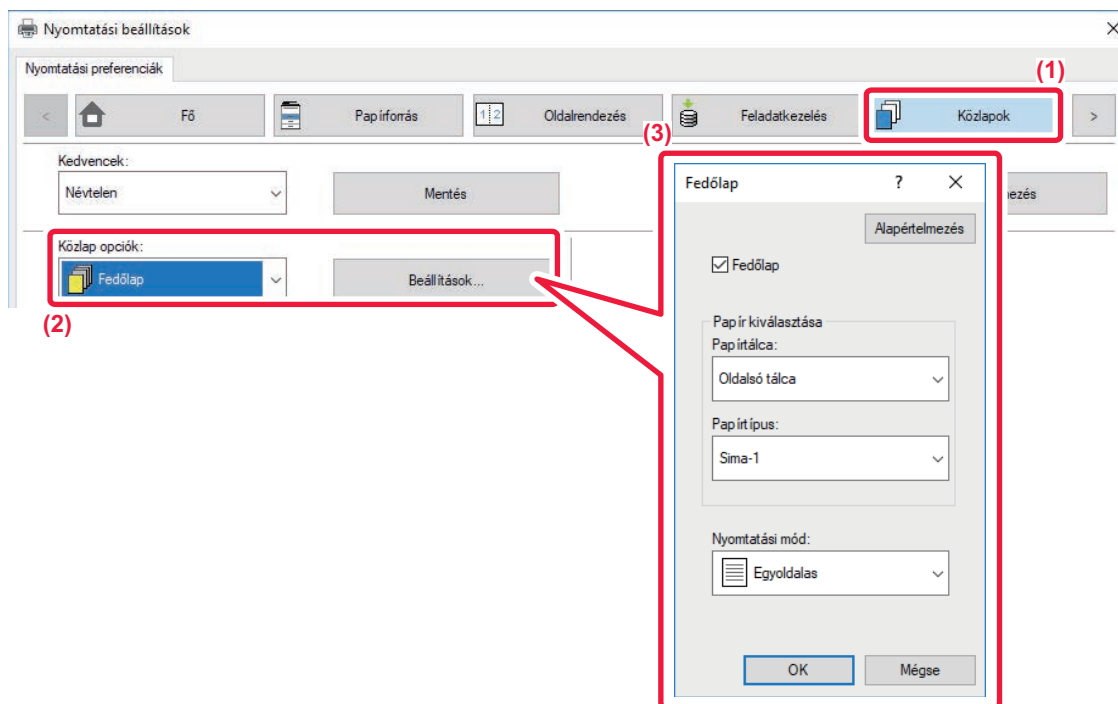

- (1) Kattintson a [Közlapok] fülre.
- (2) Válassza a [Fedőlap] lehetőséget a "Közlap opciók" pontból, és kattintson a [Beállítások] gombra.
- (3) Válassza ki a papír beszúrás beállításokat.

Engedélyezze a [Borítólapp] funkciót és válassza ki a papírtálcát, valamint a használni kívánt papír típusát.



Ha az [Oldalsó tálcá] opció lett kiválasztva a "Papírtálcá" menüben, ne feledje el kiválasztani a "Papírtípus" beállítás értékét, és betölteni azt a típusú papírt az oldalsó tálcába.



macOS

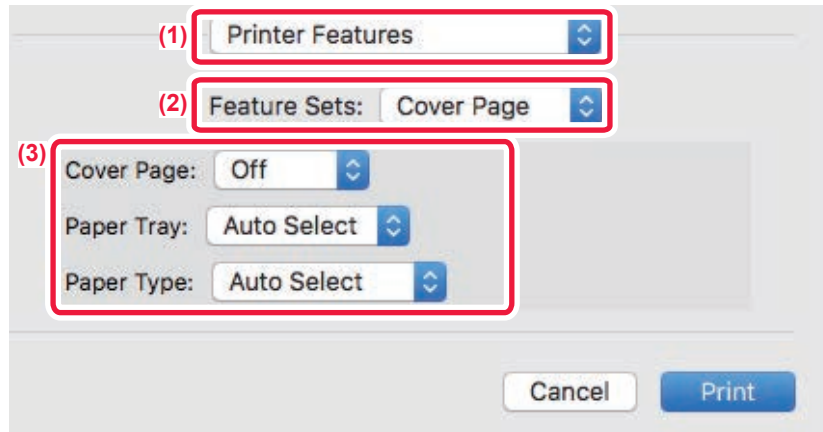

(1) Válassza ki a [Printer Features] opciót.

(2) Válassza ki a [Cover Page] elemet.

(3) Válassza ki a borító beszúrás beállításokat.

Válassza ki az előző borítóra vonatkozó nyomtatási beállításokat, papírtálcát és papírtípust.



# ELŐRE BEÁLLÍTOTT ADATOK BEILLESZTÉSE MINDEN OLDAL ELÉ VAGY UTÁN (KÖZTÉS LAPOK)

Ez a funkció nyomtatáskor előre beállított adatelemeket illeszt be minden oldalra.

Egyszerűen létrehozhatók dokumentumok nyitott oldalterjesztéssel, amely a baloldali oldalon szövegből áll, és a jobboldali oldalon megjegyzés hely van.

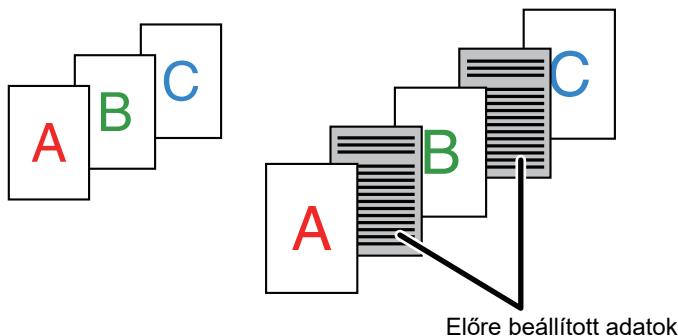

- Ez a funkció Windows környezetben érhető el.
- Ez a funkció PCL6 nyomtató-illesztőprogram használata esetén áll rendelkezésre.

## Windows környezet



A beilleszteni kívánt oldal adatait először létre kell hoznia.

Az oldalak adatainak létrehozásáért lásd a "[Átfedés fájl létrehozása \(3-41. oldal\)](#)" rész "[ÁTFEDŐ FIX ŰRLAP NYOMTATÁSA A NYOMTATOTT ADATOKRA \(ÁTFEDÉSEK\) \(3-41. oldal\)](#)" pontját.

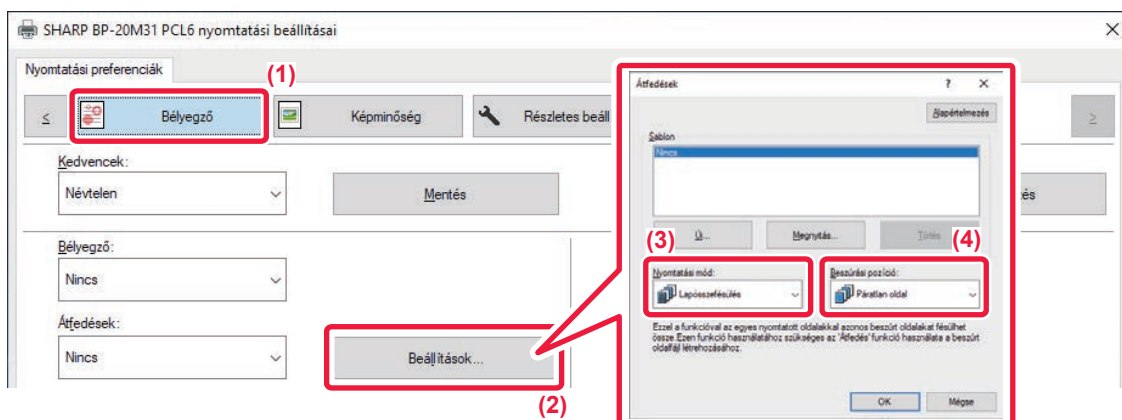

- (1) Kattintson a [Bélyegző] fülre.
- (2) Kattintson a [Beállítások] gombra.
- (3) Válassza a [Lapösszefésülés] elemet a "Nyomatási mód" menüből.
- (4) Adja meg a beilleszteni kívánt átfedés adatait, majd adja meg a beillesztés helyét.



# A MEGJELÉNÍTÉSI MÓDSZER MÓDOSÍTÁSA ÉS JPEG KÉPEK NYOMTATÁSA (HASZNÁLJON ILLESZTŐPROGRAMOT A JPEG KÉPEK MEGJELÉNÍTÉSÉHEZ)

Bizonyos helyzetekben egy JPEG képet tartalmazó dokumentum megfelelő nyomtatása esetleg nem lehetséges. Ez úgy oldható meg, ha a JPEG kép megjelenítési módját módosítjuk.

Ha JPEG képeket tartalmazó eredetit nyomtat, ezzel a funkcióval kiválasztható hogy a képeket a nyomtató vagy a gép illesztő programja segítségével jelenítsék-e meg.



- Ez a funkció Windows környezetben érhető el.
- Amikor a képeket a nyomtató illesztőprogramjában jelenítik meg, időt vehet igénybe, amíg a nyomtatás befejeződik.

## Windows környezet

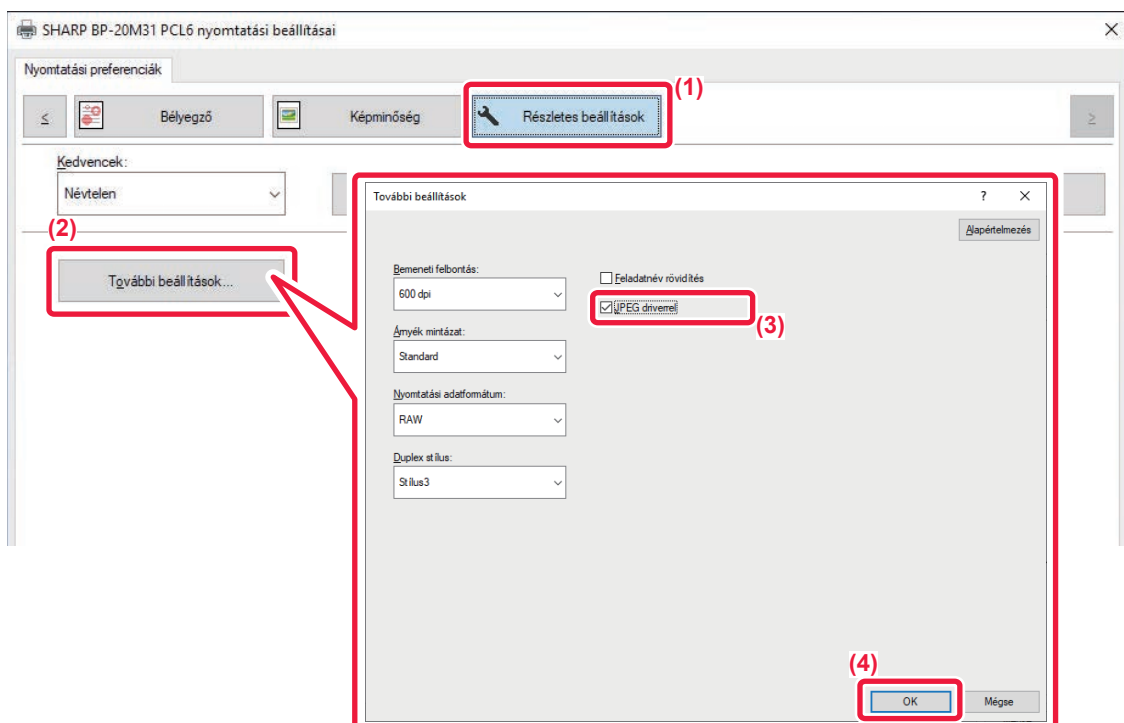

- (1) Kattintson a [Részletes beállítások] fülre.
- (2) Kattintson a [További beállítások] gombra.
- (3) Kattintson a [JPEG driverrel] jelölőnégyzetre, hogy megjelenjen a  jel.
- (4) Kattintson a [OK] gombra.



# KÉNYELMI NYOMTATÁSI FUNKCIÓK

## NYOMTATÓFÁJLOK MENTÉSE ÉS HASZNÁLATA (MEGŐRZÉS)

Ez a funkció használható egy nyomtatási feladat fájlként való eltárolásához a gépen, lehetővé téve, hogy a feladatot a kezelőpanelről kinyomtathassa.

Számítógépről történő nyomtatás esetén (4–8 számjegyből álló) PIN kód állítható be a tárolt fájlban lévő információk biztonsága érdekében.

PIN kód beállítása esetén az eltárolt fájl gépről történő kinyomtatásához meg kell adni a PIN kódot.

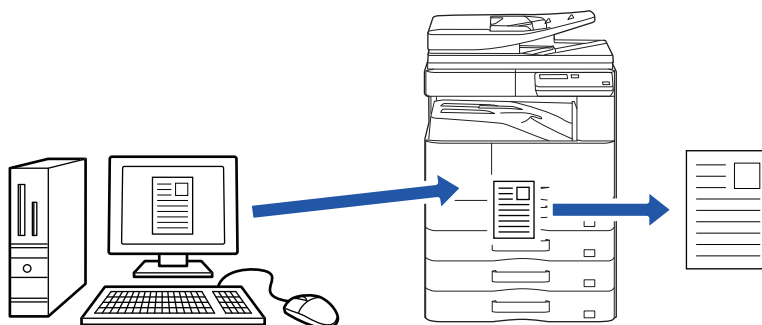

- 200 MB-ot meghaladó nyomtatási adat nem menthető.
- Legfeljebb 30 fájl mentése lehetséges.

### Windows

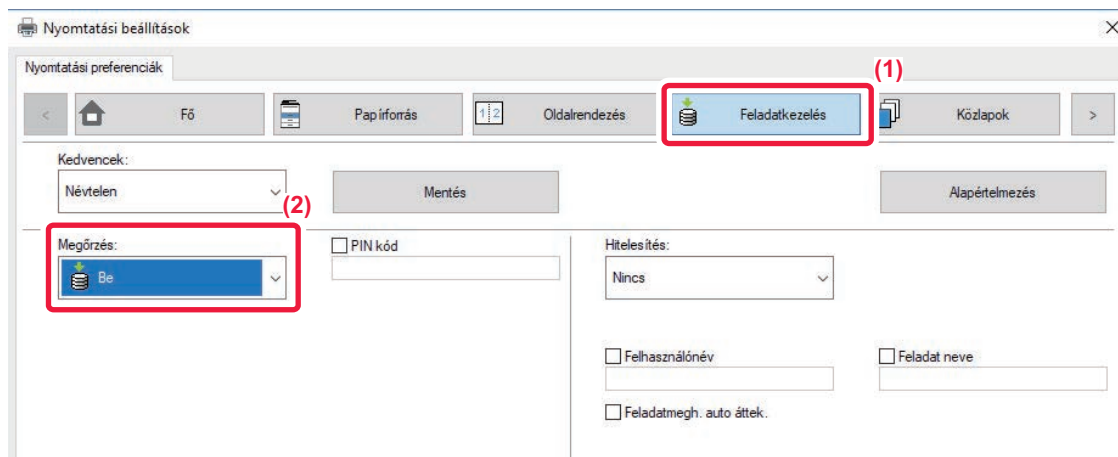

(1) Kattintson a [Feladatkezelés] fülre.

(2) Válassza a [Be] lehetőséget a "Megőrzés" pontban.

A PIN kód megadásához (4–8 számjegy) kattintson [PIN kód] jelölőnégyzetre .



## macOS

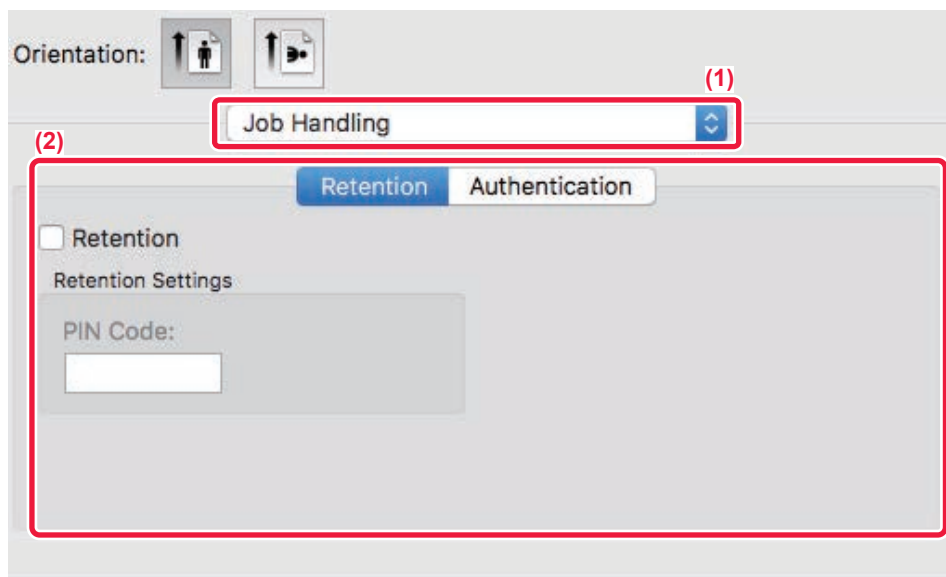

(1) Válassza a [Job Handling] gombot.

(2) Válassza ki a [Retention] elemet.

Beírta a PIN kódot (4–8 számjegy).

## Megőrzés funkcióval tárolt feladat nyomtatása

A Megőrzés funkció végrehajtása közben az alábbi kijelző jelenik meg:

(1) A [▲][▼] gombokkal válassza ki a nyomtatási feladatot.

Ha az alábbi képernyő jelenik meg, nyomja meg a [▶] gombot a Rendezési mód beállítása megjelenítéséhez.

► [Rendezési mód beállítása \(3-49. oldal\)](#)



Ha az alábbi képernyő jelenik meg, nyomja meg a [▶] gombot a nyomtatás tartási feladatok listájának megjelenítéséhez.



(2) Nyomja meg az [OK] billentyűt.

**(3) A [▲][▼] gombokkal törölje a nyomtatási feladatot.**

| Tárolt Nyomtatás Lista |                 |
|------------------------|-----------------|
| ▲                      | Nyomtatás       |
|                        | Törlés          |
| ▼                      | Nincs nyomtatás |

Válassza a "Nyomtatás" lehetőséget a feladat nyomtatásához.

Válassza a "Törlés" lehetőséget, ha nyomtatás nélkül szeretné törölni a feladatot.

A "Nincs nyomtatás" választásával visszakerül az 1. lépéshez.

**(4) Nyomja meg az [OK] billentyűt.**

A nyomtatási feladat ki lesz nyomtatva vagy törölve lesz. Ha PIN kódot állított be, a feladat ki lesz nyomtatva vagy törölve lesz, miután megadta a PIN kódot a számgombokkal, majd lenyomta az [OK] billentyűt.

| Tárolt Nyomtatás Lista |              |
|------------------------|--------------|
| Adja meg a jelszót     |              |
| Jelszó                 | : ██████████ |
| [#]:Mégsem             |              |

**Rendezési mód beállítása**

Állítsa be a Tárolt Nyomtatás Lista rendezési eljárását. Válassza a "Dátum (Növ.)", "Dátum (Csökk.)", "Felhasználónév (Növ.)", "Felhasználónév (Csökk.)", "Fájlnév (Növ.)" vagy "Fájlnév (Csökk.)" lehetőséget.

| Rendezési mód beállítása |                         |
|--------------------------|-------------------------|
| ▲                        | Dátum (Növ.)            |
|                          | <b>Dátum (Csökk.)</b>   |
|                          | Felhasználónév (Növ.)   |
| ▼                        | Felhasználónév (Csökk.) |



# NYOMTATÁS ILLESZTŐPROGRAM NÉLKÜL

## A NYOMTATHATÓ FÁJLOK KITERJESZTÉSEI

Ha a PC-jén nincs telepítve nyomtató-illesztőprogram, vagy a kinyomtatni kívánt fájl megnyitásához nincs elérhető alkalmazás, a nyomtató-illesztőprogram használata nélkül közvetlenül a gépre is nyomtathat.

A közvetlenül kinyomtatható fájl típusok (és a vonatkozó kiterjesztések) az alábbiakban láthatók.

|              |           |                      |               |         |  |     |
|--------------|-----------|----------------------|---------------|---------|--|-----|
| Fájltípus    | TIFF      | JPEG                 | PCL           | PS*     | PDF*, kompakt PDF*, PDF/A*, kompakt PDF/A* | PNG |
| Kiterjesztés | tiff, tif | jpeg, jpg, jpe, jfif | pcl, prn, txt | ps, prn | pdf  | png |

\* PS3 bővítmény szükséges.



- Egyes fájlok nyomtatása sikertelen lehet akkor is, ha szerepelnek a fenti listában.
- Jelszóval védett PDF fájl nem nyomtatható ki.



# USB MEMÓRIÁN TÁROLT FÁJL KÖZVETLEN NYOMTATÁSA

A géphez csatlakoztatott USB memóriaeszközön tárolt fájlok a gép kezelőpaneljéről, a nyomtató-illesztőprogram használata nélkül is kinyomtathatók.

Ha a gép nyomtató-illesztőprogramja nem lett telepítve a számítógépre, átmásolhat egy fájlt egy a kereskedelmi forgalomban megvásárolható USB memóriaeszközre, és ha az eszközt csatlakoztatja a géphez, közvetlenül kinyomtathatja a fájlt.



Legfeljebb 32 GB kapacitású FAT32 USB memóriaeszközt használjon.

1

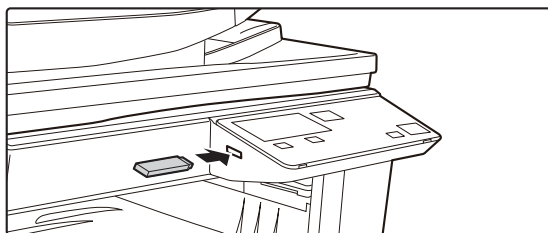

**Csatlakoztassa az USB memóriaeszközt a géphez.**

2

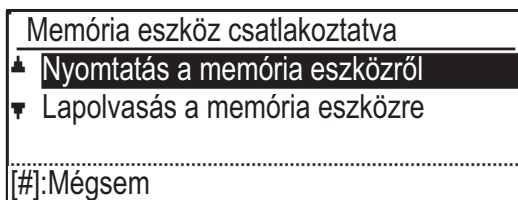

**Válassza a "Nyomtatás a memória eszköztől" lehetőséget a [▲] vagy a [▼] gombbal, majd válassza ki a nyomtatni kívánt fájlt.**

A bal oldalán "/" jellel szereplő név a mappa neve az USB memóriában. Az egy adott mappában található mappák és fájlok megjelenítéséhez válassza ki a mappát, majd nyomja meg az [OK] billentyűt.



- Összesen 100 fájl és mappa jeleníthető meg.
- Egy mappaszinttel feljebb történő lépéshez nyomja meg az [OLVASÁS VÉGE] gombot (#).

3

**Nyomja meg az [OK] billentyűt.**

4

**Válassza a "Nyomtatás" lehetőséget a [▲] vagy a [▼] gombbal, majd nyomja meg az [OK] billentyűt.**

Amint a kiválasztott fájl továbbítása befejeződött, a nyomtatás elindul.

A nyomtatási beállítások a gép weboldalán választhatók ki. Ha azonban olyan fájlt választ ki, amely tartalmazza a nyomtatási beállításokat (PCL, PS), a fájl nyomtatási beállításai lépnek érvénybe.



## NYOMTATÁSI FELADAT TÖRLÉSE A GÉPRŐL

Ha a [STOP] gombot (⏏) akkor nyomja le, miközben "Nyomtatás" felirat jelenik meg a kijelzőn a nyomtatási feladat indítása után, megjelenik egy üzenet, amely megkérdezi, hogy valóban szeretné-e törölni a nyomtatási feladatot. Ezt követően válassza az "Igen" lehetőséget a nyomtatás törléséhez.



5

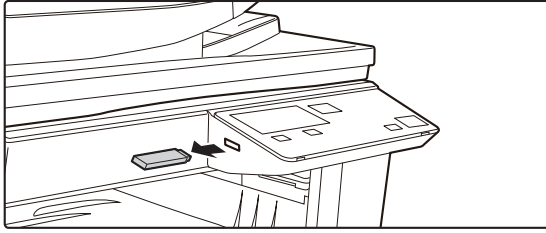

**Távolítsa el az USB memóriaeszközt a gépből.**



# KÖZVETLEN NYOMTATÁS SZÁMÍTÓGÉPRŐL

## FTP NYOMTATÁS

A számítógépről úgy is kinyomtathat egy fájlt, ha azt feltölti a gép FTP szerverére.

### FTP-nyomtatás végrehajtása

Írja be a gép IP-címét az FTP kliens alkalmazás kiszolgálónév mezőjébe a gép csatlakoztatásához.

Húzza át a másolni kívánt fájlt a gép FTP kiszolgálójának "lp" mappájába a nyomtatás automatikus indításához.



---

#### • NYOMTATÁSI FELADAT TÖRLÉSE A GÉPRŐL

Ha a [STOP] gombot (⏏) akkor nyomja le, miközben "Nyomtatás" felirat jelenik meg a kijelzőn a nyomtatási feladat indítása után, megjelenik egy üzenet, amely megkérdezi, hogy valóban szeretné-e törölni a nyomtatási feladatot. Ezt követően válassza az "Igen" lehetőséget a nyomtatás törléséhez.

- A nyomtatási beállítások a gép weboldalán választhatók ki. Ha azonban olyan fájlt választ ki, amely tartalmazza a nyomtatási beállításokat (PCL, PS), a fájl nyomtatási beállításai lépnek érvénybe.
  - Ha a felhasználó azonosítás funkció engedélyezve lett a gép beállításában, a nyomtatás funkció korlátozva lehet. További információért forduljon a rendszergazdához.
-



# FÜGGELÉK

## NYOMTATÓ-ILLESZTŐPROGRAM ADATOK LISTÁJA

A beállítási elemekre vonatkozó információkért lásd a nyomtató-illesztőprogram Súgóját.

[NYOMTATÓ-ILLESZTŐPROGRAM BEÁLLÍTÓKÉPERNYŐ / HIVATKOZÁS A SUGÓRA \(3-6. oldal\)](#)

| Funkció       |                        |                | PCL6              | PS                | Windows PPD*1  | macOS PPD*1    |
|---------------|------------------------|----------------|-------------------|-------------------|----------------|----------------|
| Fül (Windows) | Elem                   | Oldal          |                   |                   |                |                |
| Fő            | Másolatok              | -              | 1 - 999           | 1 - 999           | 1 - 999        | 1 - 999        |
|               | Leválogatás            | -              | Igen              | Igen              | Igen           | Igen           |
|               | Eredeti méret          | 3-4            | Igen              | Igen              | Igen           | Igen           |
|               | Kimeneti méret         | 3-4            | Igen              | Igen              | Nincs          | Nincs          |
|               | Tájolás                | 3-30           | Igen              | Igen              | Igen           | Igen           |
|               | Papírmérethez igazítás | 3-20           | Nincs             | Nincs             | Nincs          | Igen           |
|               | Nagyítás               | 3-31           | Igen*2            | Igen              | Igen           | Igen           |
|               | Kétoldalas             | 3-18           | Igen              | Igen              | Igen           | Igen           |
|               | Többképes              | 3-22           | 2, 4, 6, 8, 9, 16 | 2, 4, 6, 8, 9, 16 | 2, 4, 6, 9, 16 | 2, 4, 6, 9, 16 |
|               | Tűzés                  | -              | Nincs             | Nincs             | Nincs          | Nincs          |
|               | Dokumentumiktatás      | -              | Nincs             | Nincs             | Nincs          | Nincs          |
|               | Megőrzés               | 3-47           | Igen              | Igen              | Igen           | Igen           |
|               | Színes mód             | -              | Nincs             | Nincs             | Nincs          | Nincs          |
|               | Papírforrás            | Kimeneti méret | 3-4               | Igen              | Igen           | Nincs          |
| Papírtálca    |                        | 3-7            | Igen              | Igen              | Igen           | Igen           |
| Papírtípus    |                        | 3-7            | Igen              | Igen              | Igen           | Igen           |
| Tálca állapot |                        | 3-7            | Igen              | Igen              | Nincs          | Nincs          |
| Befejezés     | Tűzés                  | -              | Nincs             | Nincs             | Nincs          | Nincs          |
|               | Lyukasztó              | -              | Nincs             | Nincs             | Nincs          | Nincs          |
|               | Hajtogatás             | -              | Nincs             | Nincs             | Nincs          | Nincs          |
|               | Eltolás                | -              | Nincs             | Nincs             | Nincs          | Nincs          |
|               | Kimenet                | -              | Nincs             | Nincs             | Nincs          | Nincs          |
|               | Elválasztó lap         | -              | Nincs             | Nincs             | Nincs          | Nincs          |



| Funkció            |                                 |                     | PCL6                         | PS                           | Windows PPD <sup>*1</sup> | macOS PPD <sup>*1</sup> |                    |
|--------------------|---------------------------------|---------------------|------------------------------|------------------------------|---------------------------|-------------------------|--------------------|
| Fül (Windows)      | Elem                            | Oldal               |                              |                              |                           |                         |                    |
| Oldalrendezés      | Kétoldalas                      |                     | 3-18                         | Igen                         | Igen                      | Igen                    | Igen               |
|                    | Fejezet közlapok                |                     | -                            | Nincs                        | Nincs                     | Nincs                   | Nincs              |
|                    | Brosúra                         |                     | 3-24                         | Igen                         | Igen                      | Igen                    | Igen               |
|                    | Többképes                       | Oldalszám           | 3-22                         | 2, 4, 6, 8, 9, 16            | 2, 4, 6, 8, 9, 16         | 2, 4, 6, 9, 16          | 2, 4, 6, 9, 16     |
|                    |                                 | Isméltés            | -                            | Nincs                        | Nincs                     | Nincs                   | Nincs              |
|                    |                                 | Sorrend             | 3-22                         | Igen                         | Igen                      | Igen                    | Igen               |
|                    |                                 | Szegély             | 3-22                         | Igen                         | Igen                      | Igen                    | Igen               |
|                    |                                 | Többképes fedlappal | 3-22                         | Igen                         | Nincs                     | Nincs                   | Nincs              |
|                    |                                 | 100% többképes      | 3-22                         | Igen                         | Igen                      | Nincs                   | Nincs              |
|                    | Poszternyomtatás                |                     | 3-28                         | Igen                         | Igen                      | Nincs                   | Nincs              |
| Nyomtatási pozíció | Margó eltolás                   | 3-26                | 10 mm - 30 mm (0 - 1,2 coll) | 10 mm - 30 mm (0 - 1,2 coll) | Igen                      | Igen                    |                    |
|                    | Füleitolás                      | -                   | Nincs                        | Nincs                        | Nincs                     | Nincs                   |                    |
|                    | Egyedi                          | 3-29                | Igen                         | Igen                         | Nincs                     | Nincs                   |                    |
| Feladatkezelés     | Nyomtatás folytatása            |                     | -                            | Nincs                        | Nincs                     | Nincs                   | Igen               |
|                    | Dokumentumiktatás               |                     | -                            | Nincs                        | Nincs                     | Nincs                   | Nincs              |
|                    | PDF létrehozása PC böngészéshez |                     | -                            | Nincs                        | Nincs                     | Nincs                   | Nincs              |
|                    | Nyomtatás és küldés             |                     | -                            | Nincs                        | Nincs                     | Nincs                   | Nincs              |
|                    | Ért. a feladatbefejezésről      |                     | -                            | Igen                         | Igen                      | Nincs                   | Nincs              |
|                    | Megőrzés                        |                     | 3-47                         | Igen                         | Igen                      | Nincs                   | Igen               |
|                    | Hitelesítés                     |                     | 3-9                          | Igen                         | Igen                      | Nincs                   | Igen               |
| Közlapok           | Fedőlap                         |                     | 3-43                         | Igen                         | Igen                      | Igen <sup>*4</sup>      | Igen <sup>*4</sup> |
|                    | Fólia közlapok                  |                     | -                            | Nincs                        | Nincs                     | Nincs                   | Nincs              |
|                    | Másolat                         |                     | -                            | Nincs                        | Nincs                     | Nincs                   | Nincs              |
|                    | Tabulált papír                  |                     | -                            | -                            | -                         | -                       | -                  |
| Bélyegző           | Vízjel                          |                     | 3-38                         | Igen                         | Igen                      | Igen                    | Igen               |
|                    | Bélyegzőkép                     |                     | 3-40                         | Igen                         | Igen                      | Nincs                   | Nincs              |
|                    | Átfedés                         |                     | 3-41                         | Igen                         | Igen                      | Nincs                   | Nincs              |
|                    | Rejtett minta                   |                     | -                            | Nincs                        | Nincs                     | Nincs                   | Nincs              |
|                    | Másolat bélyegző                |                     | -                            | Nincs                        | Nincs                     | Nincs                   | Nincs              |
| Képmínőség         | Nyomtatási mód                  |                     | -                            | Nincs                        | Nincs                     | Nincs                   | Nincs              |
|                    | Grafikus mód                    |                     | -                            | Igen                         | Nincs                     | Nincs                   | Nincs              |
|                    | Bitkép tömörítés                |                     | -                            | Igen                         | Igen                      | Nincs                   | Nincs              |
|                    | Élesség                         |                     | -                            | Nincs                        | Nincs                     | Nincs                   | Nincs              |
|                    | Kép típusa                      |                     | 3-36                         | Igen                         | Igen                      | Igen                    | Igen               |
|                    | Simítás                         |                     | -                            | Nincs                        | Nincs                     | Nincs                   | Nincs              |
|                    | Szöveg feketén                  |                     | 3-35                         | Igen                         | Igen                      | Nincs                   | Nincs              |



| Funkció                           |                                  |       | PCL6  | PS    | Windows PPD <sup>*1</sup> | macOS PPD <sup>*1</sup> |  |
|-----------------------------------|----------------------------------|-------|-------|-------|---------------------------|-------------------------|--|
| Fül (Windows)                     | Elem                             | Oldal |       |       |                           |                         |  |
| Képmínőség                        | Vektor feketén                   | 3-35  | Igen  | Igen  | Nincs                     | Nincs                   |  |
|                                   | Festéktakarékosság <sup>*3</sup> | -     | Igen  | Igen  | Igen                      | Igen                    |  |
|                                   | Színes mód                       | -     | Nincs | Nincs | Nincs                     | Nincs                   |  |
|                                   | Kép típusa                       | -     | Nincs | Nincs | Nincs                     | Nincs                   |  |
|                                   | Speciális szín                   | -     | Nincs | Nincs | Nincs                     | Nincs                   |  |
|                                   | Színbeállítás                    | 3-34  | Igen  | Igen  | Nincs                     | Nincs                   |  |
|                                   | Betűtípus                        | -     | Igen  | Igen  | Nincs                     | Nincs                   |  |
|                                   | Sorszélesség                     | -     | Nincs | Nincs | Nincs                     | Nincs                   |  |
|                                   | Vastagítás beállítás             | -     | Nincs | Nincs | Nincs                     | Nincs                   |  |
| Részletes beállítások             | Tükörkép                         | 3-33  | Nincs | Igen  | Igen                      | Igen                    |  |
|                                   | PS Hibatájékoztató               | -     | Nincs | Igen  | Igen                      | Nincs                   |  |
|                                   | PS továbbítás                    | -     | Nincs | Igen  | Nincs                     | Nincs                   |  |
|                                   | Feladat tömörítés                | -     | Nincs | Igen  | Nincs                     | Nincs                   |  |
|                                   | Tandem nyomat                    | -     | Nincs | Nincs | Nincs                     | Nincs                   |  |
|                                   | Üres oldal nyomtatás letiltása   | -     | Nincs | Nincs | Nincs                     | Nincs                   |  |
|                                   | Egyedi kép regisztráció          | -     | Nincs | Nincs | Nincs                     | Nincs                   |  |
|                                   | További beállítások              |       |       |       |                           |                         |  |
|                                   | • Bemeneti felbontás             | -     | Igen  | Igen  | Nincs                     | Nincs                   |  |
|                                   | • Árnyék mintázat                | -     | Igen  | Nincs | Nincs                     | Nincs                   |  |
|                                   | • Nyomtatási adatformátum        | -     | Igen  | Igen  | Nincs                     | Nincs                   |  |
|                                   | • Nyomtatási terület             | -     | Nincs | Nincs | Nincs                     | Nincs                   |  |
|                                   | • Rip stílus                     | -     | Nincs | Nincs | Nincs                     | Igen                    |  |
|                                   | • Duplex stílus                  | 3-18  | Igen  | Igen  | Nincs                     | Nincs                   |  |
|                                   | • Színes (CMYK) kép javítása     | -     | Nincs | Igen  | Nincs                     | Nincs                   |  |
|                                   | • Feladatnév rövidítés           | -     | Igen  | Igen  | Nincs                     | Nincs                   |  |
|                                   | • JPEG driverrel                 | 3-46  | Igen  | Igen  | Nincs                     | Nincs                   |  |
|                                   | • Vékony vonalak vastagítása     | -     | Nincs | Nincs | Nincs                     | Nincs                   |  |
|                                   | • Finom szöveg                   | -     | Nincs | Nincs | Nincs                     | Nincs                   |  |
|                                   | • Finom szél                     | -     | Nincs | Nincs | Nincs                     | Nincs                   |  |
| • Szöveg/Vonal kezelés            | -                                | Nincs | Nincs | Nincs | Nincs                     |                         |  |
| • Szöveg/Vonal Előrehozás kezelés | -                                | Nincs | Nincs | Nincs | Nincs                     |                         |  |
| • Fénykép                         | -                                | Nincs | Nincs | Nincs | Nincs                     |                         |  |
| • Képjavítás                      | -                                | Nincs | Nincs | Nincs | Nincs                     |                         |  |

\*1 Az egyes funkciókra vonatkozó adatok a Windows PPD-ben és macOS PPD-ben az operációs rendszer verziójától és az alkalmazástól függően változnak.

\*2 A vízszintes és függőleges arány nem állítható be egymástól függetlenül.

\*3 Előfordulhat, hogy ez a beállítás néhány alkalmazásban és operációs rendszeren nem működik.



# LAPOLVASÓ

## A GÉP HÁLÓZATI KÉPOLVASÓKÉNT VALÓ HASZNÁLATA ELŐTT

**A KÉPOLVASÓ FUNKCIÓKRÓL ..... 4-2**

## LAPOLVASÓ MŰVELETSOR

**A LAPOLVASÓ MÓD ALAPKÉPERNYŐJE ..... 4-4**

**KÉP KÜLDÉSE ..... 4-5**

- ALAP ÁTVITELI MÓDSZER ..... 4-5
- A RENDELTETÉSI HELY KIVÁLASZTÁSA (A [CÍM] BILLENTYŰ HASZNÁLATÁVAL) ..... 4-9
- KÉTOLDALAS EREDETI PÉLDÁNY ÁTVITELE 4-11

**A LAPOLVASÁS BEÁLLÍTÁSAINAK TÁROLÁSA ... 4-12**

- A LAPOLVASÁSI MÉRET BEÁLLÍTÁSA ..... 4-12
- A FELBONTÁS KIVÁLASZTÁSA ..... 4-13
- A SZÍNES MÓD KIVÁLASZTÁSA ..... 4-13
- A FÁJLFORMÁTUM KIVÁLASZTÁSA ..... 4-14
- LAPOLVASÁS MEGVILÁGÍTÁSÁNAK BEÁLLÍTÁSA ..... 4-15
- A LAPOLVASÁSI MARGÓK (ÜRES TERÜLET) ENGEDÉLYEZÉSE ..... 4-15
- VÉKONY EREDETI BEOLVASÁSA (LASSÚ BEOLVASÁS) ..... 4-16
- A HÁTTÉR BEÁLLÍTÁSA AZ EREDETI VILÁGOS RÉSZEINEK KIVILÁGOSÍTÁSÁVAL VAGY BESÖTÉTÍTÉSÉVEL (HÁTTÉR ELTŰNTETÉSE) ..... 4-17
- A KÉP ÉLESSÉGÉNEK BEÁLLÍTÁSA (ÉLESSÉG) ..... 4-18
- PROGRAM TÁROLÁSA ÉS SZERKESZTÉSE/TÖRLÉSE ..... 4-19
- TÁROLT BEÁLLÍTÁSOK (PROGRAM) HASZNÁLATA ..... 4-19

## LAPOLVASÁS A SZÁMÍTÓGÉPÉRŐL (PC LAPOLVASÁS)

**LAPOLVASÁS TWAIN KOMPATIBILIS ALKALMAZÁSRÓL ..... 4-20**

## MENTÉS USB MEMÓRIAESZKÖZRE

**USB MEMÓRIA BEOLVASÁS ..... 4-24**

- USB MEMÓRIA BEOLVASÁS FUNKCIÓ HASZNÁLATÁVAL ..... 4-24



# A GÉP HÁLÓZATI KÉPOLVASÓKÉNT VALÓ HASZNÁLATA ELŐTT

## A KÉPOLVASÓ FUNKCIÓKRÓL

Ezzel a géppel képfájlba olvashat be egy dokumentumot vagy fényképet. Az adatfájl fájlkiszolgálóra vagy a számítógépére továbbíthatja vállalati hálózat (intranet) vagy internet használatával. Ha az eredeti példányt a lapolvasás funkció használatával szeretné elküldeni, adja meg a gép kezelőpaneljéről (a kijelzőről) a tárolt rendeltetési helyet (kézbesítési cím adatnevét).

1. Lapolvasás TWAIN kompatibilis alkalmazásról

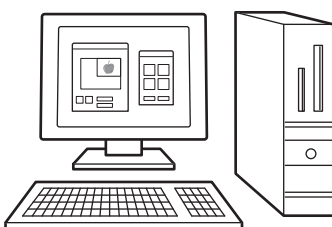

2. Beolvasott kép tárolása USB flash memóriára



4. A beolvasott adat küldése azonos hálózatra csatlakoztatott számítógépre

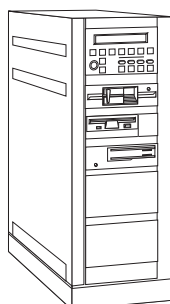
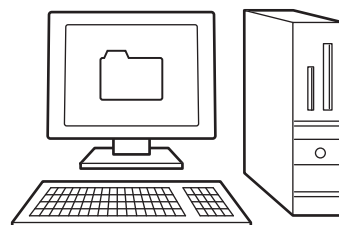

3. Beolvasott adat küldése FTP kiszolgálóra

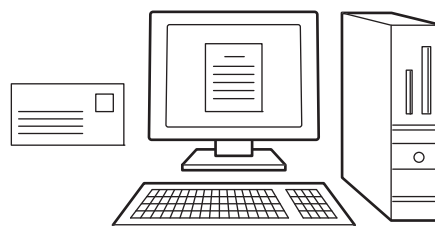

5. Beolvasott adat küldése e-mailben



## Lapolvasás TWAIN kompatibilis alkalmazásról

Egy a géppel azonos hálózathoz csatlakoztatott számítógépen futó TWAIN kompatibilis alkalmazás használható dokumentumok vagy képek beolvasásához.

A PC lapolvasás használatához telepíteni kell a lapolvasó illesztőprogramját a géphez tartozó "Software CD-ROM" lemezről.

A TWAIN kompatibilis alkalmazásról végzett lapolvasásra vonatkozó bővebb tájékoztatást a [LAPOLVASÁS A SZÁMÍTÓGÉPÉRŐL \(PC LAPOLVASÁS\) \(4-20. oldal\)](#) részben talál.

## Beolvasott kép tárolása USB flash memóriára

A beolvasott kép a gépre behelyezett USB flash memórián tárolható. Ezt a műveletet "USB memória beolvasás" névvel jelöltük a felhasználói kézikönyvben. Az USB memória beolvasásra vonatkozó bővebb információk az [USB MEMÓRIA BEOLVASÁS \(4-24. oldal\)](#) részben olvashatók.

## Beolvasott adat küldése FTP kiszolgálóra

A beolvasott képet elküldheti egy hálózati memóriatároló eszközre (egy FTP kiszolgáló kijelölt könyvtárába). (Ezt a műveletet "Lapolvasás FTP-re" névvel jelöltük a felhasználói kézikönyvben.)

## A beolvasott adat küldése azonos hálózatra csatlakoztatott számítógépre

A beolvasott fájl egy a géppel azonos hálózaton lévő Windows számítógép megosztott mappájába továbbítódik. (Ezt a műveletet "Lapolvasás hálózati mappába" névvel jelöltük a felhasználói kézikönyvben.)

A beolvasott fájl az Ön által használt számítógépre egy adott mappába továbbítódik. (Ezt a műveletet "Lapolvasás az Asztalra" névvel jelöltük a felhasználói kézikönyvben.)

Ha bővebb tájékoztatást szeretne Lapolvasás az Asztalra funkcióról, amellyel a beolvasott fájlt a számítógépén megadott mappába továbbíthatja, forduljon a forgalmazójához.

## Beolvasott adat küldése e-mailben

A beolvasott kép elküldhető egy e-mail címzettjének is. (Ezt a műveletet "Lapolvasás E-mail-be" névvel jelöltük a felhasználói kézikönyvben.)



# LAPOLVASÓ MŰVELETSOR

## A LAPOLVASÓ MÓD ALAPKÉPERNYŐJE

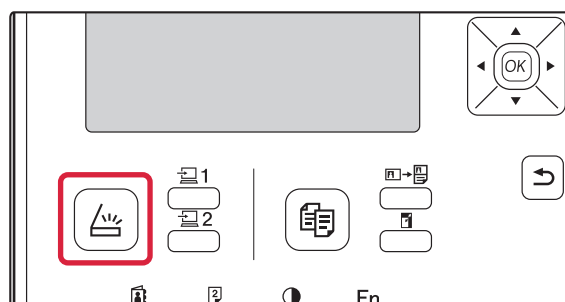

A lapolvasó mód alapképernyőjét úgy jelenítheti meg, ha a másoló mód alapképernyőjén megnyomja a [SZKENNELÉS] (  ) gombot.

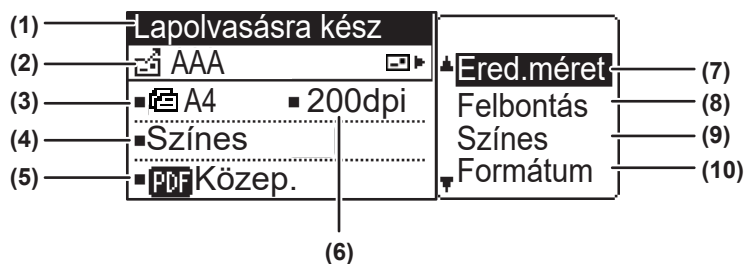

Ha a [LAPOLVASÁS] gomb (  ) megnyomása után megjelenik az Ön által használt kapcsolat típusára vonatkozó kérdés, válassza ki a "Hálózat" lehetőséget a [▼] vagy a [▲] gombbal, majd nyomja meg az [OK] billentyűt.

### A lapolvasó mód alapképernyője



- |  |  |
|--|--|
| <p>(1) <b>Üzenet kijelző</b><br/>Itt jelennek meg a gép aktuális állapotát jelző üzenetek.</p> <p>(2) <b>Rendeltetési hely kijelző</b><br/>A kiválasztott rendeltetési helyet jeleníti meg.<br/>A lapolvasó átviteli módjai:<br/>Lapolvasás E-mail-be, Lapolvasás hálózati mappába,<br/>Lapolvasás FTP-re, Lapolvasás az Asztalra és USB<br/>memória beolvasás.<br/>Ez az aktuális kiválasztott rendeltetési helyet és átviteli<br/>módot jeleníti meg.</p> <p>(3) <b>Eredeti lapolvasási mód / Eredeti méret kijelző</b><br/>A jelenleg kiválasztott lapolvasási módot és lapolvasási<br/>méretet mutatja.<br/> : A dokumentumadagoló észleli az eredeti példány<br/>behelyezését (egyoldalas lapolvasás a<br/>dokumentumadagolóban)<br/> : Kétoldalas lapolvasás a dokumentumadagolóban.<br/>Nincs: Üveg</p> | <p>(4) <b>Színes mód kijelző</b><br/>A színes módot mutatja.</p> <p>(5) <b>Fájlformátum kijelző</b><br/>A képadat fájltypusát és a fájl létrehozási eljárását jeleníti<br/>meg.</p> <p>(6) <b>Felbontás kijelző</b><br/>A lapolvasás felbontását jeleníti meg.</p> <p>(7) <b>Eredeti méret</b> ▶ <a href="#">4-12. oldal</a><br/>Ez az opció a továbbítandó eredeti méretének<br/>beállítására szolgál.</p> <p>(8) <b>Felbontás</b> ▶ <a href="#">4-13. oldal</a><br/>A lapolvasás felbontásának kiválasztására szolgál.</p> <p>(9) <b>Színes</b> ▶ <a href="#">4-13. oldal</a><br/>A színes mód kiválasztására szolgál.</p> <p>(10) <b>Formátum</b> ▶ <a href="#">4-13. oldal</a><br/>A képadat fájltypusának és a fájl létrehozási eljárásának<br/>kiválasztására szolgál.</p> |
|--|--|



# KÉP KÜLDÉSE

## ALAP ÁTVITELI MÓDSZER

### Dokumentumadagoló használatával

**1****Ellenőrizze, hogy a gép lapolvasó módban van-e.**

Ha a SZKENNELÉS jelzés világít, a gép lapolvasó módban van. Ha nem világít a jelzés, nyomja meg a [LAPOLVASÁS] gombot (  ).

Ha a rendszerbeállításokban engedélyezte a kódos hozzáférést a lapolvasás funkcióhoz, lapolvasó módba kapcsoláskor a személyi kódját kérő üzenet jelenik meg. A számbillentyűkkel adja meg (öt számjegyű) személyi kódját.

▶ [Felhasználó hitelesítés \(5-12. oldal\)](#)

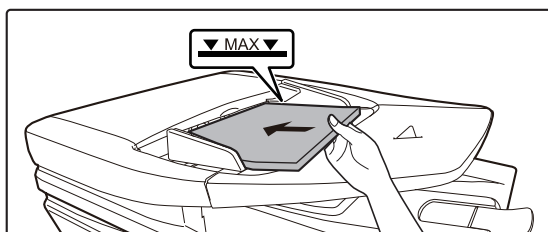
**2****Helyezze be az eredetit.**

Helyezze az eredetit a dokumentumadagoló tálcájába.

▶ [AUTOMATIKUS DOKUMENTUMADAGOLÓ \(1-30. oldal\)](#)

**3****Ellenőrizze az eredeti méretét.**

Az eredeti méret módosítását a [A LAPOLVASÁS BEÁLLÍTÁSAINAK TÁROLÁSA \(4-12. oldal\)](#) részben ismertetett módon végezze el.

**4****Szükség esetén válassza ki a felbontás beállítását.**

▶ [A FELBONTÁS KIVÁLASZTÁSA \(4-13. oldal\)](#)

A gyári alapbeállítás [200dpi].

**5****Szükség esetén válassza ki a formátumot.**

▶ [A FÁJLFORMÁTUM KIVÁLASZTÁSA \(4-14. oldal\)](#)

A kezdeti gyári beállítás a [Színes].

**6****Szükség esetén válassza ki a formátumot.**

▶ [A FÁJLFORMÁTUM KIVÁLASZTÁSA \(4-14. oldal\)](#)

Gyári alapbeállítás

- Szín / Szürkeárny.: PDF K
- F/F: PDF G4

**7****Nyomja meg a [CÍM] billentyűt (  ).**



8

## Válassza ki a rendeltetési hely kijelölési módját.

▶ [A RENDELTETÉSI HELY KIVÁLASZTÁSA \(A \[CÍM\] BILLENTYŰ HASZNÁLATÁVAL\) \(4-9. oldal\)](#)

Válasszon a rendeltetési hely következő három kijelölési módja közül:

• [Címjegyzék \(4-9. oldal\)](#)

Közvetlenül a kezelőpanelről választhatja ki az egyik tárolt rendeltetési helyet.

• [Címbejegyzés \(4-9. oldal\)](#)

Közvetlenül beírhatja az e-mail címet. (Csak Lapolvasás E-mail-be funkció esetén.)

• [Címkeresés \(4-10. oldal\)](#)

A címzett e-mail címét az interneten vagy intraneten található cím-adatbázisból keresheti ki.

A globális címkeresés során több címet adhat meg, és így körlevelet küldhet.

Ha befejezte a rendeltetési hely keresését, a következő alapképernyőhöz tér vissza.



• A rendeltetési hely információi a weboldalon tárolhatók.

• A feladó beállított neve általában a weboldal "SMTP beállítás" menüjének "Válasz E-mail címe" pontjában tárolt név.

9

## Nyomja meg a [Start] gombot.

Megkezdődik a lap beolvasása.

Ha a lapolvasás megfelelően befejeződött, rövid ideig a következő képernyő látható, majd a kijelző visszatér az alapképernyőhöz.



### Az adatátvitel megszakítása

▶ [Az adatátvitel megszakítása \(4-8. oldal\)](#)



Ha lapolvasó módban végzett beolvasás közben papírelakadás történt, a beolvasás megszakad és a tárolt adatok törlődnek. Vegye ki az elakadt eredetit, és töltsse be újra az eredeti példányokat előlről kezdve.

## A dokumentumüveg használatával

1

### Ellenőrizze, hogy a gép lapolvasó módban van-e.

Ha a SZKENNELÉS jelzés világít, a gép lapolvasó módban van. Ha nem világít a jelzés, nyomja meg a [LAPOLVASÁS] gombot (  ).

Ha a rendszerbeállításokban engedélyezte a kódos hozzáférést a lapolvasás funkcióhoz, lapolvasó módba kapcsoláskor a személyi kódját kérő üzenet jelenik meg. A számbillentyűkkel adja meg (öt számjegyű) személyi kódját.

▶ [Felhasználó hitelesítés \(5-12. oldal\)](#)

2

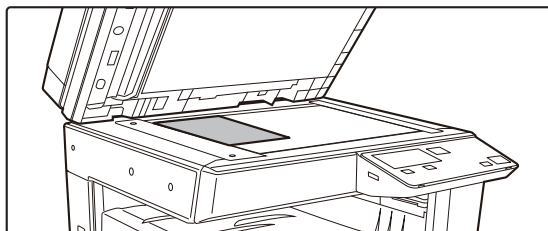

### Helyezze be az eredetit.

Tegye az eredetit a dokumentumüvegre.

▶ [DOKUMENTUMÜVEG \(1-32. oldal\)](#)



3

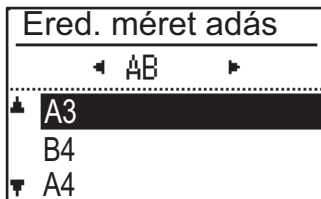

### Adja meg az eredeti méretét.

Válassza az "Ered.méret" lehetőséget a jobb menüben.

A papírméret kiválasztható

#### AB méretezés:

A3, B4, A4, A4R, B5, B5R, A5, A5R, B6R, A6R, Nincs megadva

#### Hüvelykben megadott méretezés:

11" x 17" , 8-1/2" x 14" , 8-1/2" x 13-1/2" , 8-1/2" x 13-2/5" ,  
8-1/2" x 13" , 8-1/2" x 11" , 8-1/2" x 11"R, 5-1/2" x 8-1/2" ,  
5-1/2"x8-1/2"R, Nincs megadva



### Gyakran haszált eredeti méretet adjon meg.

Válasszon egy beállítást: [Rendszerbeáll.] → [Lapolvasó] → [Új Alapérték] → [Ered. méret adás].

4

### Szükség esetén válassza ki a felbontás beállítását.

▶ [A FELBONTÁS KIVÁLASZTÁSA \(4-13. oldal\)](#)

A gyári alapbeállítás [200dpi].

5

### Szükség esetén válassza ki a formátumot.

▶ [A FÁJLFORMÁTUM KIVÁLASZTÁSA \(4-14. oldal\)](#)

Gyári alapbeállítás

- Szín / Szürkeárny.: PDF K
- F/F: PDF G4

6

### Szükség esetén válassza ki a színes mód beállításait.

▶ [A SZÍNES MÓD KIVÁLASZTÁSA \(4-13. oldal\)](#)

A kezdeti gyári beállítás a [Színes].

7

### Nyomja meg a [CÍM] billentyűt (⌘).

8

### Válassza ki a rendeltetési hely kijelölési módját.

▶ [A RENDELTETÉSI HELY KIVÁLASZTÁSA \(A \[CÍM\] BILLENTYŰ HASZNÁLATÁVAL\) \(4-9. oldal\)](#)

Válasszon a rendeltetési hely következő három kijelölési módja közül:

• [Címjegyzék \(4-9. oldal\)](#)

Közvetlenül a kezelőpanelről választhatja ki az egyik tárolt rendeltetési helyet.

• [Címbejegyzés \(4-9. oldal\)](#)

Közvetlenül beírhatja az e-mail címet. (Csak Lapolvasás E-mail-be funkció esetén.)

• [Címkeresés \(4-10. oldal\)](#)

A címzett e-mail címét az interneten vagy intraneten található cím-adatbázisból keresheti ki.

A globális címkeresés során több címet adhat meg, és így körlevelet küldhet.

Ha befejezte a rendeltetési hely keresését, a következő alapképernyőhöz tér vissza.



- A rendeltetési hely információi a weboldalon tárolhatók.
- A feladó beállított neve általában a weboldal "SMTP beállítás" menüjének "Válasz E-mail címe" pontjában tárolt név.



9

**Nyomja meg a [Start] gombot.**

Elkezdődik a beolvasás.

10

**Ha további lapot szeretne beolvasni, cserélje ki a lapokat, majd nyomja meg a [Start] gombot.**

- Addig ismétlje ezeket a lépéseket, amíg az összes lapot be nem olvasta.
- Ha egy percig nem hajt végre semmilyen műveletet (nem nyomja meg a [Start] gombot), a lapolvasás automatikusan véget ér, és megkezdődik az átvitel.

11

**Ha az utolsó eredeti lapot is beolvasta, nyomja meg a [READ-END] billentyűt (#).**

Nyissa fel a dokumentumadagolót, és vegye ki a dokumentumot. Ha kiveszi az eredeti példányt, vagy bármilyen billentyűt megnyom, a kijelző visszatér az alapképernyőhöz.

**Az adatátvitel megszakítása**

- ▶ [Az adatátvitel megszakítása \(4-8. oldal\)](#)

## Az adatátvitel megszakítása

- Ha az adatátvitelt az "Olvasás" felirat megjelenése során vagy az [OLVASÁS VÉGE] gomb (#) megnyomása előtt vissza kívánja vonni, nyomja meg a [C] vagy a [CA] gombot.
- Ha kikapcsolja a gép áramellátását, vagy áramkimaradás fordul elő, miközben a dokumentumadagolóban egy dokumentumot olvas be, a gép leáll, és a dokumentum elakad. Az áramellátás helyreállítása után vegye ki az eredetit a Problémamegoldás részben ismertetett módon.
- Ha a Lapolvasás E-mail-be funkcióval hajt végre adatátvitelt, ügyeljen a következőkre:  
Ügyeljen arra, hogy ne küldjön túl nagy méretű képadat-fájlokat. Lehet, hogy a levelezési kiszolgáló rendszergazdája korlátozta az egy e-mailben elküldhető adatok mennyiségét. Ha átlépi ezt a határt, a címzett nem kapja meg az e-mailt. Még ha nincs is megszabva mérethatár, és az e-mail sikeresen továbbításra kerül, a nagy adatfájlok fogadása hosszú időt vesz igénybe, és a hálózati (internetes) környezettől függően megterhelheti a címzett hálózatát. Ha nagy képfájlokat többször küld el, az ebből adódó hálózati igénybevétel lelassíthat más, ezzel össze nem függő adatátvitelt, és esetenként még a levelezési kiszolgáló vagy a hálózat összeomlását is eredményezheti. Amennyiben nagy fájlt vagy több képet kell elküldenie, próbálja meg csökkenteni a felbontást vagy a beolvasott eredeti méretét.



# A RENDELTETÉSI HELY KIVÁLASZTÁSA (A [CÍM] BILLENTYŰ HASZNÁLATÁVAL)

A rendeltetési hely a három alábbi módszer egyikével választható ki: Kiválasztás "CÍMJEGYZÉK"-ből, a "CÍMBEJEGYZÉS" vagy "CÍMKERESÉS" használatával.



- A Lapolvasás E-mail-be adatátviteli funkcióhoz több rendeltetési hely is választható. (E-mail és Csoport (E-mail) rendeltetési helyek legfeljebb 20 rendeltetési helyhez választhatók ki, ez pedig összesen legfeljebb 300 egyéni rendeltetési helyre teszi lehetővé a továbbítást.)
- A Lapolvasás hálózatba, Lapolvasás FTP-re vagy a Lapolvasás az Asztalra adatátviteli funkcióhoz csak egy rendeltetési hely választható.

## Címjegyzék

1

Nyomja meg a [CÍM] gombot () , és válassza a "Címjegyzék" lehetőséget.

2

| Felh.              |   |
|--------------------|---|
| AAAAAA             |  |
| BBBBBB             |  |
| [#]:Lista ↔ Részl. |   |
| [*]:Döntés Be/Ki   |   |

A [◀] vagy a [▶] billentyűvel szükség szerint változtassa meg a fület, majd a [▼] vagy a [▲] billentyűvel válassza ki a kívánt rendeltetési helyet.

A kiválasztott rendeltetési hely adatai és a rendeltetési helyek listája között az [OLVASÁS VÉGE] gomb megnyomásával válthat át (#).

3

Nyomja meg a [KILÉPÉS] gombot (✖).

A kiválasztott rendeltetési hely mellett egy pipa jel látható. A kiválasztás visszavonásához nyomja meg újra a [KIJELENTKEZÉS] gombot (✖), ekkor a pipa eltűnik. Több rendeltetési hely kiválasztásához ismétlje meg a lépéseket.

## Címbejegyzés

1

Nyomja meg a [CÍM] gombot () , válassza ki a "Címbejegyzés" lehetőséget a [▼] gombbal, majd nyomja meg az [OK] billentyűt.

2

Adja meg a rendeltetési hely címét.

3

Nyomja meg az [OK] billentyűt.



## Címkeresés

---

1

Nyomja meg a [CÍM] gombot () , válassza ki a "Globális címkeresés" lehetőséget a [▼] gombbal, majd nyomja meg az [OK] billentyűt.

---

2

Adja meg a keresett karaktereket.

---

3

A [▼] vagy a [▲] gombbal válassza ki a kívánt rendeltetési helyet.

---

4

Nyomja meg az [OK] billentyűt.

---



# KÉTOLDALAS EREDETI PÉLDÁNY ÁTVITELE

A képernyő eredeti mezője mutatja az eredeti lapolvasási méretet.  
Az aktuális eredeti lapolvasási mód beállítását ikon jelzi.

: Egyoldalas lapolvasás a dokumentumadagolóban.

: Kétoldalas lapolvasás a dokumentumadagolóban.

Nincs: Üveg



Kétoldalas eredeti példány automatikus átviteléhez hajtsa végre az alábbi lépéseket.



Kizárólag az alábbi kétoldalas dokumentumméretet használhatók:

## Szabványos méretek

AB méretezés:

A3, B4, A4, A4R, B5, B5R, A5, A5R, 8K, 16K, 16KR

Hüvelykben megadott méretezés:

11" x 17", 8-1/2" x 14", 8-1/2" x 13-1/2", 8-1/2" x 13-2/5", 8-1/2" x 13", 8-1/2" x 11", 8-1/2" x 11"R, 5-1/2" x 8-1/2", 5-1/2" x 8-1/2"R

## Nem-szabvány méretek

AB méretek X: 140 - 432mm, Y: 131 - 297mm

Hüvelyk méretek X: 5-1/2 - 17 hüvelyk, Y: 5-1/8 - 11-5/8 hüvelyk

1

**Helyezze az eredeti(ke)t a dokumentumadagoló tálcába és ellenőrizze az eredeti méretet.**

Az eredeti példány elhelyezéséhez lásd: [AZ EREDETI BEHELYEZÉSE \(1-30. oldal\)](#).

2

**Nyomja meg a [KÉTOLDALAS] gombot (), válassza ki a "2-oldalas" lehetőséget a [] vagy a [] gombbal, majd nyomja meg az [OK] billentyűt.**

3

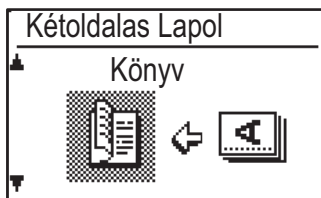

**Válassza a "Álló-Könyv", "Álló-Jegyzet", "Fekvő-Könyv", "Fekvő-Jegyzet" lehetőséget a [] vagy a [] gombbal, majd nyomja meg az [OK] billentyűt.**

4

**Nyomja meg az [OK] billentyűt.**



- A könyvek és jegyzettömbök Az oldaluknál fűzött kétoldalas eredeti könyvnek, a tetejükön fűzött kétoldalas eredeti jegyzettömbnek nevezzük.
- A kétoldalas lapolvasás az átvitel befejezésekor vagy a [CA] gomb megnyomásakor megszakad.
- A kétoldalas eredeti kétoldalas beolvasása csak dokumentumadagoló használatával lehetséges. Az eredeti példány mindkét oldalának automatikus beolvasása a dokumentumüveg használatával nem lehetséges.
- Ha az átvitel során ez szükséges, az eredeti hátoldalának képe 180 fokban el lesz forgatva, így nem szükséges módosítani a tájolást a fogadó gépen.
- A kétoldalas lapolvasás visszavonásához az 1. lépésben válassza ki az "Egyoldalas" pontot, majd nyomja meg az [OK] billentyűt.

KÖNYV      JEGYZETTÖMB

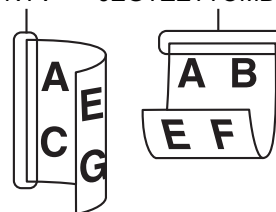



# A LAPOLVASÁS BEÁLLÍTÁSAINAK TÁROLÁSA

A különböző lapolvasási alkalmazásokhoz beállítás-készleteket (lapolvasási méret, felbontás, fájltypus, stb.) módosíthat.

## A LAPOLVASÁSI MÉRET BEÁLLÍTÁSA

Ha módosítja az eredeti méretet, kövesse az alábbi lépéseket a beállítás módosításához, miután elhelyezte az eredetit a dokumentumadagolóban vagy a dokumentumüvegen ([▶ 1-30. oldal](#)).

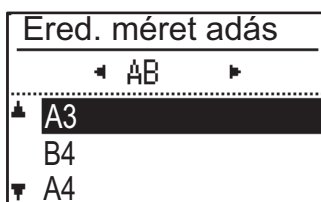
**1**

Válassza az "Ered.méret" lehetőséget a [▼] vagy a [▲] gombbal, majd válassza ki az eredeti méretet.

A hüvelyk mértékegységben megadott méret kiválasztásához nyomja meg a [▶] gombot.

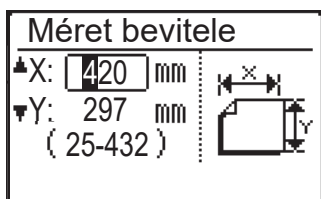

Az eredeti lapolvasási méret manuálisan módosítható.

A hüvelykben megadott eredeti méret képernyő kiválasztásához válassza a [Méret megadása] lehetőséget és nyomja meg az [OK] billentyűt az alábbi képernyő megjelenítéséhez.

Válasszon szélességet (X) vagy hosszúságot (Y) a számgombokkal, illetve a [▼] vagy a [▲] gombbal, és állítsa be 1 mm vagy 1/8" lépésekben a [◀] vagy a [▶] gombbal.

### Beviteli tartomány

X: 140 - 432 mm / 5-1/2" - 17"\*

Y: 131 - 297 mm / 5-1/8" - 11-5/8"

\* X: 25 - 432 mm / 1" - 17"

Y: 25 - 297 mm / 1" - 11-5/8" ha dokumentumüveget használ



Az eredeti méretének kézzel történő kiválasztását a [CA] billentyű megnyomásával vonhatja vissza.

Ha az eredeti valódi mérete nem állítható be, válasszon egy ennél nagyobb méretet.

Ha kisebb méretet választ, az eredeti egy része nem kerül átvitelre.



## A FELBONTÁS KIVÁLASZTÁSA

Kiválaszthatja a lapolvasás felbontását. Miután kiválasztotta a lapolvasó módot, és behelyezte az eredeti példányt ([4-5. oldal](#), 1 - 3. lépés), hajtsa végre az alábbi műveletet.

A felbontás gyári alapbeállítása "200dpi".

Ha meg kell változtatnia a felbontást, hajtsa végre az alábbi lépéseket.

**1**

Válassza a "Felbontás" lehetőséget a [▼] vagy a [▲] gombbal, majd válassza ki a felbontást.

**2**

Nyomja meg az [OK] billentyűt.



### Felbontás

- A felbontás alapértelmezett beállítása 200 dpi. A tipikus szöveges dokumentumok esetén 200 vagy 300 dpi felbontás megfelelően olvasható képadatot eredményez. Ezért csak abban az esetben használjon 600 dpi felbontást, ha nagy tisztaságú képre van szükség, például fényképet vagy illusztrációt tartalmazó eredetik esetében.
- Ha az eredeti méret A4 vagy nagyobb, 600 dpi felbontás nem használható.
- Az alapértelmezett beállítás a rendszerbeállításokban módosítható. ([▶5-19. oldal](#))

## A SZÍNES MÓD KIVÁLASZTÁSA

Kiválaszthatja a színes lapolvasás módot.

A felbontás gyári alapbeállítása "Színes".

Ha meg kell változtatnia a színes módot, hajtsa végre az alábbi lépéseket.

**1**

Válassza a "Színes" lehetőséget a [▼] vagy a [▲] gombbal, majd válassza ki a színes módot.

**2**

Nyomja meg az [OK] billentyűt.



Az alapértelmezett beállítás a rendszerbeállításokban módosítható. ([▶5-19. oldal](#))



# A FÁJLFORMÁTUM KIVÁLASZTÁSA

Miután kiválasztotta a lapolvasó módot, és behelyezte az eredeti példányt ([4-5. oldal](#), 1 - 3. lépés), hajtsa végre az alábbi műveletet.

A fájl típus gyári alapbeállítása "PDF", a fájl létrehozásának módjává "Több" (több beolvasott képet egyetlen fájlban egyesít).

Ha meg kell változtatnia a fájl formátumát, hajtsa végre az alábbi lépéseket.

**1**

Válasszon "Formátum" lehetőséget a [▼] vagy a [▲] gombbal, és válassza a "Színes / Szürkeárny." vagy "F/F", lehetőséget és nyomja meg az [OK] billentyűt.

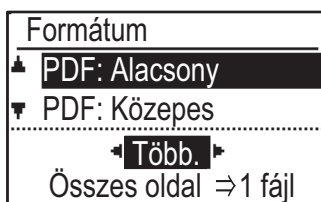
**2**

Válassza ki a fájl típust a [▼] vagy a [▲] gombbal, és válassza ki a fájl létrehozási módját.

Az "Egy" opció kiválasztása esetén a beolvasott képből egyoldalas fájl készül.

Ha "Több" lehetőséget választott, a beolvasott képek egyetlen fájlban egyesíthetők.

**3**

Nyomja meg az [OK] billentyűt.



- Ha a fájl típus beállítása "TIFF", a fájl létrehozásának módja csak választható.
- Ha a beolvasott képet a mellékelt CD-ROM-on található program használata nélkül szeretné megnyitni, a címzettnek rendelkezni kell olyan képnéző programmal, amely képes megnyitni a fentiekben bemutatottak alapján létrehozott formátumot (fájltípust).  
Ha a címzett nem tudja megnyitni a képet, próbálja meg azt egy másik formátumban elküldeni.



## LAPOLVASÁS MEGVILÁGÍTÁSÁNAK BEÁLLÍTÁSA

A kép megvilágítása beállítható. Minél nagyobb az érték, annál sötétebb a kép.

Válassza ki a lapolvasó módot, helyezze be az eredeti példányt ([4-5. oldal](#), 1 - 3. lépés), majd hajtsa végre az alábbi műveletet.

A lapolvasás gyári alapbeállítása "Szöveg/Fényk. aut. nyomt."

- 1** Nyomja meg a [MEGVILÁGÍTÁS] gombot (☉), és válassza a "Szöveg", "Szöv./Ny.fotó" vagy "Fotó" lehetőséget az eredeti típusának a [▼] vagy a [▲] gombbal.

**2**

Válassza ki és módosítsa a szintet (5 szint választható) a [▶][◀] gombokkal.

**3**

Nyomja meg az [OK] billentyűt.

## A LAPOLVASÁSI MARGÓK (ÜRES TERÜLET) ENGEDÉLYEZÉSE

Ha engedélyezi ezt a funkciót, a gép legnagyobb lapolvasási területének széle körül margók (üres, beolvasásra nem kerülő területek) jönnek létre.

Válassza ki a lapolvasó módot, helyezze be az eredeti példányt ([4-5. oldal](#), 1 - 3. lépés), majd hajtsa végre az alábbi műveletet.

Az üres terület gyári alapbeállítása "KI" (letiltva).

Ha meg kell változtatnia az üres terület beállítását, hajtsa végre az alábbi lépéseket.

Üres terület: 2,5 mm (7/64") a felső és alsó szélről számítva

3,0 mm (1/8") a bal és jobb szélről számítva

**1**

Nyomja meg a [SPEC. FUNKCIÓ] gombot (Fn), válassza ki az "Üres terület" lehetőséget a [▼] vagy a [▲] gombbal, majd nyomja meg az [OK] billentyűt.

**2**

A [▼] vagy a [▲] gombbal válassza ki a "Be" vagy a "Ki" opciót.

**3**

Nyomja meg az [OK] billentyűt.



## VÉKONY EREDETI BEOLVASÁSA (LASSÚ BEOLVASÁS)

Használja ezt a funkciót, ha az automatikus dokumentumadagoló használatával vékony eredetiket kíván beolvasni. Ez a funkció segít megelőzni a vékony eredetiek elakadását.

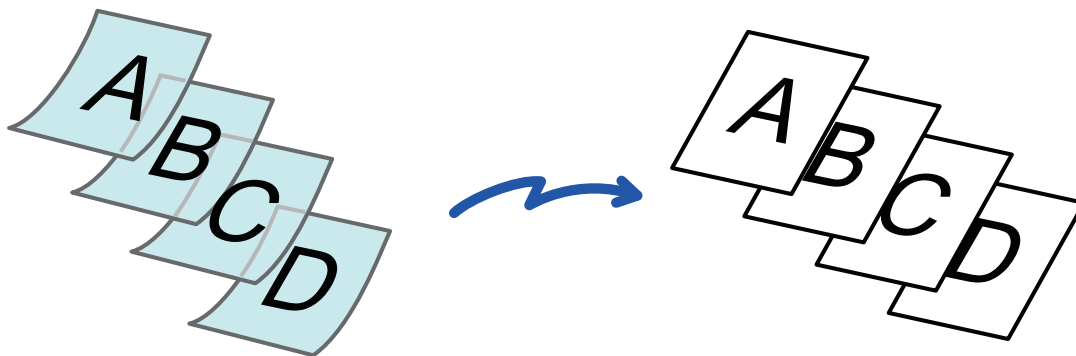

Ha Lassú beolv. lehetőséget választott, kétoldalas lapolvasás nem lehetséges.

1

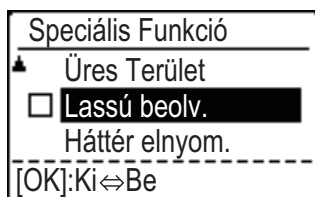

Nyomja meg a [SPEC. FUNKCIÓ] gombot (Fn), válassza ki a "Lassú beolv." lehetőséget a [▼][▲] gombokkal, majd nyomja meg az [OK] gombot.

Az ikonon megjelenik egy pipa.

Ha a beállításokkal végzett, nyomja meg a [VISSZA] gombot (↩).



### A Lassú beolv. beállítás törlése

A bejelölés eltávolításához válassza a "Lassú beolv." lehetőséget.

2

### Helyezze az eredetit a dokumentumadagoló tálcájába.

Lassan állítsa be az eredeti lapvezetőket.

▶ [AUTOMATIKUS DOKUMENTUMADAGOLÓ \(1-30. oldal\)](#)



Összegyűrődhetnek és elakadnak az eredetiek, ha azokat túl erősen helyezi be.

3

### Adja meg a rendeltetési helyet.



4

**Az eredeti beolvasásának megkezdéséhez nyomja meg a [Start] gombot.**

A beolvasás és küldés végén hangjelzést fog hallani.

## A HÁTTÉR BEÁLLÍTÁSA AZ EREDETI VILÁGOS RÉSZEINEK KIVILÁGOSÍTÁSÁVAL VAGY BESÖTÉTÍTÉSÉVEL (HÁTTÉR ELTÜNTETÉSE)

A háttér beállíthatja, ha az eredeti világos részeit sötétebbre vagy világosabbra módosítja.

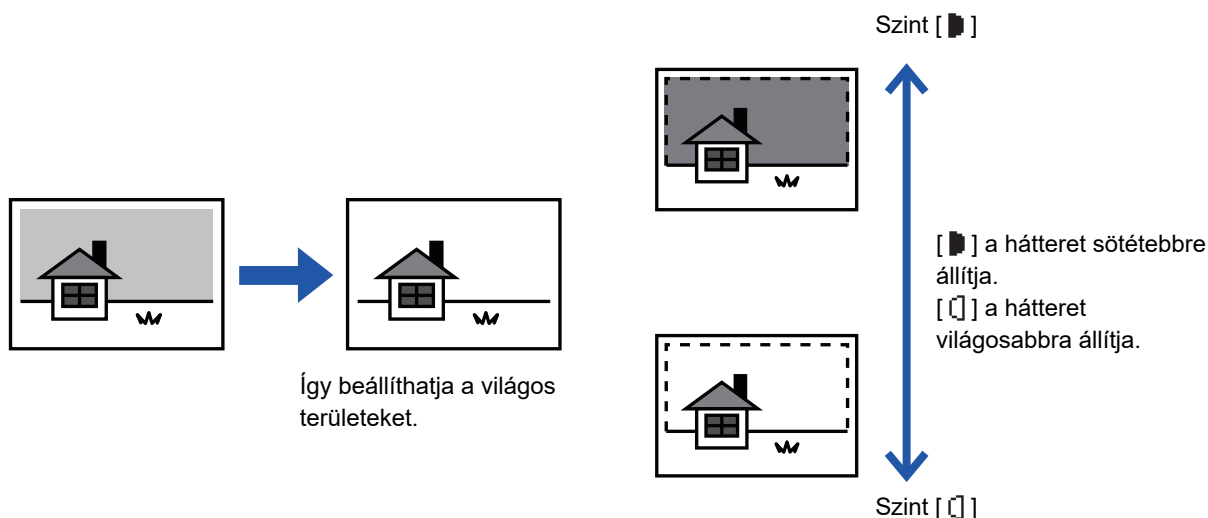

A háttér beállítását az eredeti beolvasása előtt kell beállítani.

1

**Nyomja meg a [SPEC. FUNKCIÓ] gombot (Fn), válassza ki a "Speciális Üzem mód" lehetőséget a [▼][▲] gombokkal, majd nyomja meg az [OK] billentyűt.**

2

**Válassza a "Háttér eltüntetése" lehetőséget a [▼] [▲] gombokkal, majd nyomja meg az [OK] billentyűt.**

3

**Válassza ki a beállítási szintet a [▼] [▲] gombokkal, majd állítsa be a [◀][▶] gombokkal.**

A kiválasztáshoz módosítsa a szintet (3 szint választható) a [◀][▶] gombokkal, majd nyomja meg az [OK] billentyűt.

■ : Csak a világos hátterek lesznek eltüntetve.

□ : A világosról sötétre váltó hátterek lesznek eltüntetve.



**A háttér beállítások törléséhez:**

Válassza a "Ki" lehetőséget a [▼] [▲] gombokkal, majd nyomja meg az [OK] billentyűt.



# A KÉP ÉLESSÉGÉNEK BEÁLLÍTÁSA (ÉLESSÉG)

Ez a funkció módosítja az élességet, hogy élesebb vagy lágyabb képet hozhasson létre.

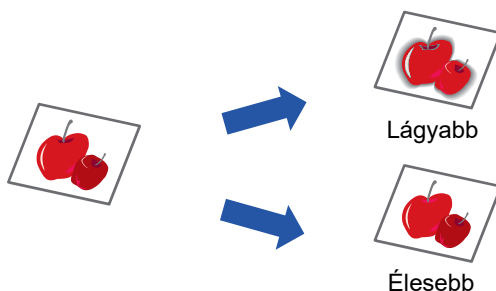

Az élességet a másolás megkezdése előtt kell beállítani.

1

Nyomja meg a [SPEC. FUNKCIÓ] gombot (Fn), válassza ki a "Speciális Üzem mód" lehetőséget a [▼][▲] gombokkal, majd nyomja meg az [OK] billentyűt.

2

Válassza az "Élesség" lehetőséget a [▼] [▲] gombokkal, majd nyomja meg az [OK] billentyűt.

3

Válassza a "Ki", "Lágy" vagy "Éles" lehetőséget a [▼][▲] gombokkal, majd nyomja meg az [OK] billentyűt.



**Az élesség beállítások törléséhez:**

Válassza a "Ki" lehetőséget a [▼] [▲] gombokkal, majd nyomja meg az [OK] billentyűt.



## PROGRAM TÁROLÁSA ÉS SZERKESZTÉSE/TÖRLÉSE

Ezzel a funkcióval tárolhatja a küldési címet és a lapolvasási beállításokat. A cím és a beállítások előhívhatók egy dokumentum beolvasásakor, így nem kell bajlódnia a cím és a beállítások kiválasztásával. Legfeljebb két program tárolható lapolvasáshoz.

• Cím beállítás • Eredeti Méret • Felbontás • Színes mód • Formátum • Megvilágítás • Eredeti lapolvasási mód • Lassú beolv. tárolható egy programban.

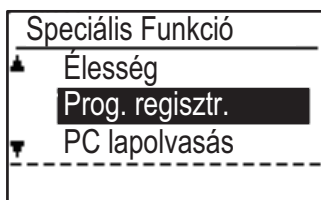
**1**

**Nyomja meg a [SPEC. FUNKCIÓ] gombot (Fn), és válassza a ki a "Prog. regisztr." lehetőséget a [▼] vagy a [▲] gombbal, majd nyomja meg az [OK] billentyűt.**

Az eredeti méret (egyedi) névjegykártya méretre van beállítva.

**2**

**Válasszon "Bevitel" "Módosítás" vagy "Törlés" lehetőséget, és nyomja meg az [OK] billentyűt.**

- **Prog. regisztr.**
  - (1) **Válassza a "Nincs tárolva" beállítást, és nyomja meg az [OK] billentyűt.**
  - (2) **Válassza ki a tárolni kívánt programot a [▼] vagy a [▲] gombbal, majd nyomja meg az [OK] billentyűt.**

Mindegyik képernyő beállítása megjelenik.
  - (3) **A kívánt beállítások elvégzéséhez nyomja meg az [OK] billentyűt .**

Térjen vissza a 2. lépéshez.
  - (4) **Nyomja meg a [Start] gombot.**

A programok a tárhelyre lesznek mentve.
- **Program módosítása**
  - (1) **Válassza ki a módosítani kívánt programot, majd nyomja meg az [OK] billentyűt.**

A beállítások módosítása megegyezik a regisztrálásnál alkalmazott eljárással.
- **Program törlése**
  - (1) **Válassza ki a törölni kívánt programot, majd nyomja meg az [OK] billentyűt.**
  - (2) **Válassza a "Törlés" lehetőséget, és nyomja meg az [OK] billentyűt.**

## TÁROLT BEÁLLÍTÁSOK (PROGRAM) HASZNÁLATA

Nyomja meg a [Program 1] vagy [Program 2] gombot (☰ 1 / ☰ 2). Lásd: [ALAP ÁTVITELI MÓDSZER \(4-5. oldal\)](#).



# LAPOLVASÁS A SZÁMÍTÓGÉPÉRŐL (PC LAPOLVASÁS)

## LAPOLVASÁS TWAIN KOMPATIBILIS ALKALMAZÁSRÓL

A gép támogatja a TWAIN szabványt, ami lehetővé teszi a beolvasást TWAIN kompatibilis alkalmazásokról. A lapolvasás PC lapolvasás módban csak akkor lehetséges, ha telepítette a lapolvasó illesztőprogramját az integrált telepítő segítségével a "Software CD-ROM" lemezről. A lapolvasó-illesztőprogram telepítése és konfigurálása témakörben tájékoztatást talál a Szoftvertelepítési útmutatóban.

1

|                               |
|-------------------------------|
| PC lapolvasás                 |
| Ne vegye ki az eredeti dokum. |
| IP cím: 0. 0. 0. 0            |
| [Vissza]:Kilépés              |

A beolvasni kívánt eredeti(ke)t helyezze a dokumentumüvegre/dokumentumadagolóba. Nyomja meg a [SPEC. FUNKCIÓ] gombot (F<sub>n</sub>), válassza ki a "PC lapolvasás" lehetőséget, majd nyomja meg az [OK] billentyűt.

2

A TWAIN kompatibilis alkalmazás indítása után kattintson az "Fájl" menüre és válasszon egy menüt a lapolvasáshoz.



A lapolvasó kiválasztására szolgáló menü elérési módját az alkalmazás határozza meg. Bővebb információk az alkalmazás felhasználói kézikönyvében vagy a súgó fájlban található.

3

Válassza a "SHARP MFP TWAIN K" lehetőséget, és kattintson a "Kiválasztás" gombra.



Rendszerétől függően "SHARP MFP TWAIN K 1.0 (32-32)" jelenhet meg az "Forrás kijelölése" képernyő felett.

4

Válasszon menüt a képrögzítéshez az alkalmazás "Fájl" menüjéhez.

Megjelenik a lapolvasó illesztőprogram-beállítás képernyő.

▶ [Lapolvasó illesztőprogram beállításai \(4-22. oldal\)](#)



5

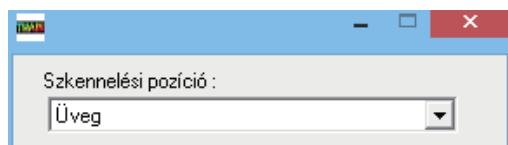

### Az "Szkennelés forrás" menüben válassza ki a helyet, ahová az eredetit behelyezte az 1. lépésben.

Ha kétoldalas eredetit helyezett a dokumentumadagolóba, válasszon "SPF (kétoldalas - könyv)" vagy "SPF (kétoldalas - jegyzetömb)" lehetőséget, az eredeti fűzési helyzetének megfelelően.



Ha "SPF (kétoldalas - könyv)" vagy "SPF (kétoldalas - jegyzetömb)" lehetőséget választott a "Szkennelés forrás" menüben, válassza ki, hogy a behelyezett eredeti tájolása "Bal szél kerül be először" vagy "Felső éllel előre".

6

### Kattintson az "[Előnézet]" gombra.

Az előnézeti kép jelenik meg.



- Ha a kép szöge nem megfelelő, helyezze be újra az eredetit, és kattintson az "Előnézet" gombra újra.
- Ha az előnézeti kép tájolása nem megfelelő, kattintson az "Forgatás" gombra az előnézeti képernyőn. Ez 90 fokban elforgatja a képet óramutató járásával egyező irányba, így korrigálhatja a tájolást az eredeti ismételt behelyezése nélkül.  
▶ [Előnézet képernyő \(4-23. oldal\)](#)
- Ha több lapot helyezett be a dokumentumadagolóba, a gép csak az eredetik felső oldaláról készít előnézetet, melyet elküld az eredeti kiadó területre. Az előnézeti dokumentumot a lapolvasási feladat megkezdése előtt vissza kell helyezni a dokumentumadagolóba.

7

### Adja meg a lapolvasási területet és állítsa be a lapolvasási preferenciákat.

A lapolvasási terület megadására és a lapolvasási preferenciák beállítására vonatkozó tájékoztatást a lapolvasó illesztőprogramjának Súgó menüjében talál.

▶ [Lapolvasó illesztőprogram beállításai \(4-22. oldal\)](#)



Egy nagy terület beolvasása nagy felbontással nagy mennyiségű adatot, és hosszabb beolvasási időt eredményez. Azt javasoljuk, hogy a beolvasott eredeti típusának megfelelő lapolvasási preferenciákat állítson be, pl. Weboldal (monitor), Fotó, FAX vagy OCR.

8

### Ha készen áll a beolvasás megkezdésére, kattintson a "Skann" gombra.

Elindul a lapolvasás, és a kép a felhasznált alkalmazásban lesz rögzítve. Az alkalmazásban rendeljen egy fájlnévet a képhez és mentse el a fájlt.



Ha szeretné megszakítani a lapolvasási feladatot, miután a "Lapolvasás" gombra kattintott, nyomja meg az [Esc] gombot a billentyűzetén, vagy a [C], illetve [CA] gombot a kezelőpanelen.

9

### Nyomja meg a [VISSZA] gombot (↩) a kezelőpanelen.



## Lapolvasó illesztőprogram beállításai

A lapolvasó-illesztőprogram beállítási képernyőjén található a "Beállítás képernyő", ahol kiválaszthatja a lapolvasás beállításait, valamint az "Előnézeti képernyő" elemet, amely a beolvasott képet mutatja. A lapolvasás részleteinek megtekintéséhez kattintson a "Súgó" gombra az előnézeti képernyőn a Súgó képernyő megjelenítéséhez.

### Beállítás képernyő

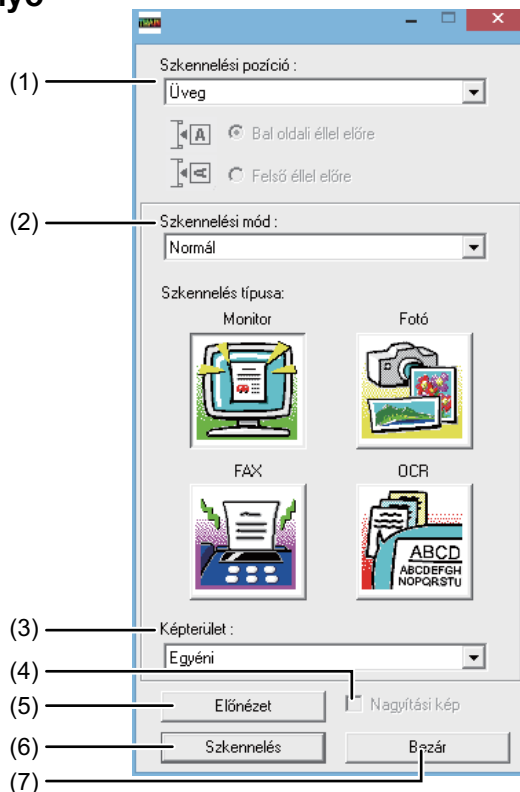

- (1) **"Lapolvasási pozíció" menü (Egyes régiókban "Lapolvasási forrás")**  
Válassza ki a helyet, ahol az eredetit tárolja. "Platen" (dokumentumüveg), "SPF (Egyoldalas)", "SPF (Kétoldalas-Könyv)" vagy "SPF (Kétoldalas-Jegyzetomb)" választható.  
▶ [LAPOLVASÁS TWAIN KOMPATIBILIS ALKALMAZÁSRÓL \(4-20. oldal\)](#)
- (2) **"Lapolvasási mód" menü**  
Válasszon "Előre beállított" vagy "Egyedi beállítások" (egyres régiókban "Normál" vagy "Professzionális") lehetőséget lapolvasási módnak.  
Az "Előre beállított (vagy Normál)" képernyőn kiválaszthatja az eredeti típusát monitor, fotó, fax vagy OCR beállításnak, a lapolvasási cél szerint.  
Ha szeretné módosítani ezen négy gomb alapértelmezett beállításait, vagy egyedi beállítást, pl. képtípust és felbontást választ a lapolvasás előtt, váltson át "Egyedi beállítások (vagy Professzionális)" képernyőre.  
A beállítások részleteinek megtekintéséhez kattintson a "Súgó" gombra az előnézeti képernyőn a képernyő megjelenítéséhez.
- (3) **"Képterület" menü**  
Állítsa be a lapolvasó területet. A gép által észlelt eredeti méret beolvasásához válassza az "Automatikus" lehetőséget. A beolvasási terület tetszés szerint megadható az előnézeti ablakban.
- (4) **"Zoom előnézet" jelölőnégyzet**  
Ha ezt a lehetőséget választotta, az előnézeti kép kiválasztott részét az "Előnézet" gombra kattintva nagyíthatja fel.  
Ha szeretne visszatérni a normál nézetbe, törölje a pipát. [Zoom előnézet] nem használható, ha [SPF] beállítást választott a "Lapolvasási pozíció" menüben.
- (5) **"Előnézet" gomb**  
Előnézeti képet ad a dokumentumról.  
Ha az [Előnézet] funkciót megszakította a billentyűzetén lévő [Esc] gomb megnyomásával, semmi nem fog megjelenni az előnézeti képernyőn.
- (6) **"Lapolvasás" gomb (Egyes régiókban "Lapolvasási")**  
Kattintson rá, ha a kiválasztott beállításokkal szeretné beolvasni az eredetit. Mielőtt a "Lapolvasás" gombra kattintana, ellenőrizze, hogy a beállítások helyesek.  
Ha szeretné megszakítani a lapolvasási feladatot, miután a "Lapolvasás" gombra kattintott, nyomja meg az [Esc] gombot a billentyűzetén.
- (7) **"Bezárás" gomb**  
Kattintson ide a lapolvasó-illesztőprogram beállítási képernyőjének bezárásához.



## Előnézet képernyő

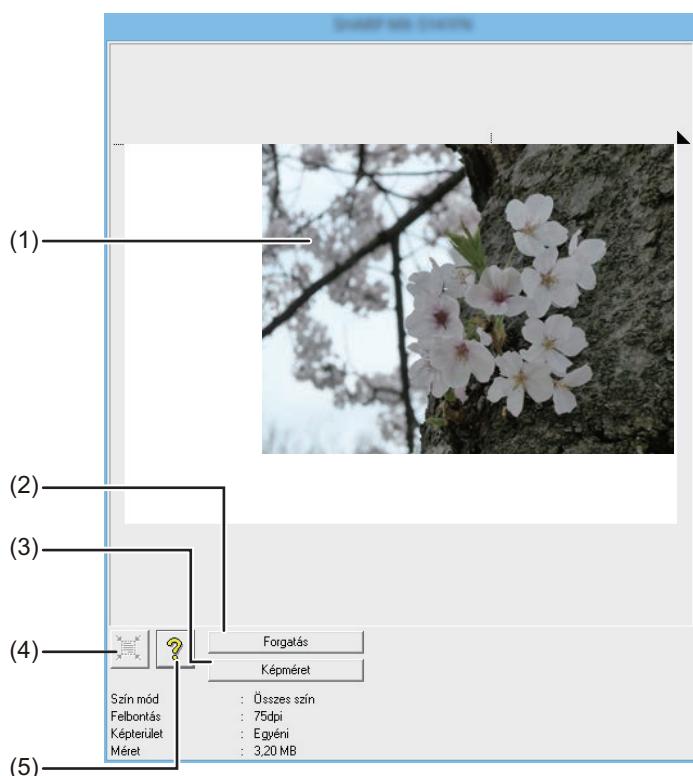

### (1) Előnézet képernyő

A Beállítás képernyőn kattintson az "Előnézet" gombra a beolvasott kép megjelenítéséhez. Az egeret az ablakban elhúzva megadhatja a lapolvasási területet. Az egér mozgatásával létrehozott keretben foglalt rész lesz a lapolvasási terület. A megadott lapolvasási terület megszüntetéséhez és a keret törléséhez kattintson egy tetszőleges pontra a kereten kívül.

### (2) "Forgatás" gomb

A gombra kattintva az óramutató járásával egyező irányban, 90 fokban forgatja el az előnézeti képet. Ezáltal a tájolást az eredeti ismételt behelyezése nélkül módosíthatja. Lapolvasásnál az előnézeti képernyőn látható tájolásban lesz létrehozva a képfájl.

### (3) "Kép mérete" gomb

Kattintson rá egy párbeszédablak megnyitásához, ahol számokkal adhatja meg a lapolvasási területet. Pixel, mm vagy hüvelyk választható a számérték egységének. Az alapbeállításban megadott lapolvasási területhez számok megadásával módosíthatja a területet úgy, hogy a bal felső sarok lesz a rögzített origó.

### (4) "Automatikus lapolvasási terület minősítés" gomb

Ha az előnézeti képernyő megjelenése közben kattint az előnézeti képernyőre, a lapolvasási területet automatikusan kiterjeszti a teljes előnézeti képre.

Az "Automatikus lapolvasási terület minősítés" gombra kattintva a lapolvasási területet automatikusan kiterjeszti a teljes előnézeti képre.

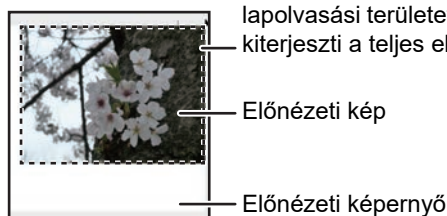

### (5) "Súgó" gomb

Kattintson ide a lapolvasó-illesztőprogram súgó fájljának megjelenítéséhez.



# MENTÉS USB MEMÓRIAESZKÖZRE

## USB MEMÓRIA BEOLVASÁS

### USB MEMÓRIA BEOLVASÁS FUNKCIÓ HASZNÁLATÁVAL

A beolvasott kép a gépre csatlakoztatott, kereskedelmi forgalomban kapható USB flash memóriára továbbítható (menthető).

#### Dokumentumadagoló használatával

**1****Ellenőrizze, hogy a gép lapolvasó módban van-e.**

Ha a SZKENNELÉS jelzés világít, a gép lapolvasó módban van. Ha nem világít a jelzés, nyomja meg a [LAPOLVASÁS] gombot (  ).

Ha a rendszerbeállításokban engedélyezte a kódos hozzáférést a lapolvasás funkcióhoz, lapolvasó módba kapcsoláskor a személyi kódját kérő üzenet jelenik meg. A számbillentyűkkel adja meg (öt számjegyű) személyi kódját.

► [Felhasználó hitelesítés \(5-12. oldal\)](#)

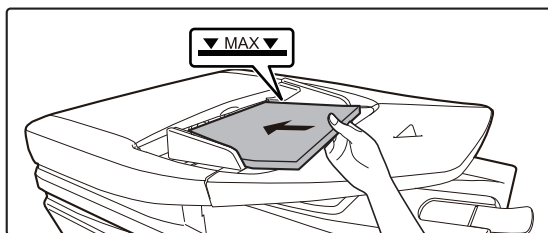
**2****Helyezze be az eredetit.**

Helyezze az eredetit a dokumentumadagoló tálcájába.

► [AUTOMATIKUS DOKUMENTUMADAGOLÓ \(1-30. oldal\)](#)



Nem helyezhet egyszerre eredetiket a dokumentumadagoló tálcába vagy a dokumentumüvegre, és nem küldheti el ezeket egy átvittel.

**3****Nyomja meg a [CÍM] billentyűt (  ).****4**

**Válassza az "USB Szkennelés" funkciót a [▼] gombbal, majd nyomja meg az [OK] billentyűt.**



5

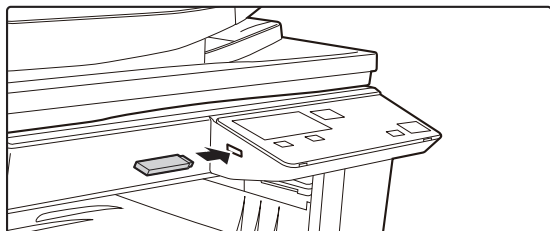

**Csatlakoztassa az USB flash memóriát a géphez.**



Ha az USB flash memóriát a 4. lépés előtt helyezte be a gépbe, a következő képernyő jelenik meg.

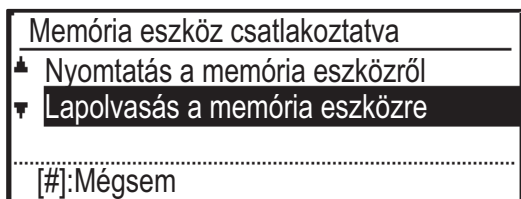

A 3. és 4. lépés elvégzése helyett választhatja a "Lapolvasás a memória eszközre" lehetőséget a [▼] vagy a [▲] gombbal a fenti képernyőn, majd nyomja meg az [OK] billentyűt a USB flash memória kiválasztásához rendeltetési helyként.

6

**Nyomja meg a [Start] gombot.**

Megkezdődik a lap beolvasása.

Ha a lapolvasás megfelelően befejeződött, rövid ideig a "Kész." felirat látható, majd a kijelző visszatér az alapképernyőhöz.

## A dokumentumüveg használatával

1

**Ellenőrizze, hogy a gép lapolvasó módban van-e.**

Ha a SZKENNELÉS jelzés világít, a gép lapolvasó módban van. Ha nem világít a jelzés, nyomja meg a [LAPOLVASÁS] gombot (  ). Ha a rendszerbeállításokban engedélyezte a kódos hozzáférést a lapolvasás funkcióhoz, lapolvasó módba kapcsoláskor a személyi kódját kérő üzenet jelenik meg. A számbillentyűkkel adja meg (öt számjegyű) személyi kódját.

► [Felhasználó hitelesítés \(5-12. oldal\)](#)

2

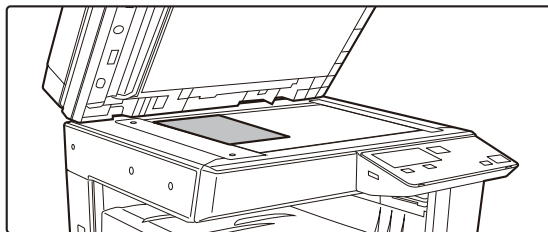

**Helyezze be az eredetit.**

Tegye az eredetit a dokumentumüvegre.

► [DOKUMENTUMÜVEG \(1-32. oldal\)](#)

3

**Ellenőrizze az eredeti méretét.**

Az eredeti méret módosítását a [LAPOLVASÁS BEÁLLÍTÁSAINAK TÁROLÁSA \(4-12. oldal\)](#) részben ismertetett módon végezze el.



Nem helyezhet egyszerre eredetiket a dokumentumadagoló tálcába vagy a dokumentumüvegre, és nem küldheti el ezeket egy átvitelrel.



4

Nyomja meg a [CÍM] billentyűt (🔑).

5



Válassza az "USB Szkenelés" funkciót a [▼] gombbal, majd nyomja meg az [OK] billentyűt.

6

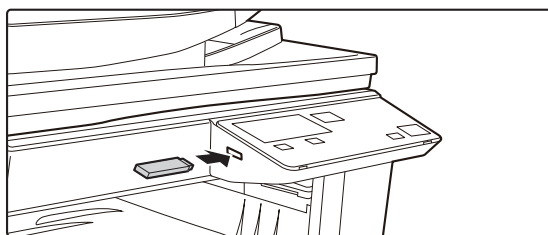

Csatlakoztassa az USB flash memóriát a géphez.



Ha az USB flash memóriát a 4. lépés előtt helyezte be a gépbe, a következő képernyő jelenik meg.

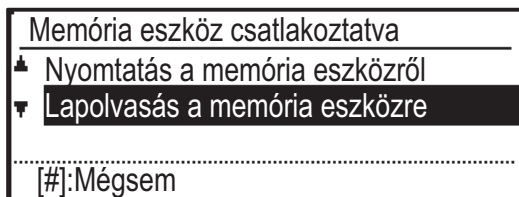

A 3. és 4. lépés elvégzése helyett választhatja a "Lapolvasás a memória eszközre" lehetőséget a [▼] vagy a [▲] gombbal a fenti képernyőn, majd nyomja meg az [OK] billentyűt a USB flash memória kiválasztásához rendeltetési helyként.

7

Nyomja meg a [Start] gombot.

Elkezdődik a beolvasás.

8

Ha további lapot szeretne beolvasni, cserélje ki a lapokat, majd nyomja meg a [Start] gombot.

- Addig ismétlje ezeket a lépéseket, amíg az összes lapot be nem olvasta.
- Ha egy percig nem hajt végre semmilyen műveletet (nem nyomja meg a [Start] gombot), a lapolvasás automatikusan véget ér, és megkezdődik az átvitel.

9

Ha az utolsó eredeti lapot is beolvasta, nyomja meg a [READ-END] billentyűt (#).

Nyissa fel a dokumentumadagolót, és vegye ki a dokumentumot. Ha kiveszi az eredeti példányt, vagy bármilyen billentyűt megnyom, a kijelző visszatér az alapképernyőhöz.



# RENDSZERBEÁLLÍTÁSOK

## RENDSZERBEÁLLÍTÁSOK CÉLJA

|  |            |
|--|------------|
| <b>A GÉP ÖSSZES FUNKCIÓJÁVAL<br/>KAPCSOLATOS PROGRAMOK</b> ..... | <b>5-2</b> |
| <b>RENDSZERGAZDA JELSZÓ PROGRAMOZÁSA</b> ....                    | <b>5-2</b> |
| • RENDSZERGAZDA JELSZÓ<br>PROGRAMOZÁSA .....                     | 5-2        |

## RENDSZERBEÁLLÍTÁSOK LISTÁJA

## A RENDSZERBEÁLLÍTÁSOK HASZNÁLATA

## RENDSZERBEÁLLÍTÁSOK

|                           |      |
|---------------------------|------|
| • Admin Jelszó Mód .....  | 5-10 |
| • Alapbeállítás .....     | 5-10 |
| • Hálózat. ....           | 5-10 |
| • Kódos Hozzáférés .....  | 5-12 |
| • Eszköz Vezérlés .....   | 5-13 |
| • Működés Beállítás ..... | 5-14 |
| • Energiatakarékos .....  | 5-15 |
| • Lista ny. ....          | 5-16 |
| • Bizt. beállítások ..... | 5-16 |
| • Másoló .....            | 5-17 |
| • Nyomtató .....          | 5-19 |
| • Lapolvasó .....         | 5-19 |



# RENDSZERBEÁLLÍTÁSOK CÉLJA

A rendszerbeállításokat a gép rendszergazdája használja a munkahely igényeinek megfelelően az egyes funkciók engedélyezéséhez vagy letiltásához.

## A GÉP ÖSSZES FUNKCIÓJÁVAL KAPCSOLATOS PROGRAMOK

Ezek a programok a felhasználó-hitelesítés mód engedélyezésére, a teljesítményfelvétel szabályozására és a perifériás eszközök kezelésére szolgálnak.

Ha a felhasználó-hitelesítést engedélyezték egy funkcióhoz, érvényes személyi kódot kell megadni a funkció használatához. (Érvényes személyi kód megadása nélkül a funkció nem használható.)

Ha a felhasználó-hitelesítést engedélyezték egy nyomtató funkcióhoz, érvényes személyi kódot kell megadni a felhasználó számítógépén a nyomtatási parancs kiválasztásakor. (A rendszerbeállításoktól függően előfordulhat, hogy a feladat nyomtatása hibás személyi kód megadása esetén is megtörténik, ezért körültekintően kell eljárni a nyomtatási oldalszámok kezelésekor.) Ha az "Érv.telen Felh.nyomt. tilt." funkciót engedélyezték a rendszerbeállításokban, a nyomtatás le lesz tiltva hibás személyi kód megadása esetén.)

## RENDSZERGAZDA JELSZÓ PROGRAMOZÁSA

A rendszergazda jelszó egy 5-jegyű szám, melyet meg kell adni a rendszerbeállításokhoz való hozzáférés érdekében. A rendszergazdának (a gép rendszergazdájának) módosítani kell a gyárilag beállított alapértelmezett rendszergazda jelszót egy új 5-jegyű számra. Az új rendszergazda jelszót mindenképp jegyezze meg, mivel ezt a rendszerbeállítások minden további használatakor kötelező megadni. (Csak egy rendszergazda jelszó programozható.)

Az alapértelmezett gyári rendszergazda jelszó ismertetését a Gyorsindítási útmutató tartalmazza.

A rendszergazda jelszó módosítását a "[RENDSZERGAZDA JELSZÓ PROGRAMOZÁSA \(5-2. oldal\)](#)" rész ismerteti.

## RENDSZERGAZDA JELSZÓ PROGRAMOZÁSA

**1**

**Nyomja meg a [SPEC. FUNKCIÓ] gombot (Fn).**

Megjelenik a speciális funkció képernyő.

**2**

**A [▼] vagy a [▲] gombbal válassza ki a "Rendszerbeállítások" lehetőséget.**

**3**

**Nyomja meg az [OK] billentyűt.**

Megjelenik a rendszergazda jelszó megadására szolgáló képernyő.



4

**Az ötjegyű rendszergazda jelszót a számgombokkal adja meg.**

- Amikor első alkalommal programozza a rendszergazda jelszót, az alapértelmezett gyári kódot írja be. (Lásd a Gyorsindítási útmutatót)
- Minden egyes számjegy beírásakor "✖" jelenik meg.
- Az "Admin Jelszó Mód" kiválasztásakor a speciális módok képernyő jelenik meg.

5

**Nyomja meg az [OK] billentyűt.**

Megjelenik a rendszergazda jelszó módosítására szolgáló képernyő.

6

| Admin Jelszó Mód |                            |
|------------------|----------------------------|
| Aktuális         | : 00000                    |
| Új               | : <input type="password"/> |

**A számgombokkal adja meg az 5-jegyű rendszergazda jelszót.**

Bármely 5-jegyű szám használható rendszergazda jelszóként.

7

**Nyomja meg az [OK] billentyűt.**

- Az előzőleg programozott rendszergazda jelszót felváltja az új rendszergazda jelszó.
- Ha vissza kíván térni az alapképernyőre, nyomja meg a [CA] gombot.



# RENDSZERBEÁLLÍTÁSOK LISTÁJA

## Programok a gép általános használatához

| Programnév                         | Oldal |
|------------------------------------|-------|
| <b>Admin Jelszó Mód</b>            |       |
| Admin Jelszó Mód                   | 5-10  |
| <b>Alapbeállítás</b>               |       |
| Dátum Idő Beír                     | 5-10  |
| Nyári időszámítás                  | 5-10  |
| <b>Hálózat</b>                     |       |
| Hálózat megerősítése               | 5-10  |
| Csatlakozás típusa                 | 5-10  |
| Vezetékes beáll.                   | 5-10  |
| Vezetéknélk. (Infrastrukt.)        | 5-11  |
| Vezetéknélk. (Hozzáf. pont)        | 5-11  |
| <b>Kódos Hozzáférés</b>            |       |
| Felhasználó hitelesítés            | 5-12  |
| Felhasználó regisztrálás           | 5-12  |
| Funkció korlát beállítás           | 5-12  |
| Felhaszn. korlát beállítás         | 5-12  |
| Felhaszn. számláló kijelző         | 5-12  |
| Felhaszn. száml. nullázás          | 5-12  |
| Sikertelen bejelentk.figy.         | 5-12  |
| Érv.telen Felh.nyomt. Felh.        | 5-12  |
| <b>Eszköz Vezérlés</b>             |       |
| Dok.adagoló Észlelési beáll.       | 5-13  |
| Fixáló tisztítás                   | 5-14  |
| Normál papír beállítások           | 5-14  |
| Állapotjelző beállítás             | 5-14  |
| Hibajelzés beállítás               | 5-14  |
| <b>Működés Beállítás</b>           |       |
| Autom. Törlés                      | 5-14  |
| Kijel.Időkorlát                    | 5-14  |
| Letiltása Nyelv Beállítás          | 5-14  |
| Megjelenési Idő                    | 5-15  |
| Billentyűhang                      | 5-15  |
| Billentyűhang első érintéskor      | 5-15  |
| Bill.Lenyom.Idő                    | 5-15  |
| Automatikus Gombisméltés Letiltása | 5-15  |
| Papírm. beáll. tiltása             | 5-15  |

| Programnév                                     | Oldal |
|--|-------|
| <b>Energiatakarékos</b>                        |       |
| Automatikus Kikapcsolás Idő                    | 5-15  |
| Előfűtés Üzem mód                              | 5-15  |
| Auto kikapcsolás módba lép távoli feladat után | 5-16  |
| Festéktak. ü.mód (másolat)                     | 5-16  |
| Festéktak. ü.mód (nyomtat)                     | 5-16  |
| Eco lapolv.beáll                               | 5-16  |
| Sleep Mode Power Level                         | 5-16  |
| <b>Lista ny.</b>                               |       |
| Elsz. Haszn. L.                                | 5-16  |
| Felh.info. Nyomtat                             | 5-16  |
| <b>Bízt. beállítások</b>                       |       |
| Ipsec beállítások                              | 5-16  |
| Szűrő engedélyezése                            | 5-16  |
| Szem. adatok és Gépi adatok inicializálása     | 5-17  |

## Másolási mód programok

| Programnév                     | Oldal |
|--------------------------------|-------|
| <b>Másoló</b>                  |       |
| Kártya Méret                   | 5-17  |
| Kártya Másolás Alapértelmezett | 5-17  |
| Ered. méret adás               | 5-17  |
| Alapért. Tálca                 | 5-17  |
| Auto tálcavál. Betöltött papír | 5-17  |
| Auto papírvál.                 | 5-18  |
| Auto papírvál. Papírtípusa     | 5-18  |
| Alapért. Expoz.                | 5-18  |
| Elforg.más.beáll               | 5-18  |
| Auto.Szort.Vál.                | 5-18  |
| Auto kép                       | 5-18  |
| Eng. másolatszám               | 5-18  |



## Nyomtatási mód programok

| Programnév                      | Oldal |
|---------------------------------|-------|
| <b>Nyomtató</b>                 |       |
| Közlemény Oldal                 | 5-19  |
| Összes nyomtatás tárolás törlés | 5-19  |

## Lapolvasó mód programok

| Programnév               | Oldal |
|--------------------------|-------|
| <b>Lapolvasó</b>         |       |
| <b>USB Beolv. Tiltás</b> | 5-19  |
| <b>Új Alapérték</b>      |       |
| Ered. méret adás         | 5-19  |
| Felbontás                | 5-19  |
| Színes mód               | 5-19  |
| Formátum                 | 5-19  |



## Rendszergazda beállítások menü

A rendszerbeállításokat a következő menüszerkezetből érheti el.

A [RENDSZERBEÁLLÍTÁSOK \(5-10. oldal\)](#) elején ismertetett beállítások engedélyezését és letiltását ebben a menüben végezheti el.

Egyes beállítások további beállítási szinteket (beállítási képernyőt) tartalmaznak.

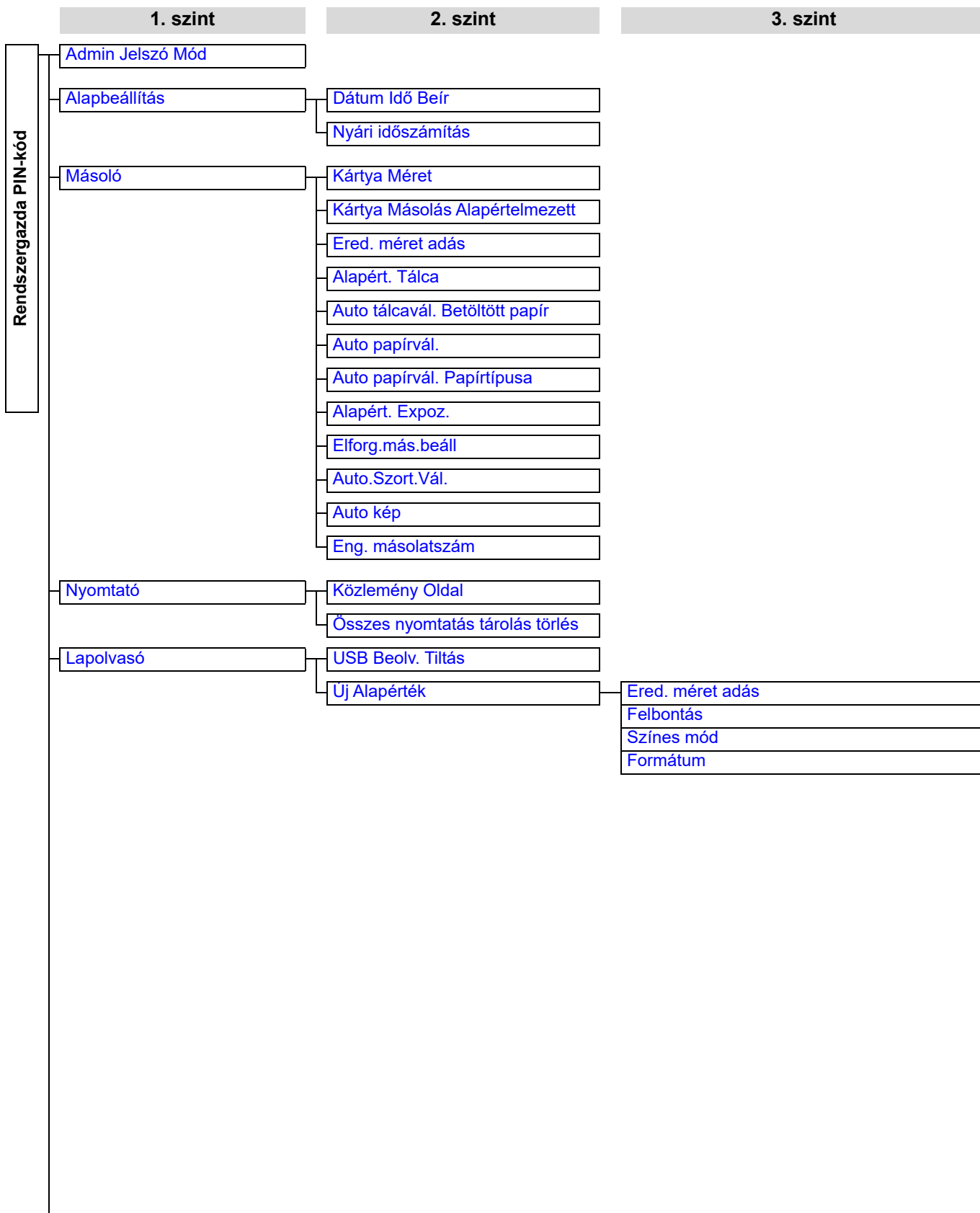



| 1. szint                    | 2. szint                           | 3. szint   |  |
|-----------------------------|------------------------------------|--|--|
| Hálózat                     | Hálózat megerősítése               |  |  |
|                             | Csatlakozás típusa                 | Vezetékes<br>Vezetéknélk. Infrastruktúra<br>Vez. + Vez.nélk. HP  |  |
|                             | Vezetékes beáll.                   | IPv4 beállítások<br>IPv6 beállítások   |  |
|                             | Vezetéknélk. (Infrastrukt.)        | SSID kézi bevitel  |  |
|                             | Vezetéknélk. (Hozzáf. pont)        | SSID beállítások<br>Bizt. beállítások<br>Eszköz IP cím beállítások<br>Csatorna beállítások<br>Küldés kimenet beállítások<br>Sávszélesség beállítások<br>IP cím Szórási tartomány |  |
|                             | Kódos Hozzáférés                   | Felhasználó hitelesítés  |  |
|                             |                                    | Felhasználó regisztrálás   |  |
|                             |                                    | Funkció korlát beállítás   |  |
|                             |                                    | Felhaszn. korlát beállítás   |  |
|                             |                                    | Felhaszn. számláló kijelző   |  |
| Felhaszn. száml. nullázás   |                                    |  |  |
| Sikertelen bejelentk.fgy.   |                                    |  |  |
| Érv.telen Felh.nyomt. Felh. |                                    |  |  |
| Eszköz Vezérlés             | Dok.adagoló Észlelési beáll.       |  |  |
|                             | Papírsúly                          |  |  |
|                             | Fixáló tisztítás                   |  |  |
|                             | Normál papír beállítások           |  |  |
|                             | Állapotjelző beállítás             |  |  |
|                             | Hibajelzés beállítás               |  |  |
| Működés Beállítás           | Autom. Törlés                      |  |  |
|                             | Kijel.Időkorlát                    |  |  |
|                             | Letiltása Nyelv Beállítás          |  |  |
|                             | Megjelenési Idő                    |  |  |
|                             | Billentyűhang                      |  |  |
|                             | Billentyűhang első érintéskor      |  |  |
|                             | Bill.Lenyom.Idő                    |  |  |
|                             | Automatikus Gombismétlés Letiltása |  |  |
|                             | Papírm. beáll. tiltása             |  |  |



| 1. szint          | 2. szint                                       | 3. szint |
|-------------------|--|----------|
| Energiatakarékos  | Automatikus Kikapcsolás Idő                    |          |
|                   | Előfűtés Üzem mód                              |          |
|                   | Auto kikapcsolás módba lép távoli feladat után |          |
|                   | Festéktak. ü.mód (másolat)                     |          |
|                   | Festéktak. ü.mód (nyomtat)                     |          |
|                   | Eco lapolv.beáll                               |          |
|                   | Sleep Mode Power Level                         |          |
| Lista ny.         | Felh.info. Nyomtat                             |          |
| Bizt. beállítások | Ipsec beállítások                              |          |
|                   | Szűrő engedélyezése                            |          |
|                   | Szem. adatok és Gépi adatok inicializálása     |          |



# A RENDSZERBEÁLLÍTÁSOK HASZNÁLATA

**1** Nyomja meg a [SPEC. FUNKCIÓ] gombot (Fn).

**2** Válassza a "Rendszerbeállítások" lehetőséget a [▼] vagy a [▲] gombbal, majd nyomja meg az [OK] billentyűt.

**3** Adja meg az admin jelszót.

Admin Jelszó:

**A számbillentyűkkel adja meg a rendszergazda jelszót.**

- Minden egyes számjegy beírásakor "\*" jelenik meg.
- Megjelenik a módválasztó képernyő.

**4** Üzem mód Választás

▲ Admin Jelszó Mód  
Alapbeállítás  
Másoló  
▼ Nyomtató

**A [▼] vagy a [▲] billentyűvel válassza ki a kívánt módot.**

**5** Nyomja meg az [OK] billentyűt.

**6** A [▼] vagy a [▲] gombbal válassza ki a kívánt programot.

**7** Nyomja meg az [OK] billentyűt, majd kövesse a beállítás képernyőjén megjelenő utasításokat.

Több beállítás előtt is jelölőnégyzetek találhatóak. Egy funkció engedélyezéséhez (a pipa megjelenítéséhez), nyomja meg az [OK] billentyűt. A beállítás letiltásához nyomja meg újra az [OK] billentyűt, ekkor a pipa eltűnik. Egy jelölőnégyzettel ellátott beállítás konfigurálásához folytassa a 8. lépéssel.

**8** Ha ugyanabban a módban másik beállítást szeretne használni, válassza ki a kívánt beállítást a [▼] vagy a [▲] gombbal.

Ha másik mód beállítását szeretné használni, nyomja meg a [VISSZA] gombot (↩), és válassza ki a kívánt módot. A rendszerbeállításokból a [CA] billentyű megnyomásával léphet ki.



# RENDSZERBEÁLLÍTÁSOK

## Admin Jelszó Mód

Ezt a funkciót használja a rendszergazda jelszó módosításához. A rendszergazda jelszó módosítását a "[RENDSZERGAZDA JELSZÓ PROGRAMOZÁSA \(5-2. oldal\)](#)" rész ismerteti.

## Alapbeállítás

A gép működésére vonatkozó alapértelmezett beállítások konfigurálhatók. Válassza az [Alapbeállítás] lehetőséget a beállítások konfigurálásához.

## Dátum Idő Beír

Ezzel a funkcióval állíthatja be a gép beépített órájában a dátumot és az időt.

## Nyári időszámítás

Óraátállítás engedélyezése.



Lehet, hogy ez a beállítás nem elérhető néhány országban és régióban.

## Hálózat

Az alábbi rész a hálózati beállítások leírását tartalmazza.

Válassza a [Hálózat] lehetőséget a beállítások konfigurálásához.

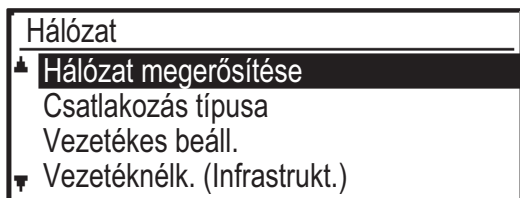

### Hálózat megerősítése

Erősítse meg a hálózati beállításokat.

### Csatlakozás típusa

Módosíthatja a gép hálózati kapcsolatának típusát.

## Vezetékes beáll.

### IPv4 beállítások

Ha a gépet TCP/IP (IPv4) hálózaton használja, ezzel a beállítással konfigurálhatja a gép IP-címét. A beállításokat lásd alább.

#### DHCP Enged.

Ezzel a beállítással az IP-címet automatikusan, DHCP (dinamikus állomáskonfigurációs protokoll) használatával szerzi meg a rendszer. Ha engedélyezi ezt a beállítást, nem szükséges IP-címet megadni manuálisan.

#### IPv4 Cím

Adja meg a gép IP-címét.

#### Subnetmask

Adja meg az alhálózati maszkot

#### Default Gateway

Adja meg az alapértelmezett átjárót.

### IPv6 beállítások

Ha a gépet TCP/IP (IPv6) hálózaton használja, ezzel a beállítással konfigurálhatja a gép IP-címét. A beállításokat lásd alább.

#### Protokoll IPv6 engedélyezve

Engedélyezze ezt a beállítást.

#### DHCPv6 engedélyezése

Ezzel a beállítással az IP-címet automatikusan, DHCP (dinamikus állomáskonfigurációs protokoll) használatával szerzi meg a rendszer. Ha engedélyezi ezt a beállítást, nem szükséges IP-címet megadni manuálisan.

#### Kézi cím

Adja meg a gép IP-címét.

#### Előtag hossza

Adja meg a prefixum hosszát (0–128).

#### Default Gateway

Adja meg az IP-átjáró címet.



- DHCP használata esetén a géphez hozzárendelt IP-cím automatikusan változhat. Ha az IP-cím megváltozik, többé nem lehet nyomtatni.
- IPv6 környezetben a gép használhat LPD, Raw(9100), és IPP protokollt.



## Vezetéknélk. (Infrastrukt.)

(Ez a beállítás csak akkor jelenik meg, ha vezeték nélküli LAN hálózati adaptert telepített.)

Ez a beállítás vezeték nélküli infrastruktúra módot használ a csatlakozáshoz.

### SSID kézi bevitel

Legfeljebb 32 félszélességű karaktert adhat meg SSID értéknek.

#### • Biztonsági típus beállítások

Válassza ki a biztonsági típust.  
(nincs/WEP/WPA/WPA2-vegyes Személyes/WPA2 Személyes)

#### • Titkosítási beállítások

Válassza ki a titkosítási eljárást a "Biztonság típusának beállítása" pontban.  
(nincs, WEP, AES/TKIP, AES)

#### • Biztonsági kulcs beállítások

Állítsa be a vezeték nélküli kapcsolathoz tartozó biztonsági kulcsot.

|                           |  |
|---------------------------|--|
| WEP                       | 5 félszélességű számjegy, 10 hexadecimális (64 bit) számjegy, 13 félszélességű számjegy vagy 26 hexadecimális (128 bit) számjegy |
| WPA/WPA2-vegyes Személyes | 8 - 63 félszélességű számjegy vagy 64 hexadecimális számjegy   |
| WPA2 Personal             |  |

## Vezetéknélk. (Hozzáf. pont)

(Ez a beállítás csak akkor jelenik meg, ha vezeték nélküli LAN hálózati adaptert telepített.)

Ez a beállítás vezeték nélküli hozzáférési pont módot használ a csatlakozáshoz.

### SSID beállítások

Legfeljebb 32 félszélességű karaktert adhat meg SSID értéknek.

### Bizt. beállítások

#### • Biztonsági típus beállítások

Válassza ki a biztonsági típust.  
(nincs/WEP/WPA/WPA2-vegyes Személyes/WPA2 Személyes)

#### • Titkosítási beállítások

Válassza ki a titkosítási eljárást a "Biztonság típusának beállítása" pontban.  
(nincs, WEP, AES/TKIP, AES)

#### • Biztonsági kulcs beállítások

Állítsa be a vezeték nélküli kapcsolathoz tartozó biztonsági kulcsot.

|                           |  |
|---------------------------|--|
| WEP                       | 5 félszélességű számjegy, 10 hexadecimális (64 bit) számjegy, 13 félszélességű számjegy vagy 26 hexadecimális (128 bit) számjegy |
| WPA/WPA2-vegyes Személyes | 8 - 63 félszélességű számjegy vagy 64 hexadecimális számjegy   |
| WPA2 Personal             |  |

### Eszköz IP cím beállítások

Konfigurálja a hozzáférési pont IP címét.

### Csatorna beállítások

Konfigurálja a hozzáférési pont csatornáját.

### Küldés kimenet beállítások

Konfigurálja a hozzáférési pont küldési kimenetét.

### Sávszélesség beállítások

Konfigurálja a hozzáférési pont frekvenciasávját.

### IP cím Szórási tartomány

Konfigurálja a hozzáférési pontként használt IP cím területidőtartamát és tartományát.



## Kódos Hozzáférés

A felhasználói vezérlés funkció használható a felhasználó azonosítás beállításainak konfigurálásához. A beállítások konfigurálásához válassza a [Felhasználói Vezérlés] gombot.

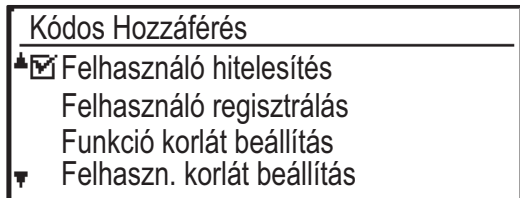

### Felhasználó hitelesítés

Ezek a beállítások engedélyezik vagy tiltják le a felhasználó azonosítást, és határozzák meg a hitelesítési módot.

Ha a felhasználó azonosítás engedélyezve lett, a gép mindegyik felhasználója regisztrálva lesz. Amikor a felhasználó bejelentkezik, a rá vonatkozó beállításokat alkalmazza a gép.

### Felhasználó regisztrálás

A felhasználókat hozzáadhatja, törölheti vagy módosíthatja.



- A felhasználói szám megadásakor addig nem használható az [OK] billentyű, amíg nem adott meg 5 számjegyet.
- Ha a [C] gombot megnyomja a felhasználói szám bevitele közben, a megjelenített felhasználói szám "-----" értékre változik.

### Funkció korlát beállítás

Adja meg a funkciókat, melyeket minden felhasználó vagy csak adott felhasználó használhat.

- Másolatok
- Nyomtatás/USB mem. közvetlen nyomt.
- Lapolvasó

### Felhaszn. korlát beállítás

A másolás és nyomtatás papírhasználati korlátai beállíthatók minden felhasználóhoz vagy csak adott felhasználóhoz.

- Másolatok
- Nyomtató

Állítsa be a papírkorlátozásokat másoláshoz és nyomtatáshoz.

## Felhaszn. számláló kijelző

Ez a beállítás szolgál az egyes fiókok oldalszámának kijelzésére másolás, nyomtatás és lapolvasás módban, valamint a használati korlátozás kijelzésére másolás és nyomtatás módban. Az elakadt lapok nem számolódnak bele az összes oldalszámba.

Hálózati lapolvasás funkcióhoz az elküldött oldalak száma jelenik meg.

Váltsa át az oldalszámot és a laphasználati korlátozást az adott fiókhoz tartozó más módokban is a [▲] vagy a [▼] gombbal.

Egy másik fiókszámra történő váltáshoz nyomja meg a [◀] vagy a [▶] gombot.

### Felhaszn. száml. nullázás

Ez a beállítás szolgál az egyes fiók másolt, nyomtatott és beolvasott oldalszámának nullázására.

### Sikertelen bejelentk.figy.

Ha ezt a beállítást engedélyezte, a gép egy percen át nem engedélyez semmilyen műveletet, ha egymás után három alkalommal hibás személyi kódot adnak meg. Ezalatt "Ez a művelet le van tiltva. Forduljon a rendszergazdájához." üzenet fog megjelenni a kijelzőn. Ez a beállítás csak akkor érvényes, ha engedélyezte a "Felhasználó-hitelesítés" funkciót nyomtatás módhoz.

### Érv.telen Felh.nyomt. Felh.

Ha engedélyezi ezt a beállítást, a nyomtatási feladatok törlődnek, ha nincs megadva személyi kód, vagy érvénytelen személyi kódot adtak meg. Ez a beállítás csak akkor érvényes, ha engedélyezte a "Felhasználó-hitelesítés" funkciót nyomtatás módhoz. Ez a funkció az alapbeállítás szerint engedélyezett (gyári alapértelmezett beállítás).



Az érvénytelen személyi kóddal nyomtatott oldalak az "Egyéb" oldalszámhoz lesznek hozzáadva (fiókszám).



## Eszköz Vezérlés

Ezek a beállítások szolgálnak a gép hardveres funkcióinak konfigurálására. Ezen beállítások egyikének eléréséhez válassza az "Eszköz Meghatározása" lehetőséget a módváltató képernyőn, válassza ki a kívánt beállítást az eszközvezérlő képernyőn, majd nyomja meg az [OK] billentyűt.

| Eszköz Vezérlés                   |
|-----------------------------------|
| ▲ Dok.adagoló<br>Észlelési beáll. |
| Papírsúly                         |
| ▼ Fixáló tisztítás                |

### Dok.adagoló Észlelési beáll.

Az eredeti méret észlelés funkcióval történő felismertetéshez az alábbi nyolc szabványos eredeti méret csoportból lehet választani.

| Kiválasztás | Felismerhető eredeti méretek  |
|-------------|---|
| AB-1        | 11" x 17", 8-1/2" x 14", 8-1/2" x 11", A3, A4, A4R, A5, B4, B5, B5R                       |
| AB-2        | A3, A4, A4R, A5, B4, B5, B5R, 11" x 17", 8-1/2" x 11", 216 mm x 330 mm (8-1/2" x 13")     |
| AB-3        | A3, A4, A4R, A5, B4, 11"x17", 8-1/2" x 11", 216 mm x 330 mm (8-1/2" x 13"), 8K, 16K, 16KR |
| AB-4        | A3, A4, A4R, A5, B4, B5, B5R, 11"x17", 8-1/2"x11", 216 mm x 340 mm (8-1/2"x13-2/5")       |
| AB-5        | A3, A4, A4R, A5, B4, B5, B5R, 11"x17", 8-1/2"x11", 216 mm x 343 mm (8-1/2"x13-1/2")       |
| Inch-1      | 11" x 17", 8-1/2" x 14", 8-1/2" x 11", 8-1/2" x 11"R, 5-1/2" x 8-1/2", A3, A4             |
| Inch-2      | 11"x17", 216 mm x 330 mm (8-1/2"x13"), 8-1/2"x11", 8-1/2"x11"R, 5-1/2"x8-1/2", A3, A4     |
| Inch-3      | 11"x17", 8-1/2"x13-2/5 (216 mm x 340 mm), 8-1/2"x11", 8-1/2"x11"R, 5-1/2"x8-1/2", A3, A4  |



## Papírsúly

A festék fixálási hőmérséklete a felhasznált papír súlyának megfelelően lesz szabályozva.

Ez a beállítás vonatkozik normál, újrahasznosított, perforált, fejleces és színes típusra.

60g/m<sup>2</sup> - 79g/m<sup>2</sup> és 80g/m<sup>2</sup> - 105g/m<sup>2</sup> lehetőségek közül választhat.



- Ügyeljen arra, hogy csak olyan papírt használjon, melynek súlya az itt beállított súlytartományba esik. Ne keverje össze más normál papírral, amely eltér a beállítási tartománytól.
- A beállítások módosítása esetén a változások a gép újraindítását követően lépnek érvénybe. A gép újraindítását a [A GÉP BEKAPCSOLÁSA \(1-11. oldal\)](#) rész ismerteti.

## Fixáló tisztítás

Ezzel a funkcióval megtisztítható a készülék fixáló egysége, amikor foltok vagy más szennyeződés jelenik meg a lapok nyomtatott oldalán. A funkció végrehajtásakor a készülék egy "V" nyomtatást tartalmazó lapot ad ki, miközben a beégető egység tisztítását végzi.



Amennyiben a funkció első használatát követően nem tapasztal javulást, próbálja meg ismét futtatni a funkciót.

## Normál papír beállítások

Ezen a gépen a papírtípus normál papír 1 és normál papír 2 csoportra van osztva.

Ha normál papírra nyomtat olyan nyomtató-illesztőprogrammal, amely nem kompatibilis a normál papír 1 és normál papír 2 típusal, akkor beállíthatja a papírtípust a nyomtatáshoz

## Állapotjelző beállítás

Állítsa be az adatértéscsökkentési kijelző működését a gépen. Válasszon "1. minta", "2. minta" vagy "Nincs használatban" lehetőséget. A mintákat az [Adatok értesítő jelzőfénye és hibajelző fény \(1-10. oldal\)](#) rész ismerteti.

## Hibajelzés beállítás

Állítsa be a hibajelző működését arra az esetre, ha hiba történt a gépen. Válassza ki, hogy a hibaállapottól függően a jelzőlámpák világítsanak vagy villogjanak, csak villogjanak, vagy nem használja a lámpákat.

## Működés Beállítás

Ezek a beállítások a kezelőpanellel kapcsolatos különféle beállítások konfigurálása szolgál. Ezen programok egyikének eléréséhez válassza a "Kezelési beállítások" lehetőséget a módváltó képernyőn, válassza ki a kívánt beállítást a kezelési beállítások képernyőn, majd nyomja meg az [OK] billentyűt.



### Autom. Törlés

Ez a funkció visszaállítja a másolási beállításokat az alapértelmezett beállításokra, ha a másolási feladat befejezését követően a beállításban konfigurált időtartamig nem használják a kezelőpanelt. Az időtartamot "0 sec.", "10 sec.", "20 sec.", "60 sec.", "90 sec." és "120 sec." értékre állíthatja. Az alapértelmezett gyári beállítás a 60 másodperc. Válassza az "Autom. törlés" beállítást, és nyomja meg az [OK] billentyűt.

A [◀] vagy a [▶] gombbal válassza ki a kívánt időtartamot.

Ha nem szeretné, hogy az automatikus törlés működjön, a "0" értéket válassza.



Az Autom. törlés funkció le lesz tiltva, ha a beolvasott adat a következő státusszal vannak tárolva: Ha az utolsó oldal nem lett beolvasva 2-képes vagy 4-képes másolás során (egy oldal lett beolvasva kétoldalas elrendezésben vagy három oldal lett beolvasva négyoldalas elrendezésben), vagy kártya másolás során csak az egyik oldal lett beolvasva.

### Kijel.Időkorlát

Ezzel a beállítással választhatja ki, hogy a kijelző automatikusan visszaálljon-e az alapképernyőre, ha nem nyomnak meg a fenti "Autom. törlés" funkcióban a lapolvasás vagy fax módban beállított időtartamig nem nyomnak meg gombot a kezelőpulton.

A gyári alapbeállítás szerint a gép automatikusan visszatér az alapképernyőhöz.

### Letiltása Nyelv Beállítás

Ezzel a beállítással választhatja ki a kijelző nyelvét.



## Megjelenési Idő

Ez a beállítás szolgál az időtartam hosszának beállítására, ameddig az üzenetek a kijelzőn láthatók (ez a beállítás azon üzenetekre vonatkozik, amelyek egy bizonyos időtartamig megjelennek, majd automatikusan eltűnnek.)

"Rövid (3 sec.)", "Normál (6 sec.)" vagy "Hosszú (9 sec.)" beállítás választható.

Az alapértelmezett gyári beállítás a "Normál (6 sec.)".

## Billentyűhang

Ezzel a beállítással adhatja meg a billentyűhang hosszát, amely a gomb minden egyes megnyomásakor hallható.

A kezdeti gyári beállítás a "Rövid".

A [▼] vagy a [▲] gombbal válassza ki a kívánt hosszúságot.

A billentyűhang kikapcsolásához válassza a "Ki" lehetőséget.

## Billentyűhang első érintéskor

Ezzel a beállítással adhatja meg, hogy az előre beállított alapbeállításokon megszólaljon-e hangjelzés, amikor megnyomja a gombot egy beállítás kiválasztásához.

Az alapértelmezett gyári beállítás szerint nincs hangjelzés.

## Bill.Lenyom.Idő

Ezzel a beállítással adhatja meg az időtartamot, ameddig a gombot nyomva kell tartani ahhoz, hogy funkciója érvénybe lépjen.

Hosszabb beállítást választhat annak megakadályozása érdekében, hogy a gomb véletlen megnyomásakor a funkció érvénybe lépjen. Vegye figyelembe azonban, hogy amennyiben hosszabb beállítást választ, jobban kell ügyelni arra, hogy a gomb megnyomásakor a bevitel regisztrálva legyen.

A kezdeti gyári beállítás a "Minimum".

## Automatikus Gombismétlés Letiltása

Ezzel a beállítással leállíthatja, hogy a [▼] vagy a [▲] gomb lenyomva tartásakor, például a nagyítási arány vagy az eredeti méret beállításakor az érték folyamatosan változzon (az automatikus gombismétlés nem fog működni). Ha ez a beállítás engedélyezve van, a gombot egymás után többször le kell nyomni, nem elég lenyomva tartani.

Az automatikus gombismétlés az alapbeállítás szerint működik (gyári alapbeállítás).

## Papírm. beáll. tiltása

Ezzel a beállítással tilthatja le a "Papírm. beáll." lehetőséget a Speciális üzemmódok menüben. Ha ezt a beállítást letiltja, a "Papírm. beáll." nem használható a [SPEC. FUNKCIÓ] gomb (F<sub>n</sub>) megnyomásakor, így megakadályozható, hogy a nem rendszergazda jogosultságú felhasználók egyszerűen módosíthassák a papírméret beállításait.

A "Papírm. beáll. tiltása" kezdetben le van tiltva (gyári alapbeállítás).

## Energiatakarékos

Ezekkel a beállításokkal konfigurálhatók az energiatakarékosági beállítások. Ezen beállítások egyikének eléréséhez válasza az "Energiatakarékoság" lehetőséget a módváltó képernyőn, válassza ki a kívánt beállítást az energiatakarékoság képernyőn, majd nyomja meg az [OK] billentyűt.



### Automatikus Kikapcsolás Idő

Ezzel a beállítással konfigurálhatja, hogy a kezelőpanel inaktivitását követően mennyi időnek kell elteltetnie az automatikus kikapcsolásig. A funkció használatával energiát takarít meg, kíméli a természeti erőforrásokat és csökkenti a környezetszennyezést.

"1 - 60min." választható időtartamnak. Olyan beállítást válasszon, amely megfelel a munkakörülményeinek. A gyári alapértelmezett beállítás "11 min."

### Előfűtés Üzemmód

Ezzel a beállítással konfigurálhatja, hogy a kezelőpanel inaktivitását követően mennyi időnek kell elteltetnie az előfűtés mód indításáig, amely automatikusan csökkenti a fixáló egység hőmérsékletét. A funkció használatával energiát takarít meg, kíméli a természeti erőforrásokat és csökkenti a környezetszennyezést. "1 - 60min." választható időtartamnak. Olyan beállítást válasszon, amely megfelel a munkakörülményeinek.

A gyári alapértelmezett beállítás "1 min."



## Auto kikapcsolás módba lép távoli feladat után

Ez a funkció az automatikus kikapcsolás üzemmódban működik. Amikor a gép befejezte a számítógépről kapott nyomtatási feladatot, azonnal visszatér automatikus kikapcsolás üzemmódba.

## Festéktak. ü.mód (másolat)

## Festéktak. ü.mód (nyomtat)

Csökkentheti a másoláshoz/nyomtatáshoz felhasznált festék mennyiségét.



A Festéktak. ü.mód (nyomtat) opció csak akkor működik, ha a gép nyomtató-illesztőprogramja nincs használatban. Ha a nyomtató meghajtót használja, akkor a nyomtató meghajtó beállítás érvényesül. Lehetséges, hogy bizonyos alkalmazásokban és operációs rendszerekben ez a funkció nem működik.

## Eco lapolv.beáll

Ez a beállítás kikapcsolt állapotban tartja a fixáló egységet, ha nyomtatást nem tartalmazó művelet végez, például beolvasott dokumentum elküldését. Másolás (gyári alapértelmezett beállítás: Letiltva)  
Lapolvasás küldése (gyári alapértelmezett beállítás: Engedélyezve)  
Faxküldés (gyári alapértelmezett beállítás: Engedélyezve)

## Sleep Mode Power Level

### Low Power:

A gép energiatakarékos módba vált, de egy ideig eltart a visszaállása.

### Fast Wake Up:

Az alacsony energia móddal összehasonlítva a fogyasztás valamennyivel nagyobb, de gyorsabb a gép visszaállása is.

## Lista ny.

Ez a funkció használható a kizárólag a rendszergazda által használható listák és jelentések kinyomtatásához. Válasszon [Listanyomtatás] lehetőséget a nyomtatni kívánt lista és jelentés kiválasztásához.

|                    |   |
|--------------------|---|
| Elsz. Haszn. L.    | Az egyes felhasználókhöz mutatja a kommunikációs időt és a küldött oldalak számát.  |
| Felh.info. Nyomtat | A felhasználónév, a felhasználói szám, a felhasznált papírmennyiség, a papírhasználati korlát és a funkcióhasználati jogosultságok kinyomtathatók az egyes felhasználókhöz. |

## Bizt. beállítások

Az alábbi beállítások a biztonsággal kapcsolatosak. Válassza a [Biztonsági beállítások] lehetőséget a beállítások konfigurálásához.

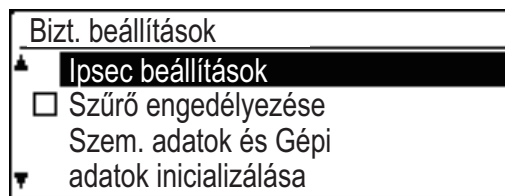

## Ipssec beállítások

Az IPsec funkció a hálózaton keresztül történő adatátvitelre/adatfogadásra alkalmazható.

### Ipssec engedélyezése

Adja meg, hogy a küldéshez használ-e IPsec funkciót.

### IKEv1 beállítások

Konfigurálja az IKEv1 beállításokat.

#### Előre-megosz.kulcs

Adja meg a IKEv1 esetén használt előzetesen megosztott kulcsot.

#### SA élettart. (idő)

Állítsa be az SA élettartamot.

#### IKE élettartam

Állítsa be az IKE élettartamot.

## Szűrő engedélyezése

Engedélyezze az IP-címszűrőt vagy a Mac-címszűrőt, melynek beállítása "Szűrő" a weboldalon.

Ha engedélyezi ezt a beállítást, a gépen, akkor a készülék weboldalain is engedélyezve lesz a beállítás. Az alapértelmezett gyári beállítás "Letiltva".



## Szem. adatok és Gépi adatok inicializálása

A rendszer által beállított értékek visszaállíthatók a gyári alapértelmezett állapotra a gépben tárolt adatok törlése után.

- Rendszerbeállítások aktuális értékei
- Hálózati beállítások aktuális értékei
- Felhasználói információk > Felhasználó regisztrálási adatok
- Felhasználói információk > Papírhasználati korlátok
- Felhasználói információk > Funkcióhasználati korlátozások
- Felhasználói információk > Felhasználó számlálók (Az alapértelmezett felhasználók kivételével)
- Lapolvasó címek
- Csoportok
- Felhasználó index (lapolvasó)
- A programok
- Termékkulcs

## Másoló

Ezekkel a beállításokkal engedélyezhetők a különféle másolási funkciók. Ezen programok egyikének eléréséhez válasza a "Másoló" lehetőséget a módváltató képernyőn, válassza ki a kívánt beállítást a másolási beállítások képernyőn, majd nyomja meg az [OK] billentyűt.



### Kártya Méret

A kártyamásolás elrendezési mintája megváltoztatható kártyamásolás közben.

A rendelkezésre álló elrendezési mintákat a [KÁRTYA MÁSOLÁS \(2-19. oldal\)](#) részben látható ábra mutatja be.

### Kártya Másolás Alapértelmezett

Ez a beállítás szolgál az alapértelmezett méretek megadására, amelyek a kártyakép méretmegadási képernyőjén megjelennek.

Az alapértelmezett gyári beállítás 86 mm (3-3/8") a szélességhez (X) és 54 mm (2-1/8") a hosszúsághoz (Y). Válassza az X vagy Y lehetőséget, és adja meg az alapértelmezett értéket a [◀] vagy [▶] gombbal vagy használja a [10] gombot az egyes elemek alapértelmezett értékének megadásához.

### Ered. méret adás

Állítsa be az alapértelmezett eredeti méretet a dokumentumüveghez.

A papírméret kiválasztható

AB méretezés:

A3, B4, A4, A4R, B5, B5R, A5, A5R, B6R, A6R, Nincs megadva

Hüvelykben megadott méretezés:

11" x 17", 8-1/2" x 14", 8-1/2" x 13-1/2", 8-1/2" x 13-2/5", 8-1/2" x 13", 8-1/2" x 11", 8-1/2" x 11"R, 5-1/2" x 8-1/2", 5-1/2"x8-1/2"R, Nincs megadva

Az alapértelmezett gyári beállítás "A4".

### Alapért. Tálca

Ez a beállítás határozza meg, hogy melyik tálca lesz alapértelmezettként kiválasztva.

A kiválasztáshoz megjelenő tálca a beszerelt opcionális tálcáktól függően eltérő lehet.

A gyári alapértelmezett beállítás "1. tálca".

### Auto tálcavál. Betöltött papír

Ez a beállítás automatikusan kiválasztja a tálcat, amelybe papírt töltöttek be.

Az alapértelmezett gyári beállítás "Letiltva".



## Auto papírvál.

Adja meg az automatikus papírválasztás beállítását.

Ha [Be] beállítást adott meg, az automatikus papírválasztás lesz érvényes az összes tálcára. Ha [Be (kivétel oldalsó tálca)] beállítást adott meg, az automatikus papírválasztás lesz érvényes az összes tálcára, az oldalsó tálca kivételével.

A gyári alapértelmezett beállítás "Be".

## Auto papírvál. Papírtípusa

Adja meg a papírtípust, amelyre az automatikus papírválasztást alkalmazza.

- Normál papír 1 (gyári alapértelmezett beállítás: engedélyezve)
- Normál papír 2 (gyári alapértelmezett beállítás: engedélyezve)
- Újrahasznosított papír (gyári alapértelmezett beállítás: letiltva)

## Alapért. Expoz.

Ezzel a beállítással választható ki az eredeti típusa és a megvilágítási mód, melyet kezdetben a

[MEGVILÁGÍTÁS] gomb megnyomásával választott ki.

Három megvilágítási mód választható: "Szöveg",

"Szöv./Ny.fotó" és "Fotó".

A beállításoktól függően válasszon "Automatikus" lehetőséget, vagy az öt megvilágítási szint egyikét.

Válassza ki az eredeti típusát a [▼][▲] gombokkal,

szükség esetén állítsa be a megvilágítást a [◀][▶]

gombokkal, majd nyomja meg az [OK] billentyűt.

## Elforg.más.beáll

Adja meg, hogy Másolat Elforg. lehetőséget használ-e.

A gyári alapértelmezett beállítás "BE".

## Auto.Szort.Vál.

Ezzel a beállítással választható ki az alapértelmezett kimeneti mód, ha dokumentumadagolót használ a másoláshoz.

A gyári alapbeállítás a "Rendezés".

## Auto kép

Állítsa be, hogy használja-e az Auto kép funkciót, ha a papírtálca (papírméret) manuálisan lett kiválasztva.

Az alapértelmezett gyári beállítás "Letiltva".

## Eng. másolatszám

Ezzel a beállítással adhatja meg az egy másolási feladathoz beállítható másolatszám korlátozását (és ez jelenhet meg a kijelzőn).

Az alapértelmezett gyári beállítás "999 másolat".



## Nyomtató

A nyomtató funkcióval kapcsolatos beállítások konfigurálhatók.

Válassza a [Nyomtató] lehetőséget a beállítások konfigurálásához.

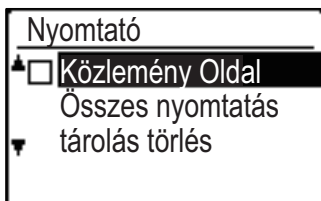

### Közlemény Oldal

Állítsa be, hogy a figyelmeztető oldal legyen-e kinyomtatva, ha a nyomtatás valamilyen hiba, például betelt memória miatt nem lett végrehajtva.

### Összes nyomtatás tárolás törlés

Ez a funkció törli az összes nyomtatás tartás adatot, amelyet a gépen tárol.

Az alábbi adatok lesznek kizárva:

- A jelenleg nyomtatás alatt álló feladat
- Olyan nyomtatás tartás, amelynek mentése folyamatban van

## Lapolvasó

A lapolvasó funkció rendszerbeállításait alább ismertetjük.

Válassza a [Lapolvasó] lehetőséget a beállítások konfigurálásához.

### USB Beolv. Tiltás

Válassza ki, hogy a lapolvasás számítógépről és lapolvasás gépről funkció le legyen-e tiltva, ha USB csatlakozást használ.

Az alapértelmezett beállítás "Nem" (letiltva).

### Új Alapérték

Ezzel a funkcióval módosíthatja az alapértelmezett beállításokat az eredeti méret, a felbontás, színes mód és formátum esetében.

### Ered. méret adás

A papírméret kiválasztható

AB méretezés:

A3, B4, A4, A4R, B5, B5R, A5, A5R, B6R, A6R, Nincs megadva

Hüvelykben megadott méretezés:

11" x 17", 8-1/2" x 14", 8-1/2" x 13-1/2", 8-1/2" x 13-2/5", 8-1/2" x 13", 8-1/2" x 11", 8-1/2" x 11"R, 5-1/2" x 8-1/2", 5-1/2"x8-1/2"R, Nincs megadva

A Ered. méret adás gyári alapbeállítása "Nincs megadva".

### Felbontás

Kiválaszthatja a lapolvasás felbontását.

A felbontás gyári alapbeállítása "200dpi".

### Színes mód

A színes mód beállítás választható.

A felbontás gyári alapbeállítása "Színes".

### Formátum

Állítsa be az alapértelmezett átviteli formátumot.

A gyári alapbeállítás "PDF: Közepes"

színes/szürkeárnyaltos, és "PDF: G4" fekete-fehér esetében.

# LICENCIINFORMÁCIÓ

## Information on the Software License for This Product

### Software composition

The software included in this product is comprised of various software components whose individual copyrights are held by SHARP or by third parties.

### Software developed by SHARP and open source software

The copyrights for the software components and various relevant documents included with this product that were developed or written by SHARP are owned by SHARP and are protected by the Copyright Act, international treaties, and other relevant laws. This product also makes use of freely distributed software and software components whose copyrights are held by third parties. These include software components covered by a GNU General Public License (hereafter GPL), a GNU Lesser General Public License (hereafter LGPL) or other license agreement.

### Obtaining source code

Some of the open source software licensors require the distributor to provide the source code with the executable software components. GPL and LGPL include similar requirements. For information on obtaining the source code for the open source software and for obtaining the GPL, LGPL, and other license agreement information, visit the following website:

<http://sharp-world.com/products/copier/source/download/index.html>

We are unable to answer any questions about the source code for the open source software. The source code for the software components whose copyrights are held by SHARP is not distributed.

## Software Copyrights

### Copyright (c) 2000 Carnegie Mellon University. All rights reserved.

Redistribution and use in source and binary forms, with or without modification, are permitted provided that the following conditions are met:

- 1.Redistributions of source code must retain the above copyright notice, this list of conditions and the following disclaimer.
- 2.Redistributions in binary form must reproduce the above copyright notice, this list of conditions and the following disclaimer in the documentation and/or other materials provided with the distribution.
- 3.The name "Carnegie Mellon University" must not be used to endorse or promote products derived from this software without prior written permission. For permission or any other legal details, please contact  
Office of Technology Transfer Carnegie Mellon University 5000 Forbes Avenue Pittsburgh, PA 15213-3890  
(412) 268-4387, fax: (412) 268-7395  
[tech-transfer@andrew.cmu.edu](mailto:tech-transfer@andrew.cmu.edu)
- 4.Redistributions of any form whatsoever must retain the following acknowledgment:  
"This product includes software developed by Computing Services at Carnegie Mellon University  
(<http://www.cmu.edu/computing/>)."

CARNEGIE MELLON UNIVERSITY DISCLAIMS ALL WARRANTIES WITH REGARD TO THIS SOFTWARE, INCLUDING ALL IMPLIED WARRANTIES OF MERCHANTABILITY AND FITNESS, IN NO EVENT SHALL CARNEGIE MELLON UNIVERSITY BE LIABLE FOR ANY SPECIAL, INDIRECT OR CONSEQUENTIAL DAMAGES OR ANY DAMAGES WHATSOEVER RESULTING FROM LOSS OF USE, DATA OR PROFITS, WHETHER IN AN ACTION OF CONTRACT, NEGLIGENCE OR OTHER TORTIOUS ACTION, ARISING OUT OF OR IN CONNECTION WITH THE USE OR PERFORMANCE OF THIS SOFTWARE.

**Copyright (c) 1995 - 2008 Kungliga Tekniska Högskolan (Royal Institute of Technology, Stockholm, Sweden). All rights reserved.**

All rights reserved. Export of this software from the United States of America may require a specific license from the United States Government. It is the responsibility of any person or organization contemplating export to obtain such a license before exporting.

WITHIN THAT CONSTRAINT, permission to use, copy, modify, and distribute this software and its documentation for any purpose and without fee is hereby granted, provided that the above copyright notice appear in all copies and that both that copyright notice and this permission notice appear in supporting documentation, and that the name of M.I.T. not be used in advertising or publicity pertaining to distribution of the software without specific, written prior permission. Furthermore if you modify this software you must label your software as modified software and not distribute it in such a fashion that it might be confused with the original MIT software. M.I.T. makes no representations about the suitability of this software for any purpose. It is provided "as is" without express or implied warranty.

THIS SOFTWARE IS PROVIDED "**AS IS**" AND WITHOUT ANY EXPRESS OR IMPLIED WARRANTIES, INCLUDING, WITHOUT LIMITATION, THE IMPLIED WARRANTIES OF MERCHANTABILITY AND FITNESS FOR A PARTICULAR PURPOSE.

Individual source code files are copyright MIT, Cygnus Support, OpenVision, Oracle, Sun Soft, FundsXpress, and others.

Project Athena, Athena, Athena MUSE, Discuss, Hesiod, Kerberos, Moira, and Zephyr are trademarks of the Massachusetts Institute of Technology (MIT). No commercial use of these trademarks may be made without prior written permission of MIT.

"Commercial use" means use of a name in a product or other for-profit manner. It does NOT prevent a commercial firm from referring to the MIT trademarks in order to convey information (although in doing so, recognition of their trademark status should be given).

OpenSSL License

-----

**Copyright (c) 1998-2004 The OpenSSL Project. All rights reserved.**

Redistribution and use in source and binary forms, with or without modification, are permitted provided that the following conditions are met:

- 1.Redistributions of source code must retain the above copyright notice, this list of conditions and the following disclaimer.
- 2.Redistributions in binary form must reproduce the above copyright notice, this list of conditions and the following disclaimer in the documentation and/or other materials provided with the distribution.
- 3.All advertising materials mentioning features or use of this software must display the following acknowledgment: "This product includes software developed by the OpenSSL Project for use in the OpenSSL Toolkit. (<http://www.openssl.org/>)"
- 4.The names "OpenSSL Toolkit" and "OpenSSL Project" must not be used to endorse or promote products derived from this software without prior written permission. For written permission, please contact [openssl-core@openssl.org](mailto:openssl-core@openssl.org).
- 5.Products derived from this software may not be called "OpenSSL" nor may "OpenSSL" appear in their names without prior written permission of the OpenSSL Project.
- 6.Redistributions of any form whatsoever must retain the following acknowledgment: "This product includes software developed by the OpenSSL Project for use in the OpenSSL Toolkit. (<http://www.openssl.org/>)"

THIS SOFTWARE IS PROVIDED BY THE OpenSSL PROJECT "AS IS" AND ANY EXPRESSED OR IMPLIED WARRANTIES, INCLUDING, BUT NOT LIMITED TO, THE IMPLIED WARRANTIES OF MERCHANTABILITY AND FITNESS FOR A PARTICULAR PURPOSE ARE DISCLAIMED. IN NO EVENT SHALL THE OpenSSL PROJECT OR ITS CONTRIBUTORS BE LIABLE FOR ANY DIRECT, INDIRECT, INCIDENTAL, SPECIAL, EXEMPLARY, OR CONSEQUENTIAL DAMAGES (INCLUDING, BUT NOT LIMITED TO, PROCUREMENT OF SUBSTITUTE GOODS OR SERVICES; LOSS OF USE, DATA, OR PROFITS; OR BUSINESS INTERRUPTION) HOWEVER CAUSED AND ON ANY THEORY OF LIABILITY, WHETHER IN CONTRACT, STRICT LIABILITY, OR TORT (INCLUDING NEGLIGENCE OR OTHERWISE) ARISING IN ANY WAY OUT OF THE USE OF THIS SOFTWARE, EVEN IF ADVISED OF THE POSSIBILITY OF SUCH DAMAGE.

This product includes cryptographic software written by Eric Young ([eay@cryptsoft.com](mailto:eay@cryptsoft.com)). This product includes software written by Tim Hudson ([tjh@cryptsoft.com](mailto:tjh@cryptsoft.com)).

Original SSLeay License  
-----

**Copyright (C) 1995-1998 Eric Young ([eay@cryptsoft.com](mailto:eay@cryptsoft.com)) All rights reserved.**

This package is an SSL implementation written by Eric Young ([eay@cryptsoft.com](mailto:eay@cryptsoft.com)). The implementation was written so as to conform with Netscape's SSL.

This library is free for commercial and non-commercial use as long as the following conditions are adhered to. The following conditions apply to all code found in this distribution, be it the RC4, RSA, lhash, DES, etc., code; not just the SSL code. The SSL documentation included with this distribution is covered by the same copyright terms except that the holder is Tim Hudson ([tjh@cryptsoft.com](mailto:tjh@cryptsoft.com)).

Copyright remains Eric Young's, and as such any Copyright notices in the code are not to be removed. If this package is used in a product, Eric Young should be given attribution as the author of the parts of the library used. This can be in the form of a textual message at program startup or in documentation (online or textual) provided with the package.

Redistribution and use in source and binary forms, with or without modification, are permitted provided that the following conditions are met:

1. Redistributions of source code must retain the copyright notice, this list of conditions and the following disclaimer.
2. Redistributions in binary form must reproduce the above copyright notice, this list of conditions and the following disclaimer in the documentation and/or other materials provided with the distribution.
3. All advertising materials mentioning features or use of this software must display the following acknowledgement:  
"This product includes cryptographic software written by Eric Young ([eay@cryptsoft.com](mailto:eay@cryptsoft.com))" The word 'cryptographic' can be left out if the routines from the library being used are not cryptographic related :-).
4. If you include any Windows specific code (or a derivative thereof) from the apps directory (application code) you must include an acknowledgement: "This product includes software written by Tim Hudson ([tjh@cryptsoft.com](mailto:tjh@cryptsoft.com))"

THIS SOFTWARE IS PROVIDED BY ERIC YOUNG "AS IS" AND ANY EXPRESS OR IMPLIED WARRANTIES, INCLUDING, BUT NOT LIMITED TO, THE IMPLIED WARRANTIES OF MERCHANTABILITY AND FITNESS FOR A PARTICULAR PURPOSE ARE DISCLAIMED. IN NO EVENT SHALL THE AUTHOR OR CONTRIBUTORS BE LIABLE FOR ANY DIRECT, INDIRECT, INCIDENTAL, SPECIAL, EXEMPLARY, OR CONSEQUENTIAL DAMAGES (INCLUDING, BUT NOT LIMITED TO, PROCUREMENT OF SUBSTITUTE GOODS OR SERVICES; LOSS OF USE, DATA, OR PROFITS; OR BUSINESS INTERRUPTION) HOWEVER CAUSED AND ON ANY THEORY OF LIABILITY, WHETHER IN CONTRACT, STRICT LIABILITY, OR TORT (INCLUDING NEGLIGENCE OR OTHERWISE) ARISING IN ANY WAY OUT OF THE USE OF THIS SOFTWARE, EVEN IF ADVISED OF THE POSSIBILITY OF SUCH DAMAGE.

The licence and distribution terms for any publically available version orderivative of this code cannot be changed. i.e. this code cannot simply becoped and put under another distribution licence [including the GNU Public Licence.]

D3DES License  
-----

**Copyright (c) 1988,1989,1990,1991,1992 by Richard Outerbridge. (GENie : OUTER; CIS : [71755,204]) Graven Imagery, 1992.**

## **GNU GENERAL PUBLIC LICENSE Version 2, June 1991**

Copyright (C) 1989, 1991 Free Software Foundation, Inc., 51 Franklin Street, Fifth Floor, Boston, MA 02110-1301 USA Everyone is permitted to copy and distribute verbatim copies of this license document, but changing it is not allowed.

### Preamble

The licenses for most software are designed to take away your freedom to share and change it. By contrast, the GNU General Public License is intended to guarantee your freedom to share and change free software--to make sure the software is free for all its users. This General Public License applies to most of the Free Software Foundation's software and to any other program whose authors commit to using it. (Some other Free Software Foundation software is covered by the GNU Lesser General Public License instead.) You can apply it to your programs, too.

When we speak of free software, we are referring to freedom, not price. Our General Public Licenses are designed to make sure that you have the freedom to distribute copies of free software (and charge for this service if you wish), that you receive source code or can get it if you want it, that you can change the software or use pieces of it in new free programs; and that you know you can do these things.

To protect your rights, we need to make restrictions that forbid anyone to deny you these rights or to ask you to surrender the rights. These restrictions translate to certain responsibilities for you if you distribute copies of the software, or if you modify it.

For example, if you distribute copies of such a program, whether gratis or for a fee, you must give the recipients all the rights that you have. You must make sure that they, too, receive or can get the source code. And you must show them these terms so they know their rights.

We protect your rights with two steps: (1) copyright the software, and (2) offer you this license which gives you legal permission to copy, distribute and/or modify the software.

Also, for each author's protection and ours, we want to make certain that everyone understands that there is no warranty for this free software. If the software is modified by someone else and passed on, we want its recipients to know that what they have is not the original, so that any problems introduced by others will not reflect on the original authors' reputations.

Finally, any free program is threatened constantly by software patents. We wish to avoid the danger that redistributors of a free program will individually obtain patent licenses, in effect making the program proprietary. To prevent this, we have made it clear that any patent must be licensed for everyone's free use or not licensed at all.

The precise terms and conditions for copying, distribution and modification follow.

## GNU GENERAL PUBLIC LICENSE TERMS AND CONDITIONS FOR COPYING, DISTRIBUTION AND MODIFICATION

0. This License applies to any program or other work which contains a notice placed by the copyright holder saying it may be distributed under the terms of this General Public License. The "Program", below, refers to any such program or work, and a "work based on the Program" means either the Program or any derivative work under copyright law: that is to say, a work containing the Program or a portion of it, either verbatim or with modifications and/or translated into another language. (Hereinafter, translation is included without limitation in the term "modification".) Each licensee is addressed as "you".

Activities other than copying, distribution and modification are not covered by this License; they are outside its scope. The act of running the Program is not restricted, and the output from the Program is covered only if its contents constitute a work based on the Program (independent of having been made by running the Program). Whether that is true depends on what the Program does.

1. You may copy and distribute verbatim copies of the Program's source code as you receive it, in any medium, provided that you conspicuously and appropriately publish on each copy an appropriate copyright notice and disclaimer of warranty; keep intact all the notices that refer to this License and to the absence of any warranty; and give any other recipients of the Program a copy of this License along with the Program.

You may charge a fee for the physical act of transferring a copy, and you may at your option offer warranty protection in exchange for a fee.

2. You may modify your copy or copies of the Program or any portion of it, thus forming a work based on the Program, and copy and distribute such modifications or work under the terms of Section 1 above, provided that you also meet all of these conditions:

- a) You must cause the modified files to carry prominent notices stating that you changed the files and the date of any change.
- b) You must cause any work that you distribute or publish, that in whole or in part contains or is derived from the Program or any part thereof, to be licensed as a whole at no charge to all third parties under the terms of this License.
- c) If the modified program normally reads commands interactively when run, you must cause it, when started running for such interactive use in the most ordinary way, to print or display an announcement including an appropriate copyright notice and a notice that there is no warranty (or else, saying that you provide a warranty) and that users may redistribute the program under these conditions, and telling the user how to view a copy of this License. (Exception: if the Program itself is interactive but does not normally print such an announcement, your work based on the Program is not required to print an announcement.)

These requirements apply to the modified work as a whole. If identifiable sections of that work are not derived from the Program, and can be reasonably considered independent and separate works in themselves, then this License, and its terms, do not apply to those sections when you distribute them as separate works. But when you distribute the same

sections as part of a whole which is a work based on the Program, the distribution of the whole must be on the terms of this License, whose permissions for other licensees extend to the entire whole, and thus to each and every part regardless of who wrote it.

Thus, it is not the intent of this section to claim rights or contest your rights to work written entirely by you; rather, the intent is to exercise the right to control the distribution of derivative or collective works based on the Program.

In addition, mere aggregation of another work not based on the Program with the Program (or with a work based on the Program) on a volume of a storage or distribution medium does not bring the other work under the scope of this License.

3. You may copy and distribute the Program (or a work based on it, under Section 2) in object code or executable form under the terms of Sections 1 and 2 above provided that you also do one of the following:

- a) Accompany it with the complete corresponding machine-readable source code, which must be distributed under the terms of Sections 1 and 2 above on a medium customarily used for software interchange; or,
- b) Accompany it with a written offer, valid for at least three years, to give any third party, for a charge no more than your cost of physically performing source distribution, a complete machine-readable copy of the corresponding source code, to be distributed under the terms of Sections 1 and 2 above on a medium customarily used for software interchange; or,
- c) Accompany it with the information you received as to the offer to distribute corresponding source code. (This alternative is allowed only for noncommercial distribution and only if you received the program in object code or executable form with such an offer, in accord with Subsection b above.)

The source code for a work means the preferred form of the work for making modifications to it. For an executable work, complete source code means all the source code for all modules it contains, plus any associated interface definition files, plus the scripts used to control compilation and installation of the executable. However, as a special exception, the source code distributed need not include anything that is normally distributed (in either source or binary form) with the major components (compiler, kernel, and so on) of the operating system on which the executable runs, unless that component itself accompanies the executable.

If distribution of executable or object code is made by offering access to copy from a designated place, then offering equivalent access to copy the source code from the same place counts as distribution of the source code, even though third parties are not compelled to copy the source along with the object code.

4. You may not copy, modify, sublicense, or distribute the Program except as expressly provided under this License. Any attempt otherwise to copy, modify, sublicense or distribute the Program is void, and will automatically terminate your rights under this License. However, parties who have received copies, or rights, from you under this License will not have their licenses terminated so long as such parties remain in full compliance.

5. You are not required to accept this License, since you have not signed it. However, nothing else grants you permission to modify or distribute the Program or its derivative works. These actions are prohibited by law if you do not accept this License. Therefore, by modifying or distributing the Program (or any work based on the Program), you indicate your acceptance of this License to do so, and all its terms and conditions for copying, distributing or modifying the Program or works based on it.

6. Each time you redistribute the Program (or any work based on the Program), the recipient automatically receives a license from the original licensor to copy, distribute or modify the Program subject to these terms and conditions. You

may not impose any further restrictions on the recipients' exercise of the rights granted herein. You are not responsible for enforcing compliance by third parties to this License.

7. If, as a consequence of a court judgment or allegation of patent infringement or for any other reason (not limited to patent issues), conditions are imposed on you (whether by court order, agreement or otherwise) that contradict the conditions of this License, they do not excuse you from the conditions of this License. If you cannot distribute so as to satisfy simultaneously your obligations under this License and any other pertinent obligations, then as a consequence you may not distribute the Program at all. For example, if a patent license would not permit royalty-free redistribution of the Program by all those who receive copies directly or indirectly through you, then the only way you could satisfy both it and this License would be to refrain entirely from distribution of the Program.

If any portion of this section is held invalid or unenforceable under any particular circumstance, the balance of the section is intended to apply and the section as a whole is intended to apply in other circumstances.

It is not the purpose of this section to induce you to infringe any patents or other property right claims or to contest validity of any such claims; this section has the sole purpose of protecting the integrity of the free software distribution system, which is implemented by public license practices. Many people have made generous contributions to the wide range of software distributed through that system in reliance on consistent application of that system; it is up to the author/donor to decide if he or she is willing to distribute software through any other system and a licensee cannot impose that choice.

This section is intended to make thoroughly clear what is believed to be a consequence of the rest of this License.

8. If the distribution and/or use of the Program is restricted in certain countries either by patents or by copyrighted interfaces, the original copyright holder who places the Program under this License may add an explicit geographical distribution limitation excluding those countries, so that distribution is permitted only in or among countries not thus excluded. In such case, this License incorporates the limitation as if written in the body of this License.

9. The Free Software Foundation may publish revised and/or new versions of the General Public License from time to time. Such new versions will be similar in spirit to the present version, but may differ in detail to address new problems or concerns.

Each version is given a distinguishing version number. If the Program specifies a version number of this License which applies to it and "any later version", you have the option of following the terms and conditions either of that version or of any later version published by the Free Software Foundation. If the Program does not specify a version number of this License, you may choose any version ever published by the Free Software Foundation.

10. If you wish to incorporate parts of the Program into other free programs whose distribution conditions are different, write to the author to ask for permission. For software which is copyrighted by the Free Software Foundation, write to the Free Software Foundation; we sometimes make exceptions for this. Our decision will be guided by the two goals of preserving the free status of all derivatives of our free software and of promoting the sharing and reuse of software generally.

## NO WARRANTY

11. BECAUSE THE PROGRAM IS LICENSED FREE OF CHARGE, THERE IS NO WARRANTY FOR THE PROGRAM, TO THE EXTENT PERMITTED BY APPLICABLE LAW. EXCEPT WHEN OTHERWISE STATED IN WRITING THE COPYRIGHT HOLDERS AND/OR OTHER PARTIES PROVIDE THE PROGRAM "AS IS" WITHOUT WARRANTY OF ANY KIND, EITHER EXPRESSED OR IMPLIED, INCLUDING, BUT NOT LIMITED TO, THE IMPLIED WARRANTIES OF MERCHANTABILITY AND FITNESS FOR A PARTICULAR PURPOSE. THE ENTIRE RISK AS TO

THE QUALITY AND PERFORMANCE OF THE PROGRAM IS WITH YOU. SHOULD THE PROGRAM PROVE DEFECTIVE, YOU ASSUME THE COST OF ALL NECESSARY SERVICING, REPAIR OR CORRECTION.

12. IN NO EVENT UNLESS REQUIRED BY APPLICABLE LAW OR AGREED TO IN WRITING WILL ANY COPYRIGHT HOLDER, OR ANY OTHER PARTY WHO MAY MODIFY AND/OR REDISTRIBUTE THE PROGRAM AS PERMITTED ABOVE, BE LIABLE TO YOU FOR DAMAGES, INCLUDING ANY GENERAL, SPECIAL, INCIDENTAL OR CONSEQUENTIAL DAMAGES ARISING OUT OF THE USE OR INABILITY TO USE THE PROGRAM (INCLUDING BUT NOT LIMITED TO LOSS OF DATA OR DATA BEING RENDERED INACCURATE OR LOSSES SUSTAINED BY YOU OR THIRD PARTIES OR A FAILURE OF THE PROGRAM TO OPERATE WITH ANY OTHER PROGRAMS), EVEN IF SUCH HOLDER OR OTHER PARTY HAS BEEN ADVISED OF THE POSSIBILITY OF SUCH DAMAGES.

## END OF TERMS AND CONDITIONS

### How to Apply These Terms to Your New Programs

If you develop a new program, and you want it to be of the greatest possible use to the public, the best way to achieve this is to make it free software which everyone can redistribute and change under these terms.

To do so, attach the following notices to the program. It is safest to attach them to the start of each source file to most effectively convey the exclusion of warranty; and each file should have at least the "copyright" line and a pointer to where the full notice is found.

<one line to give the program's name and a brief idea of what it does.> Copyright (C) <year> <name of author>

This program is free software; you can redistribute it and/or modify it under the terms of the GNU General Public License as published by the Free Software Foundation; either version 2 of the License, or (at your option) any later version.

This program is distributed in the hope that it will be useful, but WITHOUT ANY WARRANTY; without even the implied warranty of MERCHANTABILITY or FITNESS FOR A PARTICULAR PURPOSE. See the GNU General Public License for more details.

You should have received a copy of the GNU General Public License along with this program; if not, write to the Free Software Foundation, Inc., 51 Franklin Street, Fifth Floor, Boston, MA 02110-1301 USA.

Also add information on how to contact you by electronic and paper mail.

If the program is interactive, make it output a short notice like this when it starts in an interactive mode:

Gnomovision version 69, Copyright (C) year name of author Gnomovision comes with ABSOLUTELY NO WARRANTY; for details type `show w'. This is free software, and you are welcome to redistribute it under certain conditions; type `show c' for details.

The hypothetical commands `show w' and `show c' should show the appropriate parts of the General Public License. Of course, the commands you use may be called something other than `show w' and `show c'; they could even be mouse-clicks or menu items--whatever suits your program.

You should also get your employer (if you work as a programmer) or your school, if any, to sign a "copyright disclaimer" for the program, if necessary. Here is a sample; alter the names:

Yoyodyne, Inc., hereby disclaims all copyright interest in the program `Gnomovision' (which makes passes at compilers) written by James Hacker.

<signature of Ty Coon>, 1 April 1989  
Ty Coon, President of Vice

This General Public License does not permit incorporating your program into proprietary programs. If your program is a subroutine library, you may consider it more useful to permit linking proprietary applications with the library. If this is what you want to do, use the GNU Lesser General Public License instead of this License.

## **GNU LESSER GENERAL PUBLIC LICENSE**

### **Version 2.1, February 1999**

Copyright (C) 1991, 1999 Free Software Foundation, Inc. 51 Franklin Street, Fifth Floor, Boston, MA 02110-1301 USA Everyone is permitted to copy and distribute verbatim copies of this license document, but changing it is not allowed.

[This is the first released version of the Lesser GPL. It also counts as the successor of the GNU Library Public License, version 2, hence the version number 2.1.]

#### Preamble

The licenses for most software are designed to take away your freedom to share and change it. By contrast, the GNU General Public Licenses are intended to guarantee your freedom to share and change free software--to make sure the software is free for all its users.

This license, the Lesser General Public License, applies to some specially designated software packages--typically libraries--of the Free Software Foundation and other authors who decide to use it. You can use it too, but we suggest you first think carefully about whether this license or the ordinary General Public License is the better strategy to use in any particular case, based on the explanations below.

When we speak of free software, we are referring to freedom of use, not price. Our General Public Licenses are designed to make sure that you have the freedom to distribute copies of free software (and charge for this service if you wish); that you receive source code or can get it if you want it; that you can change the software and use pieces of it in new free programs; and that you are informed that you can do these things.

To protect your rights, we need to make restrictions that forbid distributors to deny you these rights or to ask you to surrender these rights. These restrictions translate to certain responsibilities for you if you distribute copies of the library or if you modify it.

For example, if you distribute copies of the library, whether gratis or for a fee, you must give the recipients all the rights that we gave you. You must make sure that they, too, receive or can get the source code. If you link other code with the

library, you must provide complete object files to the recipients, so that they can relink them with the library after making changes to the library and recompiling it. And you must show them these terms so they know their rights.

We protect your rights with a two-step method: (1) we copyright the library, and (2) we offer you this license, which gives you legal permission to copy, distribute and/or modify the library.

To protect each distributor, we want to make it very clear that there is no warranty for the free library. Also, if the library is modified by someone else and passed on, the recipients should know that what they have is not the original version, so that the original author's reputation will not be affected by problems that might be introduced by others.

Finally, software patents pose a constant threat to the existence of any free program. We wish to make sure that a company cannot effectively restrict the users of a free program by obtaining a restrictive license from a patent holder. Therefore, we insist that any patent license obtained for a version of the library must be consistent with the full freedom of use specified in this license.

Most GNU software, including some libraries, is covered by the ordinary GNU General Public License. This license, the GNU Lesser General Public License, applies to certain designated libraries, and is quite different from the ordinary General Public License. We use this license for certain libraries in order to permit linking those libraries into non-free programs.

When a program is linked with a library, whether statically or using a shared library, the combination of the two is legally speaking a combined work, a derivative of the original library. The ordinary General Public License therefore permits such linking only if the entire combination fits its criteria of freedom. The Lesser General Public License permits more lax criteria for linking other code with the library.

We call this license the "Lesser" General Public License because it does Less to protect the user's freedom than the ordinary General Public License. It also provides other free software developers Less of an advantage over competing non-free programs. These disadvantages are the reason we use the ordinary General Public License for many libraries. However, the Lesser license provides advantages in certain special circumstances.

For example, on rare occasions, there may be a special need to encourage the widest possible use of a certain library, so that it becomes a de-facto standard. To achieve this, non-free programs must be allowed to use the library. A more frequent case is that a free library does the same job as widely used non-free libraries. In this case, there is little to gain by limiting the free library to free software only, so we use the Lesser General Public License.

In other cases, permission to use a particular library in non-free programs enables a greater number of people to use a large body of free software. For example, permission to use the GNU C Library in non-free programs enables many more people to use the whole GNU operating system, as well as its variant, the GNU/Linux operating system.

Although the Lesser General Public License is Less protective of the users' freedom, it does ensure that the user of a program that is linked with the Library has the freedom and the wherewithal to run that program using a modified version of the Library.

The precise terms and conditions for copying, distribution and modification follow. Pay close attention to the difference between a "work based on the library" and a "work that uses the library". The former contains code derived from the library, whereas the latter must be combined with the library in order to run.

## GNU LESSER GENERAL PUBLIC LICENSE TERMS AND CONDITIONS FOR COPYING, DISTRIBUTION AND MODIFICATION

0. This License Agreement applies to any software library or other program which contains a notice placed by the copyright holder or other authorized party saying it may be distributed under the terms of this Lesser General Public License (also called "this License"). Each licensee is addressed as "you".

A "library" means a collection of software functions and/or data prepared so as to be conveniently linked with application programs (which use some of those functions and data) to form executables.

The "Library", below, refers to any such software library or work which has been distributed under these terms. A "work based on the Library" means either the Library or any derivative work under copyright law: that is to say, a work containing the Library or a portion of it, either verbatim or with modifications and/or translated straightforwardly into another language. (Hereinafter, translation is included without limitation in the term "modification".)

"Source code" for a work means the preferred form of the work for making modifications to it. For a library, complete source code means all the source code for all modules it contains, plus any associated interface definition files, plus the scripts used to control compilation and installation of the library.

Activities other than copying, distribution and modification are not covered by this License; they are outside its scope. The act of running a program using the Library is not restricted, and output from such a program is covered only if its contents constitute a work based on the Library (independent of the use of the Library in a tool for writing it). Whether that is true depends on what the Library does and what the program that uses the Library does.

1. You may copy and distribute verbatim copies of the Library's complete source code as you receive it, in any medium, provided that you conspicuously and appropriately publish on each copy an appropriate copyright notice and disclaimer of warranty; keep intact all the notices that refer to this License and to the absence of any warranty; and distribute a copy of this License along with the Library.

You may charge a fee for the physical act of transferring a copy, and you may at your option offer warranty protection in exchange for a fee.

2. You may modify your copy or copies of the Library or any portion of it, thus forming a work based on the Library, and copy and distribute such modifications or work under the terms of Section 1 above, provided that you also meet all of these conditions:

a) The modified work must itself be a software library.

b) You must cause the files modified to carry prominent notices stating that you changed the files and the date of any change.

c) You must cause the whole of the work to be licensed at no charge to all third parties under the terms of this License.

d) If a facility in the modified Library refers to a function or a table of data to be supplied by an application program that uses the facility, other than as an argument passed when the facility is invoked, then you must make a good faith effort to ensure that, in the event an application does not supply such function or table, the facility still operates, and performs whatever part of its purpose remains meaningful.

(For example, a function in a library to compute square roots has a purpose that is entirely well-defined independent of the application. Therefore, Subsection 2d requires that any application-supplied function or table used by this function must be optional: if the application does not supply it, the square root function must still compute square roots.)

These requirements apply to the modified work as a whole. If identifiable sections of that work are not derived from the Library, and can be reasonably considered independent and separate works in themselves, then this License, and its terms, do not apply to those sections when you distribute them as separate works. But when you distribute the same sections as part of a whole which is a work based on the Library, the distribution of the whole must be on the terms of this License, whose permissions for other licensees extend to the entire whole, and thus to each and every part regardless of who wrote it.

Thus, it is not the intent of this section to claim rights or contest your rights to work written entirely by you; rather, the intent is to exercise the right to control the distribution of derivative or collective works based on the Library.

In addition, mere aggregation of another work not based on the Library with the Library (or with a work based on the Library) on a volume of a storage or distribution medium does not bring the other work under the scope of this License.

3. You may opt to apply the terms of the ordinary GNU General Public License instead of this License to a given copy of the Library. To do this, you must alter all the notices that refer to this License, so that they refer to the ordinary GNU General Public License, version 2, instead of to this License. (If a newer version than version 2 of the ordinary GNU General Public License has appeared, then you can specify that version instead if you wish.) Do not make any other change in these notices.

Once this change is made in a given copy, it is irreversible for that copy, so the ordinary GNU General Public License applies to all subsequent copies and derivative works made from that copy.

This option is useful when you wish to copy part of the code of the Library into a program that is not a library.

4. You may copy and distribute the Library (or a portion or derivative of it, under Section 2) in object code or executable form under the terms of Sections 1 and 2 above provided that you accompany it with the complete corresponding machine-readable source code, which must be distributed under the terms of Sections 1 and 2 above on a medium customarily used for software interchange.

If distribution of object code is made by offering access to copy from a designated place, then offering equivalent access to copy the source code from the same place satisfies the requirement to distribute the source code, even though third parties are not compelled to copy the source along with the object code.

5. A program that contains no derivative of any portion of the Library, but is designed to work with the Library by being compiled or linked with it, is called a "work that uses the Library". Such a work, in isolation, is not a derivative work of the Library, and therefore falls outside the scope of this License.

However, linking a "work that uses the Library" with the Library creates an executable that is a derivative of the Library (because it contains portions of the Library), rather than a "work that uses the library". The executable is therefore covered by this License. Section 6 states terms for distribution of such executables.

When a "work that uses the Library" uses material from a header file that is part of the Library, the object code for the work may be a derivative work of the Library even though the source code is not. Whether this is true is especially significant if the work can be linked without the Library, or if the work is itself a library. The threshold for this to be true is not precisely defined by law.

If such an object file uses only numerical parameters, data structure layouts and accessors, and small macros and small inline functions (ten lines or less in length), then the use of the object file is unrestricted, regardless of whether it is legally a derivative work. (Executables containing this object code plus portions of the Library will still fall under Section 6.)

Otherwise, if the work is a derivative of the Library, you may distribute the object code for the work under the terms of Section 6. Any executables containing that work also fall under Section 6, whether or not they are linked directly with the Library itself.

6. As an exception to the Sections above, you may also combine or link a "work that uses the Library" with the Library to produce a work containing portions of the Library, and distribute that work under terms of your choice, provided that the terms permit modification of the work for the customer's own use and reverse engineering for debugging such modifications.

You must give prominent notice with each copy of the work that the Library is used in it and that the Library and its use are covered by this License. You must supply a copy of this License. If the work during execution displays copyright notices, you must include the copyright notice for the Library among them, as well as a reference directing the user to the copy of this License. Also, you must do one of these things:

- a) Accompany the work with the complete corresponding machine-readable source code for the Library including whatever changes were used in the work (which must be distributed under Sections 1 and 2 above); and, if the work is an executable linked with the Library, with the complete machine-readable "work that uses the Library", as object code and/or source code, so that the user can modify the Library and then relink to produce a modified executable containing the modified Library. (It is understood that the user who changes the contents of definitions files in the Library will not necessarily be able to recompile the application to use the modified definitions.)
- b) Use a suitable shared library mechanism for linking with the Library. A suitable mechanism is one that (1) uses at run time a copy of the library already present on the user's computer system, rather than copying library functions into the executable, and (2) will operate properly with a modified version of the library, if the user installs one, as long as the modified version is interface-compatible with the version that the work was made with.
- c) Accompany the work with a written offer, valid for at least three years, to give the same user the materials specified in Subsection 6a, above, for a charge no more than the cost of performing this distribution.
- d) If distribution of the work is made by offering access to copy from a designated place, offer equivalent access to copy the above specified materials from the same place.
- e) Verify that the user has already received a copy of these materials or that you have already sent this user a copy.

For an executable, the required form of the "work that uses the Library" must include any data and utility programs needed for reproducing the executable from it. However, as a special exception, the materials to be distributed need not include anything that is normally distributed (in either source or binary form) with the major components (compiler, kernel, and so on) of the operating system on which the executable runs, unless that component itself accompanies the executable.

It may happen that this requirement contradicts the license restrictions of other proprietary libraries that do not normally accompany the operating system. Such a contradiction means you cannot use both them and the Library together in an executable that you distribute.

7. You may place library facilities that are a work based on the Library side-by-side in a single library together with other library facilities not covered by this License, and distribute such a combined library, provided that the separate distribution of the work based on the Library and of the other library facilities is otherwise permitted, and provided that you do these two things:

a) Accompany the combined library with a copy of the same work based on the Library, uncombined with any other library facilities. This must be distributed under the terms of the Sections above.

b) Give prominent notice with the combined library of the fact that part of it is a work based on the Library, and explaining where to find the accompanying uncombined form of the same work.

8. You may not copy, modify, sublicense, link with, or distribute the Library except as expressly provided under this License. Any attempt otherwise to copy, modify, sublicense, link with, or distribute the Library is void, and will automatically terminate your rights under this License. However, parties who have received copies, or rights, from you under this License will not have their licenses terminated so long as such parties remain in full compliance.

9. You are not required to accept this License, since you have not signed it. However, nothing else grants you permission to modify or distribute the Library or its derivative works. These actions are prohibited by law if you do not accept this License. Therefore, by modifying or distributing the Library (or any work based on the Library), you indicate your acceptance of this License to do so, and all its terms and conditions for copying, distributing or modifying the Library or works based on it.

10. Each time you redistribute the Library (or any work based on the Library), the recipient automatically receives a license from the original licensor to copy, distribute, link with or modify the Library subject to these terms and conditions. You may not impose any further restrictions on the recipients' exercise of the rights granted herein. You are not responsible for enforcing compliance by third parties with this License.

11. If, as a consequence of a court judgment or allegation of patent infringement or for any other reason (not limited to patent issues), conditions are imposed on you (whether by court order, agreement or otherwise) that contradict the conditions of this License, they do not excuse you from the conditions of this License. If you cannot distribute so as to satisfy simultaneously your obligations under this License and any other pertinent obligations, then as a consequence you may not distribute the Library at all. For example, if a patent license would not permit royalty-free redistribution of the Library by all those who receive copies directly or indirectly through you, then the only way you could satisfy both it and this License would be to refrain entirely from distribution of the Library.

If any portion of this section is held invalid or unenforceable under any particular circumstance, the balance of the section is intended to apply, and the section as a whole is intended to apply in other circumstances.

It is not the purpose of this section to induce you to infringe any patents or other property right claims or to contest validity of any such claims; this section has the sole purpose of protecting the integrity of the free software distribution system which is implemented by public license practices. Many people have made generous contributions to the wide range of software distributed through that system in reliance on consistent application of that system; it is up to the author/donor to decide if he or she is willing to distribute software through any other system and a licensee cannot impose that choice.

This section is intended to make thoroughly clear what is believed to be a consequence of the rest of this License.

12. If the distribution and/or use of the Library is restricted in certain countries either by patents or by copyrighted interfaces, the original copyright holder who places the Library under this License may add an explicit geographical distribution limitation excluding those countries, so that distribution is permitted only in or among countries not thus excluded. In such case, this License incorporates the limitation as if written in the body of this License.

13. The Free Software Foundation may publish revised and/or new versions of the Lesser General Public License from time to time. Such new versions will be similar in spirit to the present version, but may differ in detail to address new problems or concerns.

Each version is given a distinguishing version number. If the Library specifies a version number of this License which applies to it and "any later version", you have the option of following the terms and conditions either of that version or of any later version published by the Free Software Foundation. If the Library does not specify a license version number, you may choose any version ever published by the Free Software Foundation.

14. If you wish to incorporate parts of the Library into other free programs whose distribution conditions are incompatible with these, write to the author to ask for permission. For software which is copyrighted by the Free Software Foundation, write to the Free Software Foundation; we sometimes make exceptions for this. Our decision will be guided by the two goals of preserving the free status of all derivatives of our free software and of promoting the sharing and reuse of software generally.

#### NO WARRANTY

15. BECAUSE THE LIBRARY IS LICENSED FREE OF CHARGE, THERE IS NO WARRANTY FOR THE LIBRARY, TO THE EXTENT PERMITTED BY APPLICABLE LAW. EXCEPT WHEN OTHERWISE STATED IN WRITING THE COPYRIGHT HOLDERS AND/OR OTHER PARTIES PROVIDE THE LIBRARY "AS IS" WITHOUT WARRANTY OF ANY KIND, EITHER EXPRESSED OR IMPLIED, INCLUDING, BUT NOT LIMITED TO, THE IMPLIED WARRANTIES OF MERCHANTABILITY AND FITNESS FOR A PARTICULAR PURPOSE. THE ENTIRE RISK AS TO THE QUALITY AND PERFORMANCE OF THE LIBRARY IS WITH YOU. SHOULD THE LIBRARY PROVE DEFECTIVE, YOU ASSUME THE COST OF ALL NECESSARY SERVICING, REPAIR OR CORRECTION.

16. IN NO EVENT UNLESS REQUIRED BY APPLICABLE LAW OR AGREED TO IN WRITING WILL ANY COPYRIGHT HOLDER, OR ANY OTHER PARTY WHO MAY MODIFY AND/OR REDISTRIBUTE THE LIBRARY AS PERMITTED ABOVE, BE LIABLE TO YOU FOR DAMAGES, INCLUDING ANY GENERAL, SPECIAL, INCIDENTAL OR CONSEQUENTIAL DAMAGES ARISING OUT OF THE USE OR INABILITY TO USE THE LIBRARY (INCLUDING BUT NOT LIMITED TO LOSS OF DATA OR DATA BEING RENDERED INACCURATE OR LOSSES SUSTAINED BY

YOU OR THIRD PARTIES OR A FAILURE OF THE LIBRARY TO OPERATE WITH ANY OTHER SOFTWARE), EVEN IF SUCH HOLDER OR OTHER PARTY HAS BEEN ADVISED OF THE POSSIBILITY OF SUCH DAMAGES.

## END OF TERMS AND CONDITIONS

### How to Apply These Terms to Your New Libraries

If you develop a new library, and you want it to be of the greatest possible use to the public, we recommend making it free software that everyone can redistribute and change. You can do so by permitting redistribution under these terms (or, alternatively, under the terms of the ordinary General Public License).

To apply these terms, attach the following notices to the library. It is safest to attach them to the start of each source file to most effectively convey the exclusion of warranty; and each file should have at least the "copyright" line and a pointer to where the full notice is found.

<one line to give the library's name and a brief idea of what it does.> Copyright (C) <year> <name of author>

This library is free software; you can redistribute it and/or modify it under the terms of the GNU Lesser General Public License as published by the Free Software Foundation; either version 2.1 of the License, or (at your option) any later version.

This library is distributed in the hope that it will be useful, but WITHOUT ANY WARRANTY; without even the implied warranty of MERCHANTABILITY or FITNESS FOR A PARTICULAR PURPOSE. See the GNU Lesser General Public License for more details.

You should have received a copy of the GNU Lesser General Public License along with this library; if not, write to the Free Software Foundation, Inc., 51 Franklin Street, Fifth Floor, Boston, MA 02110-1301 USA

Also add information on how to contact you by electronic and paper mail.

You should also get your employer (if you work as a programmer) or your school, if any, to sign a "copyright disclaimer" for the library, if necessary. Here is a sample; alter the names:

Yoyodyne, Inc., hereby disclaims all copyright interest in the library `Frob' (a library for tweaking knobs) written by James Random Hacker.

<signature of Ty Coon>, 1 April 1990  
Ty Coon, President of Vice

That's all there is to it!

# GNU GENERAL PUBLIC LICENSE

## Version 3, 29 June 2007

Copyright (C) 2007 Free Software Foundation, Inc. <<http://fsf.org/>>

Everyone is permitted to copy and distribute verbatim copies of this license document, but changing it is not allowed.

### Preamble

The GNU General Public License is a free, copyleft license for software and other kinds of works.

The licenses for most software and other practical works are designed to take away your freedom to share and change the works. By contrast, the GNU General Public License is intended to guarantee your freedom to share and change all versions of a program--to make sure it remains free software for all its users. We, the Free Software Foundation, use the GNU General Public License for most of our software; it applies also to any other work released this way by its authors. You can apply it to your programs, too.

When we speak of free software, we are referring to freedom, not price. Our General Public Licenses are designed to make sure that you have the freedom to distribute copies of free software (and charge for them if you wish), that you receive source code or can get it if you want it, that you can change the software or use pieces of it in new free programs, and that you know you can do these things.

To protect your rights, we need to prevent others from denying you these rights or asking you to surrender the rights. Therefore, you have certain responsibilities if you distribute copies of the software, or if you modify it: responsibilities to respect the freedom of others.

For example, if you distribute copies of such a program, whether gratis or for a fee, you must pass on to the recipients the same freedoms that you received. You must make sure that they, too, receive or can get the source code. And you must show them these terms so they know their rights.

Developers that use the GNU GPL protect your rights with two steps:

(1) assert copyright on the software, and (2) offer you this License giving you legal permission to copy, distribute and/or modify it.

For the developers' and authors' protection, the GPL clearly explains that there is no warranty for this free software. For both users' and authors' sake, the GPL requires that modified versions be marked as changed, so that their problems will not be attributed erroneously to authors of previous versions.

Some devices are designed to deny users access to install or run modified versions of the software inside them, although the manufacturer can do so. This is fundamentally incompatible with the aim of protecting users' freedom to change the software. The systematic pattern of such abuse occurs in the area of products for individuals to use, which is precisely where it is most unacceptable. Therefore, we have designed this version of the GPL to prohibit the practice for those products. If such problems arise substantially in other domains, we stand ready to extend this provision to those domains in future versions of the GPL, as needed to protect the freedom of users.

Finally, every program is threatened constantly by software patents. States should not allow patents to restrict development and use of software on general-purpose computers, but in those that do, we wish to avoid the special danger that patents applied to a free program could make it effectively proprietary. To prevent this, the GPL assures that patents cannot be used to render the program non-free.

The precise terms and conditions for copying, distribution and modification follow.

### TERMS AND CONDITIONS

0. Definitions.

"This License" refers to version 3 of the GNU General Public License.

"Copyright" also means copyright-like laws that apply to other kinds of works, such as semiconductor masks.

"The Program" refers to any copyrightable work licensed under this License. Each licensee is addressed as "you". "Licensees" and "recipients" may be individuals or organizations.

To "modify" a work means to copy from or adapt all or part of the work in a fashion requiring copyright permission, other than the making of an exact copy. The resulting work is called a "modified version" of the earlier work or a work "based on" the earlier work.

A "covered work" means either the unmodified Program or a work based on the Program.

To "propagate" a work means to do anything with it that, without permission, would make you directly or secondarily liable for infringement under applicable copyright law, except executing it on a computer or modifying a private copy. Propagation includes copying, distribution (with or without modification), making available to the public, and in some countries other activities as well.

To "convey" a work means any kind of propagation that enables other parties to make or receive copies. Mere interaction with a user through a computer network, with no transfer of a copy, is not conveying.

An interactive user interface displays "Appropriate Legal Notices" to the extent that it includes a convenient and prominently visible feature that (1) displays an appropriate copyright notice, and (2) tells the user that there is no warranty for the work (except to the extent that warranties are provided), that licensees may convey the work under this License, and how to view a copy of this License. If the interface presents a list of user commands or options, such as a menu, a prominent item in the list meets this criterion.

## 1. Source Code.

The "source code" for a work means the preferred form of the work for making modifications to it. "Object code" means any non-source form of a work.

A "Standard Interface" means an interface that either is an official standard defined by a recognized standards body, or, in the case of interfaces specified for a particular programming language, one that is widely used among developers working in that language.

The "System Libraries" of an executable work include anything, other than the work as a whole, that (a) is included in the normal form of packaging a Major Component, but which is not part of that Major Component, and (b) serves only to enable use of the work with that Major Component, or to implement a Standard Interface for which an implementation is available to the public in source code form. A "Major Component", in this context, means a major essential component (kernel, window system, and so on) of the specific operating system (if any) on which the executable work runs, or a compiler used to produce the work, or an object code interpreter used to run it.

The "Corresponding Source" for a work in object code form means all the source code needed to generate, install, and (for an executable work) run the object code and to modify the work, including scripts to control those activities. However, it does not include the work's System Libraries, or general-purpose tools or generally available free programs which are used unmodified in performing those activities but which are not part of the work. For example, Corresponding Source includes interface definition files associated with source files for the work, and the source code for shared libraries and dynamically linked subprograms that the work is specifically designed to require, such as by intimate data communication or control flow between those subprograms and other parts of the work.

The Corresponding Source need not include anything that users can regenerate automatically from other parts of the Corresponding Source.

The Corresponding Source for a work in source code form is that same work.

## 2. Basic Permissions.

All rights granted under this License are granted for the term of copyright on the Program, and are irrevocable provided the stated conditions are met. This License explicitly affirms your unlimited permission to run the unmodified Program. The output from running a covered work is covered by this License only if the output, given its content, constitutes a covered work. This License acknowledges your rights of fair use or other equivalent, as provided by copyright law.

You may make, run and propagate covered works that you do not convey, without conditions so long as your license otherwise remains in force. You may convey covered works to others for the sole purpose of having them make modifications exclusively for you, or provide you with facilities for running those works, provided that you comply with the terms of this License in conveying all material for which you do not control copyright. Those thus making or running the covered works for you must do so exclusively on your behalf, under your direction and control, on terms that prohibit them from making any copies of your copyrighted material outside their relationship with you.

Conveying under any other circumstances is permitted solely under the conditions stated below. Sublicensing is not allowed; section 10 makes it unnecessary.

## 3. Protecting Users' Legal Rights From Anti-Circumvention Law.

No covered work shall be deemed part of an effective technological measure under any applicable law fulfilling obligations under article 11 of the WIPO copyright treaty adopted on 20 December 1996, or similar laws prohibiting or restricting circumvention of such measures.

When you convey a covered work, you waive any legal power to forbid circumvention of technological measures to the extent such circumvention is effected by exercising rights under this License with respect to the covered work, and you disclaim any intention to limit operation or modification of the work as a means of enforcing, against the work's users, your or third parties' legal rights to forbid circumvention of technological measures.

## 4. Conveying Verbatim Copies.

You may convey verbatim copies of the Program's source code as you receive it, in any medium, provided that you conspicuously and appropriately publish on each copy an appropriate copyright notice; keep intact all notices stating that this License and any non-permissive terms added in accord with section 7 apply to the code; keep intact all notices of the absence of any warranty; and give all recipients a copy of this License along with the Program.

You may charge any price or no price for each copy that you convey, and you may offer support or warranty protection for a fee.

## 5. Conveying Modified Source Versions.

You may convey a work based on the Program, or the modifications to produce it from the Program, in the form of source code under the terms of section 4, provided that you also meet all of these conditions:

a) The work must carry prominent notices stating that you modified it, and giving a relevant date.

b) The work must carry prominent notices stating that it is released under this License and any conditions added under section

7. This requirement modifies the requirement in section 4 to "keep intact all notices".

c) You must license the entire work, as a whole, under this License to anyone who comes into possession of a copy. This License will therefore apply, along with any applicable section 7 additional terms, to the whole of the work, and all its parts, regardless of how they are packaged. This License gives no permission to license the work in any other way, but it does not invalidate such permission if you have separately received it.

d) If the work has interactive user interfaces, each must display Appropriate Legal Notices; however, if the Program has interactive interfaces that do not display Appropriate Legal Notices, your work need not make them do so.

A compilation of a covered work with other separate and independent works, which are not by their nature extensions of the covered work, and which are not combined with it such as to form a larger program, in or on a volume of a storage or distribution medium, is called an "aggregate" if the compilation and its resulting copyright are not used to limit the access or legal rights of the compilation's users beyond what the individual works permit. Inclusion of a covered work in an aggregate does not cause this License to apply to the other parts of the aggregate.

## 6. Conveying Non-Source Forms.

You may convey a covered work in object code form under the terms of sections 4 and 5, provided that you also convey the machine-readable Corresponding Source under the terms of this License, in one of these ways:

a) Convey the object code in, or embodied in, a physical product (including a physical distribution medium), accompanied by the Corresponding Source fixed on a durable physical medium customarily used for software interchange.

b) Convey the object code in, or embodied in, a physical product (including a physical distribution medium), accompanied by a written offer, valid for at least three years and valid for as long as you offer spare parts or customer support for that product model, to give anyone who possesses the object code either (1) a copy of the Corresponding Source for all the software in the product that is covered by this License, on a durable physical medium customarily used for software interchange, for a price no more than your reasonable cost of physically performing this conveying of source, or (2) access to copy the Corresponding Source from a network server at no charge.

c) Convey individual copies of the object code with a copy of the written offer to provide the Corresponding Source. This alternative is allowed only occasionally and noncommercially, and only if you received the object code with such an offer, in accord with subsection 6b.

d) Convey the object code by offering access from a designated place (gratis or for a charge), and offer equivalent access to the Corresponding Source in the same way through the same place at no further charge. You need not require recipients to copy the Corresponding Source along with the object code. If the place to copy the object code is a network server, the Corresponding Source may be on a different server (operated by you or a third party) that supports equivalent copying facilities, provided you maintain clear directions next to the object code saying where to find the Corresponding Source. Regardless of what server hosts the Corresponding Source, you remain obligated to ensure that it is available for as long as needed to satisfy these requirements.

e) Convey the object code using peer-to-peer transmission, provided you inform other peers where the object code and Corresponding Source of the work are being offered to the general public at no charge under subsection 6d.

A separable portion of the object code, whose source code is excluded from the Corresponding Source as a System Library, need not be included in conveying the object code work.

A "User Product" is either (1) a "consumer product", which means any tangible personal property which is normally used for personal, family, or household purposes, or (2) anything designed or sold for incorporation into a dwelling. In determining whether a product is a consumer product, doubtful cases shall be resolved in favor of coverage. For a particular product received by a particular user, "normally used" refers to a typical or common use of that class of product, regardless of the status of the particular user or of the way in which the particular user actually uses, or expects or is expected to use, the product. A product is a consumer product regardless of whether the product has substantial commercial, industrial or non-consumer uses, unless such uses represent the only significant mode of use of the product.

"Installation Information" for a User Product means any methods, procedures, authorization keys, or other information required to install and execute modified versions of a covered work in that User Product from a modified version of its

Corresponding Source. The information must suffice to ensure that the continued functioning of the modified object code is in no case prevented or interfered with solely because modification has been made.

If you convey an object code work under this section in, or with, or specifically for use in, a User Product, and the conveying occurs as part of a transaction in which the right of possession and use of the User Product is transferred to the recipient in perpetuity or for a fixed term (regardless of how the transaction is characterized), the Corresponding Source conveyed under this section must be accompanied by the Installation Information. But this requirement does not apply if neither you nor any third party retains the ability to install modified object code on the User Product (for example, the work has been installed in ROM).

The requirement to provide Installation Information does not include a requirement to continue to provide support service, warranty, or updates for a work that has been modified or installed by the recipient, or for the User Product in which it has been modified or installed. Access to a network may be denied when the modification itself materially and adversely affects the operation of the network or violates the rules and protocols for communication across the network.

Corresponding Source conveyed, and Installation Information provided, in accord with this section must be in a format that is publicly documented (and with an implementation available to the public in source code form), and must require no special password or key for unpacking, reading or copying.

## 7. Additional Terms.

"Additional permissions" are terms that supplement the terms of this License by making exceptions from one or more of its conditions. Additional permissions that are applicable to the entire Program shall be treated as though they were included in this License, to the extent that they are valid under applicable law. If additional permissions apply only to part of the Program, that part may be used separately under those permissions, but the entire Program remains governed by this License without regard to the additional permissions.

When you convey a copy of a covered work, you may at your option remove any additional permissions from that copy, or from any part of it. (Additional permissions may be written to require their own removal in certain cases when you modify the work.) You may place additional permissions on material, added by you to a covered work, for which you have or can give appropriate copyright permission.

Notwithstanding any other provision of this License, for material you add to a covered work, you may (if authorized by the copyright holders of that material) supplement the terms of this License with terms:

- a) Disclaiming warranty or limiting liability differently from the terms of sections 15 and 16 of this License; or
- b) Requiring preservation of specified reasonable legal notices or author attributions in that material or in the Appropriate Legal Notices displayed by works containing it; or
- c) Prohibiting misrepresentation of the origin of that material, or requiring that modified versions of such material be marked in reasonable ways as different from the original version; or
- d) Limiting the use for publicity purposes of names of licensors or authors of the material; or
- e) Declining to grant rights under trademark law for use of some trade names, trademarks, or service marks; or
- f) Requiring indemnification of licensors and authors of that material by anyone who conveys the material (or modified versions of it) with contractual assumptions of liability to the recipient, for any liability that these contractual assumptions directly impose on those licensors and authors.

All other non-permissive additional terms are considered "further restrictions" within the meaning of section 10. If the Program as you received it, or any part of it, contains a notice stating that it is governed by this License along with a term that is a further restriction, you may remove that term. If a license document contains a further restriction but permits

relicensing or conveying under this License, you may add to a covered work material governed by the terms of that license document, provided that the further restriction does not survive such relicensing or conveying.

If you add terms to a covered work in accord with this section, you must place, in the relevant source files, a statement of the additional terms that apply to those files, or a notice indicating where to find the applicable terms.

Additional terms, permissive or non-permissive, may be stated in the form of a separately written license, or stated as exceptions; the above requirements apply either way.

#### 8. Termination.

You may not propagate or modify a covered work except as expressly provided under this License. Any attempt otherwise to propagate or modify it is void, and will automatically terminate your rights under this License (including any patent licenses granted under the third paragraph of section 11).

However, if you cease all violation of this License, then your license from a particular copyright holder is reinstated (a) provisionally, unless and until the copyright holder explicitly and finally terminates your license, and (b) permanently, if the copyright holder fails to notify you of the violation by some reasonable means prior to 60 days after the cessation.

Moreover, your license from a particular copyright holder is reinstated permanently if the copyright holder notifies you of the violation by some reasonable means, this is the first time you have received notice of violation of this License (for any work) from that copyright holder, and you cure the violation prior to 30 days after your receipt of the notice.

Termination of your rights under this section does not terminate the licenses of parties who have received copies or rights from you under this License. If your rights have been terminated and not permanently reinstated, you do not qualify to receive new licenses for the same material under section 10.

#### 9. Acceptance Not Required for Having Copies.

You are not required to accept this License in order to receive or run a copy of the Program. Ancillary propagation of a covered work occurring solely as a consequence of using peer-to-peer transmission to receive a copy likewise does not require acceptance. However, nothing other than this License grants you permission to propagate or modify any covered work. These actions infringe copyright if you do not accept this License. Therefore, by modifying or propagating a covered work, you indicate your acceptance of this License to do so.

#### 10. Automatic Licensing of Downstream Recipients.

Each time you convey a covered work, the recipient automatically receives a license from the original licensors, to run, modify and propagate that work, subject to this License. You are not responsible for enforcing compliance by third parties with this License.

An "entity transaction" is a transaction transferring control of an organization, or substantially all assets of one, or subdividing an organization, or merging organizations. If propagation of a covered work results from an entity transaction, each party to that transaction who receives a copy of the work also receives whatever licenses to the work the party's predecessor in interest had or could give under the previous paragraph, plus a right to possession of the Corresponding Source of the work from the predecessor in interest, if the predecessor has it or can get it with reasonable efforts.

You may not impose any further restrictions on the exercise of the rights granted or affirmed under this License. For example, you may not impose a license fee, royalty, or other charge for exercise of rights granted under this License, and you may not initiate litigation (including a cross-claim or counterclaim in a lawsuit) alleging that any patent claim is infringed by making, using, selling, offering for sale, or importing the Program or any portion of it.

#### 11. Patents.

A "contributor" is a copyright holder who authorizes use under this License of the Program or a work on which the Program is based. The work thus licensed is called the contributor's "contributor version".

A contributor's "essential patent claims" are all patent claims owned or controlled by the contributor, whether already acquired or hereafter acquired, that would be infringed by some manner, permitted by this License, of making, using, or selling its contributor version, but do not include claims that would be infringed only as a consequence of further modification of the contributor version. For purposes of this definition, "control" includes the right to grant patent sublicenses in a manner consistent with the requirements of this License.

Each contributor grants you a non-exclusive, worldwide, royalty-free patent license under the contributor's essential patent claims, to make, use, sell, offer for sale, import and otherwise run, modify and propagate the contents of its contributor version.

In the following three paragraphs, a "patent license" is any express agreement or commitment, however denominated, not to enforce a patent (such as an express permission to practice a patent or covenant not to sue for patent infringement). To "grant" such a patent license to a party means to make such an agreement or commitment not to enforce a patent against the party.

If you convey a covered work, knowingly relying on a patent license, and the Corresponding Source of the work is not available for anyone to copy, free of charge and under the terms of this License, through a publicly available network server or other readily accessible means, then you must either (1) cause the Corresponding Source to be so available, or (2) arrange to deprive yourself of the benefit of the patent license for this particular work, or (3) arrange, in a manner consistent with the requirements of this License, to extend the patent license to downstream recipients. "Knowingly relying" means you have actual knowledge that, but for the patent license, your conveying the covered work in a country, or your recipient's use of the covered work in a country, would infringe one or more identifiable patents in that country that you have reason to believe are valid.

If, pursuant to or in connection with a single transaction or arrangement, you convey, or propagate by procuring conveyance of, a covered work, and grant a patent license to some of the parties receiving the covered work authorizing them to use, propagate, modify or convey a specific copy of the covered work, then the patent license you grant is automatically extended to all recipients of the covered work and works based on it.

A patent license is "discriminatory" if it does not include within the scope of its coverage, prohibits the exercise of, or is conditioned on the non-exercise of one or more of the rights that are specifically granted under this License. You may not convey a covered work if you are a party to an arrangement with a third party that is in the business of distributing software, under which you make payment to the third party based on the extent of your activity of conveying the work, and under which the third party grants, to any of the parties who would receive the covered work from you, a discriminatory patent license (a) in connection with copies of the covered work conveyed by you (or copies made from those copies), or (b) primarily for and in connection with specific products or compilations that contain the covered work, unless you entered into that arrangement, or that patent license was granted, prior to 28 March 2007.

Nothing in this License shall be construed as excluding or limiting any implied license or other defenses to infringement that may otherwise be available to you under applicable patent law.

## 12. No Surrender of Others' Freedom.

If conditions are imposed on you (whether by court order, agreement or otherwise) that contradict the conditions of this License, they do not excuse you from the conditions of this License. If you cannot convey a covered work so as to satisfy simultaneously your obligations under this License and any other pertinent obligations, then as a consequence you may not convey it at all. For example, if you agree to terms that obligate you to collect a royalty for further conveying from those to whom you convey the Program, the only way you could satisfy both those terms and this License would be to refrain entirely from conveying the Program.

## 13. Use with the GNU Affero General Public License.

Notwithstanding any other provision of this License, you have permission to link or combine any covered work with a work licensed under version 3 of the GNU Affero General Public License into a single combined work, and to convey the resulting work. The terms of this License will continue to apply to the part which is the covered work, but the special requirements of the GNU Affero General Public License, section 13, concerning interaction through a network will apply to the combination as such.

#### 14. Revised Versions of this License.

The Free Software Foundation may publish revised and/or new versions of the GNU General Public License from time to time. Such new versions will be similar in spirit to the present version, but may differ in detail to address new problems or concerns.

Each version is given a distinguishing version number. If the Program specifies that a certain numbered version of the GNU General Public License "or any later version" applies to it, you have the option of following the terms and conditions either of that numbered version or of any later version published by the Free Software Foundation. If the Program does not specify a version number of the GNU General Public License, you may choose any version ever published by the Free Software Foundation.

If the Program specifies that a proxy can decide which future versions of the GNU General Public License can be used, that proxy's public statement of acceptance of a version permanently authorizes you to choose that version for the Program.

Later license versions may give you additional or different permissions. However, no additional obligations are imposed on any author or copyright holder as a result of your choosing to follow a later version.

#### 15. Disclaimer of Warranty.

THERE IS NO WARRANTY FOR THE PROGRAM, TO THE EXTENT PERMITTED BY APPLICABLE LAW. EXCEPT WHEN OTHERWISE STATED IN WRITING THE COPYRIGHT HOLDERS AND/OR OTHER PARTIES PROVIDE THE PROGRAM "AS IS" WITHOUT WARRANTY OF ANY KIND, EITHER EXPRESSED OR IMPLIED, INCLUDING, BUT NOT LIMITED TO, THE IMPLIED WARRANTIES OF MERCHANTABILITY AND FITNESS FOR A PARTICULAR PURPOSE. THE ENTIRE RISK AS TO THE QUALITY AND PERFORMANCE OF THE PROGRAM IS WITH YOU. SHOULD THE PROGRAM PROVE DEFECTIVE, YOU ASSUME THE COST OF ALL NECESSARY SERVICING, REPAIR OR CORRECTION.

#### 16. Limitation of Liability.

IN NO EVENT UNLESS REQUIRED BY APPLICABLE LAW OR AGREED TO IN WRITING WILL ANY COPYRIGHT HOLDER, OR ANY OTHER PARTY WHO MODIFIES AND/OR CONVEYS THE PROGRAM AS PERMITTED ABOVE, BE LIABLE TO YOU FOR DAMAGES, INCLUDING ANY GENERAL, SPECIAL, INCIDENTAL OR CONSEQUENTIAL DAMAGES ARISING OUT OF THE USE OR INABILITY TO USE THE PROGRAM (INCLUDING BUT NOT LIMITED TO LOSS OF DATA OR DATA BEING RENDERED INACCURATE OR LOSSES SUSTAINED BY YOU OR THIRD PARTIES OR A FAILURE OF THE PROGRAM TO OPERATE WITH ANY OTHER PROGRAMS), EVEN IF SUCH HOLDER OR OTHER PARTY HAS BEEN ADVISED OF THE POSSIBILITY OF SUCH DAMAGES.

#### 17. Interpretation of Sections 15 and 16.

If the disclaimer of warranty and limitation of liability provided above cannot be given local legal effect according to their terms, reviewing courts shall apply local law that most closely approximates an absolute waiver of all civil liability in connection with the Program, unless a warranty or assumption of liability accompanies a copy of the Program in return for a fee.

## END OF TERMS AND CONDITIONS

### How to Apply These Terms to Your New Programs

If you develop a new program, and you want it to be of the greatest possible use to the public, the best way to achieve this is to make it free software which everyone can redistribute and change under these terms.

To do so, attach the following notices to the program. It is safest to attach them to the start of each source file to most effectively state the exclusion of warranty; and each file should have at least the "copyright" line and a pointer to where the full notice is found.

```
<one line to give the program's name and a brief idea of what it does.>  
Copyright (C) <year> <name of author>
```

This program is free software: you can redistribute it and/or modify it under the terms of the GNU General Public License as published by the Free Software Foundation, either version 3 of the License, or (at your option) any later version.

This program is distributed in the hope that it will be useful, but WITHOUT ANY WARRANTY; without even the implied warranty of MERCHANTABILITY or FITNESS FOR A PARTICULAR PURPOSE. See the GNU General Public License for more details.

You should have received a copy of the GNU General Public License along with this program. If not, see <http://www.gnu.org/licenses/>.

Also add information on how to contact you by electronic and paper mail.

If the program does terminal interaction, make it output a short notice like this when it starts in an interactive mode:

```
<program> Copyright (C) <year> <name of author>  
This program comes with ABSOLUTELY NO WARRANTY; for details type `show w'.  
This is free software, and you are welcome to redistribute it under certain conditions; type `show c' for details.
```

The hypothetical commands `show w' and `show c' should show the appropriate parts of the General Public License. Of course, your program's commands might be different; for a GUI interface, you would use an "about box".

You should also get your employer (if you work as a programmer) or school, if any, to sign a "copyright disclaimer" for the program, if necessary.

For more information on this, and how to apply and follow the GNU GPL, see <http://www.gnu.org/licenses/>.

The GNU General Public License does not permit incorporating your program into proprietary programs. If your program is a subroutine library, you may consider it more useful to permit linking proprietary applications with the library. If this is what you want to do, use the GNU Lesser General Public License instead of this License. But first, please read <http://www.gnu.org/philosophy/why-not-lgpl.html>.

-----libtiff-----

Copyright (c) 1988-1997 Sam Leffler  
Copyright (c) 1991-1997 Silicon Graphics, Inc.

Permission to use, copy, modify, distribute, and sell this software and its documentation for any purpose is hereby granted without fee, provided that (i) the above copyright notices and this permission notice appear in all copies of the software and related documentation, and (ii) the names of Sam Leffler and Silicon Graphics may not be used in any advertising or publicity relating to the software without the specific, prior written permission of Sam Leffler and Silicon Graphics.

THE SOFTWARE IS PROVIDED "AS-IS" AND WITHOUT WARRANTY OF ANY KIND, EXPRESS, IMPLIED OR OTHERWISE, INCLUDING WITHOUT LIMITATION, ANY WARRANTY OF MERCHANTABILITY OR FITNESS FOR A PARTICULAR PURPOSE.

IN NO EVENT SHALL SAM LEFFLER OR SILICON GRAPHICS BE LIABLE FOR ANY SPECIAL, INCIDENTAL, INDIRECT OR CONSEQUENTIAL DAMAGES OF ANY KIND, OR ANY DAMAGES WHATSOEVER RESULTING FROM LOSS OF USE, DATA OR PROFITS, WHETHER OR NOT ADVISED OF THE POSSIBILITY OF DAMAGE, AND ON ANY THEORY OF LIABILITY, ARISING OUT OF OR IN CONNECTION WITH THE USE OR PERFORMANCE OF THIS SOFTWARE.

-----libjpeg-----

This software is based in part on the work of the Independent JPEG Group.

# SZOFTVERLICENC

**OLVASSA EL GONDOSAN EZT A LICENCET, MIELŐTT A SZOFTVERT HASZNÁLNI KEZDENÉ. A SZOFTVER HASZNÁLTBA VÉTELÉVEL ELFOGADJA A LICENCBEN FOGLALT HASZNÁLATI FELTÉTELEKET.**

## 1. Licenc

A Licenchez kapcsolódó alkalmazás, bemutató, rendszer és egyéb szoftver, legyen az lemezen, csak olvasható tárolón vagy más adathordozón (a "Szoftver"), valamint a hozzá tartozó dokumentáció licencbe adója a SHARP. Az adathordozó, amin a Szoftver található az Ön tulajdona, de a SHARP és/vagy a SHARP licencadó partnerei fenntartják a jogot a Szoftver és a kapcsolódó dokumentáció tulajdonlására. Ez a Licenc lehetőséget biztosít Önnek a Szoftver egy nyomtatóhoz csatlakozó egy vagy több számítógépen való használatára, valamint egy másolat készítésére géppel olvasható formátumban biztonsági mentés céljából. Az ilyen másolatoknak tartalmazniuk kell a SHARP szerzői jogi megjegyzését, a SHARP licencadó partnereinek szerzői jogi megjegyzését, valamint minden olyan szabadalmi előzményt, amit a SHARP és/vagy a licencadó partnerek elhelyeztek a Szoftver eredeti másolatán. Ezenfelül lehetősége van átruházni a Szoftver összes licencjogát, a Szoftver biztonsági másolatát, a kapcsolódó dokumentációt és a jelen Licenc egy másolatát harmadik félnek, amennyiben a harmadik fél elolvassa és elfogadja a Licencben foglalt kikötéseket és feltételeket.

## 2. Korlátozások

A Szoftver a SHARP és a licencadó partnerei tulajdonát képező jogvédett anyagot, üzleti titkokat és más szabadalmazott anyagot tartalmaz. A tulajdonosok védelme érdekében tilos a Szoftvert visszafordítani, visszafejteni, szétdarabolni vagy más módon átalakítva azt ember által olvashatóvá tenni. A Szoftvert sem egészében, sem részlegesen nem szabad módosítani, hálózatra tenni, bérbe adni, lízingelni, kölcsönadni, terjeszteni, valamint a Szoftver alapján származtatott munkákat készíteni. A Szoftvert tilos hálózaton keresztül elektronikus úton egyik számítógépről a másikra átvinni.

## 3. Megszűnés

A licenc a megszűnéséig hatályban marad. A Licencet bármikor megszüntetheti, ha a Szoftvert és a kapcsolódó dokumentációt, valamint azok összes másolatát megsemmisíti. A Licenc a SHARP és/vagy a SHARP licencadó partnerei által küldött bármilyen értesítés nélkül azonnal érvényét veszti, ha Ön bármelyik rendelkezését figyelmen kívül hagyja. A licenc megszűnésével Ön köteles megsemmisíteni a Szoftvert és a kapcsolódó dokumentációt, valamint az összes másolatot.

## 4. Exporttörvények rendelkezéseinek biztosítása

Ön elfogadja és tanúsítja, hogy sem a Szoftvert, sem más, a SHARP-tól kapott műszaki adatot, sem a velük készült termékeket nem exportálja az Amerikai Egyesült Államokból más országokba, kivéve engedéllyel, valamint az USA törvényeinek és rendeleteinek betartásával. Ha a Szoftvert az USA területén kívül jogosan szerezte meg, akkor elfogadja, hogy sem a Szoftvert, sem más a SHARP-tól kapott műszaki adatot, sem a velük készült termékeket nem exportálja Amerikai Egyesült Államokból más országokba, kivéve engedéllyel, valamint az USA, valamint azon ország törvényeinek és rendeleteinek betartásával, amelyekben a Szoftvert beszerezte.

## 5. Kormányzati végfelhasználók

Ha a Szoftvert az Egyesült Államok Kormányának bármelyik egysége vagy ügynöksége nevében igényelte, az alábbi rendelkezések lépnek hatályba. A Kormány elfogadja az alábbiakat:

- (i) ha a Szoftver a Védelmi Minisztérium (Department of Defense, DoD) számára lett átadva, akkor a Szoftver besorolása "Kereskedelmi számítógépszoftver" és a Kormány csak "korlátozott jogokkal" rendelkezhet a Szoftver és a dokumentációja felett, amint azt a DFARS 252.227-7013 (c)(1) (1988. októberi) záradéka tartalmazza; valamint
- (ii) amennyiben a Szoftver az Egyesült Államok kormányának bármelyik egysége vagy ügynöksége számára lett átadva a DoD-n kívül, akkor a Szoftver a 48 C.F.R. 2.101 szerint "Kereskedelmi", a 48 C.F.R. 12.212 szerint "Kereskedelmi számítógépszoftver" besorolást kap, a Kormány jogait a Szoftverrel és a dokumentációval kapcsolatban az FAR 52.227-19 (c)(2) záradéka, vagy a NASA esetében az FAR NASA kiegészítésének 18-52.227-86 (d) záradéka szabályozza.

## **6. Korlátozott garancia az adathordozóra.**

A SHARP garantálja, hogy a lemezek, amelyekre a Szoftvert rögzítették, normál használat esetén a számla másolata által tanúsított vásárlási dátumtól számított kilencven (90) napig mentesek lesznek az anyag- és gyártási hibáktól. A SHARP és/vagy a SHARP Licencadóinak teljes felelőssége és az Ön kizárólagos jogorvoslati lehetősége a jelen 6. cikkelyben foglalt korlátozott garanciának nem megfelelő lemez cseréjében merül ki. A lemezt akkor cserélik ki, ha a számla másolatával együtt visszaküldik a SHARP vagy egy hivatalos SHARP képviselő részére. A SHARP felelőssége nem terjed ki a baleset, visszaélés vagy nem megfelelő alkalmazás következtében megsérült lemez cseréjére.

A LEMEZEKRE VONATKOZÓ BÁRMILYEN KÖZVETETT GARANCIA, BELEÉRTVE AZ ELADHATÓSÁGRA ÉS AZ EGY ADOTT CÉLRA VALÓ ALKALMASSÁGRA VONATKOZÓ KÖZVETETT GARANCIÁKAT IS, AZ ÁTVÉTEL TŐL SZÁMÍTOTT KILENCVEN (90) NAPRA KORLÁTOZÓDIK. A JELEN GARANCIA MEGHATÁROZOTT JOGOKAT BIZTOSÍT AZ ÖN RÉSZÉRE, ÉS AZ ELTÉRŐ JOGRENDSZEREKTŐL FÜGGŐEN TOVÁBBI JOGOKKAL IS RENDELKEZHET.

## **7. Jogi nyilatkozat a Szoftverre vállalt garanciával kapcsolatban**

Ön kifejezetten elismeri és elfogadja, hogy a Szoftvert kizárólag a saját kockázatára használja. A Szoftver és a kapcsolódó dokumentáció "JELEN ÁLLAPOTÁBAN" minden garancia nélkül kerül átadásra. A Sharp és a Sharp licencadó partnerei (a 6. és 7. rendelkezés miatt a Sharp és a Sharp licencadó partnerei a továbbiakban együttesen "SHARP" néven szerepelnek) kifejezetten elhárítanak MINDEN KIFEJEZETT VAGY BENNFOGLALT GARANCIÁT, BELEÉRTVE, DE NEM KIZÁRÓLAG AZ ELADHATÓSÁG ÉS ADOTT CÉLRA VALÓ ALKALMASSÁG GARANCIÁJÁT IS. A SHARP NEM GARANTÁLJA, HOGY A SZOFTVER FUNKCIÓI MEGFELELNEK AZ ÖN IGÉNYEINEK, SEM AZT, HOGY A SZOFTVER MŰKÖDÉSE FOLYAMATOS ÉS HIBAMENTES LESZ, VAGY A SZOFTVERBEN ELŐFORDULÓ HIBÁK KI LESZNEK JAVÍTVÁ. TOVÁBBÁ, A SHARP NEM VÁLLAL GARANCIÁT VAGY FELELŐSSÉGET A SZOFTVER VAGY A KAPCSOLÓDÓ DOKUMENTÁCIÓ HASZNÁLATÁVAL, VALAMINT A HASZNÁLATA EREDMÉNYÉVEL KAPCSOLATOS REPREZENTÁCIÓKÉRT AZOK KORREKT, PONTOS, MEGBÍZHATÓ VAGY EGYÉB TULAJDONSÁGÁNAK TEKINTETÉBEN. A SHARP VAGY A SHARP HIVATALOS KÉPVISELŐJE ÁLTAL ADOTT SEMMIFÉLE SZÓBELI VAGY ÍRÁSOS INFORMÁCIÓ VAGY TANÁCS NEM JELENTHET GARANCIÁT, ÉS NEM BŐVÍTHETI KI A JELEN GARANCIA ÉRVÉNYESSEGÉT. HA A SZOFTVER HIBÁSNAK BIZONYUL, ÖN (ÉS NEM A SHARP VAGY A SHARP HIVATALOS KÉPVISELŐJE) VÁLLALJA AZ ÖSSZES SZÜKSÉGES SZERVIZELÉS, JAVÍTÁS VAGY KORREKCIÓ TELJES KÖLTSÉGÉT. EGYES JOGHATÓSÁGOK NEM ENGEDÉLYEZIK A BENNFOGLALT GARANCIA KIZÁRÁSÁT, ÍGY A FENTIEK ESETLEG NEM VONATKOZNAK ÖNRE.

## **8. Felelősség korlátozása**

A SHARP SEMMILYEN KÖRÜLMÉNYEK KÖZÖTT (BELEÉRTVE A GONDATLANSÁGOT IS) SEM VONHATÓ FELELŐSSÉGRE SEMMIFÉLE VÉLETLEN, SPECIÁLIS VAGY KÖVETKEZMÉNYES KÁRÉRT, AMI A SZOFTVER VAGY A KAPCSOLÓDÓ DOKUMENTÁCIÓ HASZNÁLATÁBÓL VAGY ANNAK MŰKÖDÉSKÉPTELENSÉGÉBŐL SZÁRMAZOTT, MÉG AKKOR SEM, HA A SHARP VAGY A SHARP HIVATALOS KÉPVISELŐJE TUDOTT AZ ILYEN KÁROK LEHETŐSÉGÉRŐL. EGYES JOGHATÓSÁGOK NEM ENGEDÉLYEZIK A FELELŐSSÉG KIZÁRÁSÁT A VÉLETLEN VAGY KÖVETKEZMÉNYES KÁROKKAL KAPCSOLATBAN, ÍGY A FENTIEK ESETLEG NEM VONATKOZNAK ÖNRE.

A SHARP semmilyen esetben nem vállal teljes felelősséget az összes Önt ért kárért, veszteségért, és nem tesz olyan műveletet (legyen az alapja szerződés, sérelem (beleértve a gondatlanságot is) vagy egyéb), aminek az értéke meghaladja a Szoftverért Ön által fizetett összeget.

## **9. Hatályos jog és elválaszthatóság**

A Szoftver Apple Macintosh és Microsoft Windows rendszerekhez kapcsolódó részeivel kapcsolatban a licenc szabályozása és értelmezése Kalifornia, illetve Washington állam jogszabályaival összhangban történik. Ha az illetékes bíróság megállapítja a Licenc vagy annak egy része bármely rendelkezéséről, hogy az bármilyen okból végrehajthatatlan, az adott rendelkezést a felek szándékát tükröző megengedett legnagyobb mértékben végre kell hajtani, és a Licenc fennmaradó része továbbra is teljes mértékben érvényes és hatályos marad.

## **10. Teljes szerződés**

Ez a Licenc teljes megállapodást képez a felek között a szoftver és a kapcsolódó dokumentáció használatával kapcsolatban, és felvált minden a tárgyban kötött korábbi vagy egyidejű írásos vagy szóbeli megállapodást. A Licenc bármilyen kiegészítése vagy módosítása csak a SHARP megfelelő felhatalmazással rendelkező képviselője által aláírt, írásos formátumban lesz kötelező érvényű.

**SHARP**<sup>®</sup>  
SHARP CORPORATION