

SHARP®

TÍPUS: MX-M363U
MX-M453U
MX-M503U

DIGITÁLIS TÖBBFUNKCIÓS RENDSZER

Biztonsági útmutató

A termék telepítése előtt olvassa el a "FIGYELMEZTETÉSEK" és a "TELEPÍTÉSI ELŐÍRÁSOK" részeket.

FIGYELMEZTETÉSEK

TELEPÍTÉSI ELŐÍRÁSOK

KELLÉKEK

ADATOK

INFORMÁCIÓ A HASZNÁLT TERMÉK KEZELÉSÉRŐL

A RENDSZERGAZDA SZÁMÁRA

Tartsa ezt a kézikönyvet elérhető helyen, hogy szükség esetén használni tudja.

A hátoldalon találja a "Szoftvertelepítési útmutató"-t.

Ezeket a kézikönyveket környezetvédelmi célból egyesítettük.

Vigyázat!

A teljes áramtalanításhoz húzza ki a konnektorból a csatlakozót.

A csatlakozó-aljzat a készülék mellé legyen telepítve, és legyen könnyen hozzáférhető.

A szabványoknak való megfelelés fenntartása érdekében földelt hálózati kábelt használjon a készülékhez.

EMC (ez a gép és perifériák)**Figyelmeztetés:**

Jelen termék A Osztályú. Szűk környezetben jelen termék elektromos interferenciát okozhat, mely esetben a használatnak meg kell tennie a megfelelő intézkedéseket.

Ez a gép a Független JPEG Csoport által kifejlesztett modulokkal rendelkező szoftvert tartalmaz.

Ez a termék az Adobe Systems Incorporated vállalat Adobe® Flash® technológiáját alkalmazza.
Copyright© 1995-2007 Adobe Macromedia Software LLC. Minden jog fenntartva.

Tartalom

FIGYELMEZTETÉSEK	2	Finisher (nagy adagoló) adatok	14
Lézer információ	4	Gerinctűző finisher adatok	15
TELEPÍTÉSI ELŐÍRÁSOK	5	Lyukasztó modul adatok (finisherhez)	16
KELLÉKEK	6	Lyukasztó modul adatok (finisherhez (nagy adagoló))	16
Kellékek tárolása	6	Lyukasztó modul adatok (gerinctűző finisherhez) . .	17
Tartalék alkatrészek és fogyóeszközök biztosítása . .	6	Nyomtatási adatok	17
ADATOK	7	Hálózati szkennер / Internet fax adatok	18
Gépadatok / Másolási adatok	7	INFORMÁCIÓ A HASZNÁLT TERMÉK KEZELÉSÉRŐL	19
Folyamatos másolási sebességek	9	A. Magánfelhasználók számára (háztartások) . . .	19
Környezeti feltételek	9	B. Üzleti felhasználók számára	19
Akusztikus zaj kibocsátás (az ISO7779 szerinti mérés)	10	A RENDSZERGAZDA SZÁMÁRA	22
Automata dokumentumadagoló adatok	10	Gyári alapértelmezett jelszavak	22
Kimeneti tálca (jobboldali tálca) adatok	11	Az összes küldött és fogadott adat továbbítása a rendszergazdához (Dokumentum adminisztrációs funkció)	22
Gépasztal/1x500 lapos papírfiók adatok	11	Védjegyinformáció	23
Gépasztal/2x500 lapos papírfiók adatok	12		
Nagy kapacitású tálca adatok	12		
Finisher adatok	13		

Megjegyzés:

- Nagy gondot fordítottunk ennek a kézikönyvnek az elkészítésére. Ha megjegyzése vagy problémája lenne a kézikönyvvel, lépjen kapcsolatba az Önhöz legközelebb lévő hivatalos márkaképviselővel.
- Ezt a terméket szigorú minőségi ellenőrzési és vizsgálati folyamatoknak vetették alá. Ha esetlegesen hibát vagy egyéb problémát fedezne fel, lépjen kapcsolatba viszonteladójával vagy a legközelebbi hivatalos szerviz képviselővel.
- A törvényben foglalt eseteken kívül a SHARP nem felelős a termék vagy opcionális kiegészítőinek használata során fellépő hibákért, a termék és opcionális kiegészítőinek helytelen használatából adódó egyéb meghibásodásokért vagy a termék használatából eredő bármilyen kárért.



Ezen termékek, amelyek kiérdemelték az ENERGY STAR® minősítést, úgy lettek megtervezve, hogy kiváló energia hatásfokkal való működésükkel védik a környezetet.

Azok a termékek, amelyek megfelelnek az ENERGY STAR® előírásainak, a fenti emblémával rendelkeznek. Elképzelhető, hogy az embléma nélküli termékek nem felelnek meg az ENERGY STAR® előírásainak.

Garancia

Bár a SHARP Corporation minden erőfeszítést elkövet, hogy amennyire lehetséges a lehető legpontosabb és legsegítőbb legyen a használati útmutató, mégsem vállal garanciát az irat tartalmára vonatkozó hibákért. Minden különleges figyelmeztetés nélkül az itt közölt információk megváltoztathatóak. A SHARP nem vállal felelősséget semmilyen kárért, veszteségért, legyen az közvetlen vagy közvetett, a leírás használatából fakadó vagy azzal kapcsolatos.

© Copyright SHARP Corporation 2009. Minden jog fenntartva. Az irat sokszorosítása, átdolgozása vagy fordítása előzetes írott engedély hiányában tilos, kivéve ha a szerzői joggal kapcsolatos törvény máshogy rendelkezik.

FIGYELMEZTETÉSEK



A kézikönyvben szereplő szimbólumok



A gép biztonságos működése érdekében ez a kézikönyv különböző biztonsági jeleket használ. A biztonsági jelek csoportosításának magyarázata az alábbiakban található. Fontos, hogy értse a szimbólumok jelentését, amikor a kézikönyvet olvassa.



 **FIGYELEM!** Halálos vagy komoly sérülés veszélyét jelzi.

 **VIGYÁZAT!** Személyi sérülés vagy anyagi kár veszélyét jelzi.

A szimbólumok jelentése

 A  szimbólum óvatosságra int. A körültekintést kívánó konkrét dolog a szimbólumon belül látható (a balra látható szimbólum jelentése "vigyázat: forró").

 A  szimbólum tiltást jelez. A konkrét tiltott művelet a szimbólumon belül vagy mellette látható (a balra látható szimbólum jelentése "szétszedni tilos").

 A  szimbólum kötelező műveletet jelez.

FIGYELEM!

Fontos, hogy a tápkábelt csak olyan hálózati csatlakozóba dugja, amely megfelel az előírt feszültség- és áramkövetelményeknek. Győződjön meg arról is, hogy a csatlakozóját megfelelően földelt-e. Ne használjon hosszabbítót vagy adaptert, hogy más eszközöket a gép által használt konnektorhoz csatlakoztasson. Nem megfelelő áramellátás használata tüzet vagy áramütést okozhat.

*Az áramellátási követelmények a gép bal oldalán a bal alsó sarokban lévő adattáblán találhatóak.



Ne tegyen a gépre vizet vagy más folyadékot tartalmazó edényt, illetve fémtárgyat, amely beeshet a gépbe.

Ha folyadék ömlik a gépbe, vagy egy tárgy beleesik, az tüzet vagy áramütést okozhat.



Ne rongálja meg, és ne módosítsa a tápkábelt.

Ha a tápkábelre nehéz tárgyakat tesz, meghúzza vagy erőteljesen meghajlítja, az rongálja a kábelt, ami tüzet vagy áramütést okozhat.



Ne szedje le a gép borítását.

A gép belsejében lévő nagyfeszültségű részek áramütést okozhatnak.



Ne változtasson meg semmit a gépen.

A változtatás személyi sérülést vagy a gépen sérülést okozhat.



Ha füstöt, furcsa szagot, vagy bármilyen rendellenességet észlel, ne használja a gépet.

Ha ilyen állapotban használja, az tüzet vagy áramütést okozhat.

Azonnal kapcsolja ki a gépet, és húzza ki a csatlakozódugót a konnektorból. Lépjen kapcsolatba kereskedőjével vagy a legközelebbi hivatalos szerviz képviselővel.



Ha vihar kezdődik, kapcsolja ki a gépet, és húzza ki a csatlakozódugót a konnektorból, hogy megelőzze a villámás okozta áramütést és tüzet.



Ha fémdarab vagy víz kerül a gépbe, kapcsolja ki a gépet, és húzza ki a csatlakozódugót a konnektorból.

Lépjen kapcsolatba kereskedőjével vagy a legközelebbi hivatalos szerviz képviselővel. Ha a gépet ilyen állapotban használja, az áramütést vagy tüzet okozhat.



Ne dugja be vagy húzza ki a hálózati dugót vizes kézzel.

Áramütést okozhat.



Ne használjon gyúlékony spray-t a gép tisztításához.

Ha a spray-ből kiáramló gáz kölcsönhatásba lép a forró alkatrészekkel vagy a fixáló egységgel a gép belsejében, az tüzet vagy áramütést okozhat.



⚠ VIGYÁZAT!

Ne telepítse a gépet rosszul szellőző helyre. Úgy telepítse, hogy a gépből kiáramló használt levegő ne érjen senkit közvetlenül.

Működés közben kis mennyiségű ózon keletkezik a nyomtatóban.

A kibocsátási szint az egészségre ártalmatlan.

A jelenleg ajánlott hosszú távú érintettségi határ az ózonnal szemben 0,1 ppm (0,2 mg/m³) 8 órás súlyozott átlagkoncentrációval számolva.

Azonban, mivel a kibocsátott kis mennyiségnek is kellemetlen szaga lehet, ajánlott a másolt szellőztetett helyre állítani.

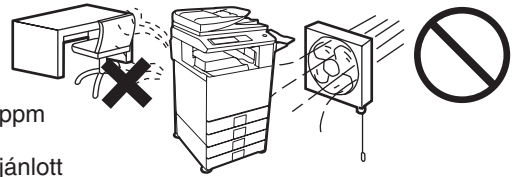

Ne telepítse a gépet labilis vagy lejtős felületre. Olyan felületre helyezze a gépet, amely elbírja a gép súlyát.

Sérülésveszély állhat fenn a gép leesésének vagy eldőlésének következtében. Ha kiegészítő berendezések lesznek telepítve, ne helyezze azokat egyenetlen padlóra, lejtős felületre vagy egyéb instabil felületre. Megcsúszás, leesés vagy ledőlés veszélye állhat fenn. A terméket lapos, stabil felületre telepítse, amely elbírja a termék súlyát. (A különböző perifériák telepítésekor a termék súlya: kb. 200 kg (441 font))



Amikor a hálózati dugót kihúzza a konnektorból, ne a kábelt húzza.

Ha ezt teszi, az a vezeték elhasználódását vagy elszakadását okozhatja, ami tüzet vagy áramütést eredményezhet.



Ne nézzen közvetlenül a fényforrásba.

Károsíthatja a szemét.

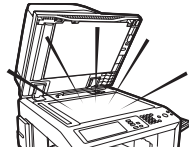

Ne zárja el a szellőzőnyílásokat a gépen. Ne telepítse a gépet olyan helyre, ahol a szellőzőnyílásai el vannak takarva.

A szellőzőnyílások elzárásakor a gép belsejében hő halmozódik fel, ami tűzveszélyt okoz.



Ne dobjon festéket, festéktartályt (festékkazettát) vagy használtfesték-tartályt tűzbe.

A festék szétrepülhet, és égési sérüléseket okozhat.



Ne telepítse a gépet nedves vagy poros helyre.

Tűz és áramütés veszélye áll fenn.



Tárolja a festéket, festéktartályokat (festékkazettákat) és a használtfesték-tartályt gyerekektől elzárva.



A gép telepítésekor a kiegyenlítő csavarokat (4) le kell engedni a padlóig a gép kiegyensúlyozásához (hogy ne mozoghasson).

Forgassa a kiegyenlítő csavarokat záró irányba, amíg fixen érintkeznek a padlóval.

Ha az iroda átrendezése miatt vagy egyéb okból szükségessé válik a gép áthelyezése, csavarja vissza a kiegyenlítő csavarokat a padlótól, kapcsolja ki a gépet, és csak ezután mozgassa el a gépet.

(A gép áthelyezése után, engedje le ismét a kiegyenlítő csavarokat a gép rögzítéséhez.)

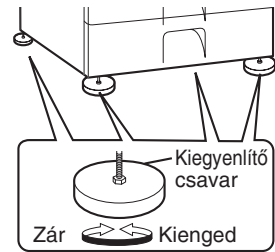

A fixáló egység forró.

Az elakadt papír eltávolításakor ne érjen a fixáló egységhez. Vigyázzon, nehogy megégesse magát.

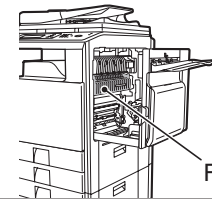

Fixáló egység

Papír betöltésekor, elakadt papír eltávolításakor, karbantartáskor, az elülső és oldalsó borítások bezárásakor, illetve a tálcák behelyezésekor vagy kivételekor vigyázzon, nehogy becsipje az ujjait.

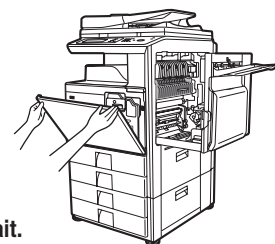

Ha hosszabb időn keresztül nem használják a gépet, fontos, hogy a biztonság érdekében húzzák ki a hálózati csatlakozót a konnektorból.



A gép elmozdításakor kapcsolja ki a gépet, és húzza ki a hálózati dugót a konnektorból a gép megmozdítása előtt.

A kábel megsérülhet, és ez tűzveszélyt vagy áramütést okozhat.



A gép rendelkezik dokumentumtárolás funkcióval, amely dokumentum képadatokat tárol a gép merevlemezén. Az eltárolt dokumentumok bármikor előhívhatók és kinyomtathatók vagy továbbíthatók. Ha merevlemez hiba történik, nem lehet többé előhívni az eltárolt dokumentumadatokat. Fontos dokumentumok elvesztésének megelőzése érdekében egy esetleges merevlemez meghibásodás esetére tartsa meg a fontos eredeti dokumentumokat, vagy tárolja az eredeti adatokat máshol (is).

A törvényben foglalt eseteken kívül a SHARP nem felelős a tárolt dokumentumadatokat elvesztéséből adódó bármilyen kárért vagy veszteségért.

Lézer információ

Hullámhossz	790 nm \pm 10 nm
Impulzus idő (Észak-Amerika és Európa)	MX-M363U: 6,1 μ s \pm 8,3 ns / 7 mm MX-M453U/MX-M503U: 4,8 μ s \pm 6,4 ns / 7 mm
Kimeneti teljesítmény	Max. 0,6 mW (LD1+LD2)

Figyelem

Az itt megadottól eltérő ellenőrző berendezések vagy beállítások használata, illetve a folyamatok nem megfelelő módon való teljesítése veszélyes sugárzást eredményezhet.

Ez a digitális eszköz 1. OSZTÁLYÚ LÉZER TERMÉK (IEC 60825-1, 1.2-2001. kiadás)

Európa:

CLASS 1 LASER PRODUCT

LASER KLASSE 1

LUOKAN 1 LASERLAITE

KLASS 1 LASERAPPARAT

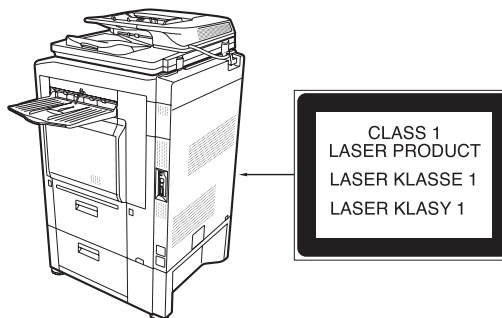
**"HASZNÁLT ELEM KEZELÉSE"**

EZ A TERMÉK A MEMÓRIÁBAN TÁROLT ADATOK MEGŐRZÉSÉRE LÍTIUM ELEMMEEL RENDELKEZIK, AMELYET HASZNÁLAT UTÁN MEGFELELŐEN KELL KEZELNI. VEGYE FEL A KAPCSOLATOT HELYI SHARP VISZONTELADÓJÁVAL VAGY HIVATALOS MÁRKAKÉPVISELETÉVEL A HASZNÁLT ELEM MEGFELELŐ KEZELÉSE ÉRDEKÉBEN.

Az utasítások a termékkel használható opcionális egységekre is vonatkoznak.

TELEPÍTÉSI ELŐÍRÁSOK

A gép teljesítményét befolyásolják a beüzemelési hely környezeti körülményei. Ne telepítse a gépet az alábbi helyekre:

VIGYÁZAT!

Ne telepítse a gépet rosszul szellőző helyre.

Nyomtatás közben kis mennyiségű ózon keletkezik a gép belsejében. A keletkezett ózon mennyisége az egészségre ártalmatlan; azonban kellemetlen szag érezhető lehet nagy mennyiségű másolat készítésekor, ezért a gépet célszerű szellőztetett vagy ablakkal ellátott helyiségbe telepíteni, hogy a megfelelő szellőzés biztosított legyen. (A kellemetlen szag esetenként fejfájást okozhat.)

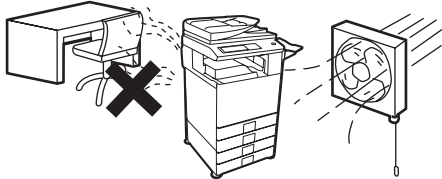

* Úgy helyezze el a gépet, hogy senkit ne érjen közvetlenül a gépből kiáramló használt levegő. Ha ablak mellé lett telepítve, fontos, hogy a gép ne legyen kitéve közvetlen napsütésnek.

Túlzottan meleg, hideg, nedves vagy száraz helyekre (fűtőtest, párástító, klímaberendezés, stb. mellé)

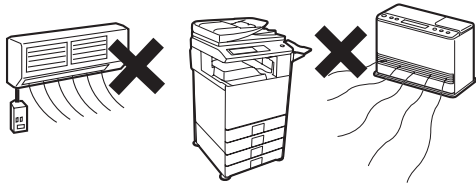

A papír nedves lesz, és kondenzáció képeződhet a gép belsejében, ami adagolási hibát vagy szennyezett nyomtatásokat eredményezhet.

☞ Telepítési környezet (9. oldal)

Ha a telepítés helyén ultrahangos párástítót használnak, a párástító berendezésekhez ajánlott tiszta vizet használni a párástítóban. Ha csapvizet használnak, ásványi anyagok és egyéb szennyeződések kerülnek a levegőbe, és a szennyeződés lerakódik a gép belsejében, és szennyezett kimenetet eredményez.

Fal mellé

Fontos, hogy elegendő helyet hagyjon a gép körül a szervizeléshez és a megfelelő szellőzéshez. (A gép a falhoz nem lehet közelebb, mint ahogy azt az alábbi ábra mutatja. A jelzett távolságok a gépházra vonatkoznak a tűző finisher és a nagykapacitású tálca nélkül.)

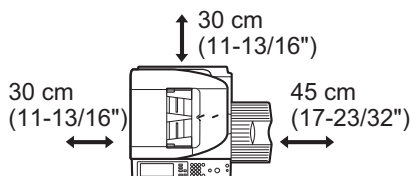

Poros helyekre



Ha por kerül a gépbe, szennyezett kimenet és a gép meghibásodása lehet az eredménye.

Közvetlen napsugárzásnak kitett helyekre

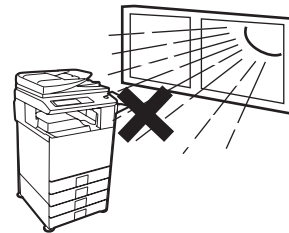

A műanyag alkatrészek eldeformálódhatnak, és ez szennyezett kimenetet okozhat.

Ammónia gázos helyekre



Ha a gépet egy diazokópia gép mellé telepítik, szennyezett kimenetet okozhat.

Vibrációnak kitett helyekre

A vibráció meghibásodást okozhat.

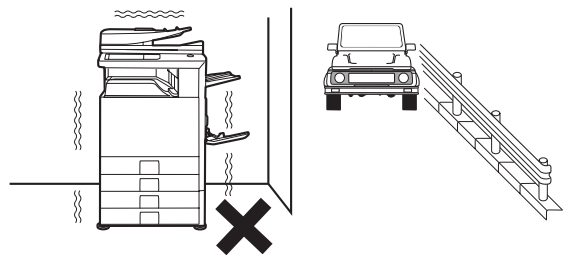

⚠ A gép beépített merevlemezzel rendelkezik. Ne érje a gépet ütés vagy rázkódás. Különösképpen ne mozgassák a gépet, ha be van kapcsolva.

- A könnyű csatlakoztatás érdekében a gépet egy jól hozzáférhető hálózati dugalj közelébe kell telepíteni.
- Olyan konnektorhoz csatlakoztassa a gépet, amelyet nem használnak más elektromos berendezéshez. Ha lámpát csatlakoztatnak ugyanabba a konnektorba, elképzelhető, hogy a lámpa fénye pislogni fog.

KELLÉKEK

A felhasználó által cserélendő általános kellékek ehhez a termékhez többek között a papír, a festékkazetta és a finisher tűzőkazettája.

Csak a SHARP által meghatározott termékeket használja festékkazettának, finisher tűzőkazettának, gerinctűző finisher tűzőkazettának, illetve vetítőfóliának.

SHARP



GENUINE SUPPLIES

A maximális másolási minőség érdekében fontos, hogy csak eredeti SHARP kellékeket (SHARP Genuine Supplies) használjon, amelyeket a SHARP másológépek élettartamának és teljesítményének maximalizálására terveztek, gyártottak és teszteltek. Keresse az eredeti SHARP kellék (SHARP Genuine Supplies) címkét a festékkazetta dobozán.

Kellékek tárolása

Megfelelő tárolás

1. A kellékeket tárolja olyan helyen, amely:
 - tiszta és száraz,
 - állandó hőmérsékletű,
 - nincs kitéve közvetlen napsütésnek.
2. A papírt a csomagolásában, fekvő helyzetben tárolja.
3. Az álló kötegekben vagy kicsomagolva tárolt papír hullámossá vagy nedvessé válhat, ami adagolási hibát eredményez.

Festékkazetták tárolása

Az új festékkazetta dobozát vízszintesen, a tetejével felfelé tárolja. Ne tárolja a festékkazettát az oldalára állítva, mert elképzelhető, hogy ekkor a festék nem fog eloszlni egyenletesen még erőteljes rázás után sem, és a kazettában marad, nem tud kifolyni.

Tűzőkazetta

A finisherhez és a gerinctűző finisherhez az alábbi tűzőkazetta szükséges:

MX-SCX1 (Tűzőkazetta a finisherhez)

Kb. 5000 db/kazetta x 3 kazetta

AR-SC2 (Tűzőkazetta a finisherhez (nagy adagoló))

Kb. 5000 db/kazetta x 3 kazetta

AR-SC3 (Tűzőkazetta a gerinctűző finisherhez)

Kb. 2000 db/kazetta x 3 kazetta

Tartalék alkatrészek és fogyóeszközök biztosítása

A készülék javításához szükséges tartalék alkatrészek biztosítása a gyártás befejezésétől számított minimum 7 évig garantált. Tartalék alkatrészek a készülék azon elemei, amelyek elromolhatnak a termék normál használata során - míg azok az alkatrészek, amelyek élettartama általában meghaladja a termékét, nem tartoznak a tartalék alkatrészek csoportjába. A fogyóeszközök szintén a gyártás végétől számított 7 évig kaphatók.

ADATOK

Gépadatok / Másolási adatok

Név	Digitális többfunkciós rendszer MX-M363U/MX-M453U/MX-M503U	
Típus	Asztali	
Fényhenger típusa	OPC henger	
Nyomatási mód	Elektro-fotográfikus rendszer (lézer)	
Előhívó rendszer	Száras típusú kétkomponensű mágneskefés előhívás	
Fixáló rendszer	Hőhengerek	
Lapolvasási felbontás	Dokumentumüveg	600 x 300 dpi (gyári alapértelmezett érték), 600 x 400 dpi, 600 x 600 dpi
	Automata dokumentumadagoló	600 x 400 dpi (gyári alapértelmezett érték), 600 x 600 dpi
Nyomatási felbontás	600 x 600 dpi	
Lapolvasási fokozat	256 szint	
Nyomatási fokozat	Elküldve 256 szint	
Eredeti méretek / típusok	Max. A3 (11" x 17") / lap, fűzött dokumentumok	
Másolási méretek	Maximum: A3W (12" x 18") Minimum: A5R (5-1/4" x 5-3/4")	
Nyomatási szegélyek	Vezető él / hátsó él: 8 mm (21/64") vagy kisebb, Közeli él / távoli él: összesen 4 mm ±2 mm (11/64" ±3/32") vagy kisebb	
Felfűtési idő	20 másodperc vagy kevesebb (Az aktuálisan mért idő a környezeti feltételektől függően változhat.)	
Első másolat ideje*	MX-M363U: 4,6 másodperc vagy kisebb MX-M453U/MX-M503U: 3,9 másodperc vagy kisebb (A4 (8-1/2" x 11") lapok álló adagolása. Ez a gép állapotától függően változhat.)	
Másolási arányok	Változó: 25% - 400% 1%-os léptetéssel, összesen 376 léptetés (25% - 200% az automata lapadagoló használatakor) Előre beállított arányok: 25%, 50%, 70%, 81%, 86%, 100%, 115%, 122%, 141%, 200%, 400% AB méretekhez; 25%, 50%, 64%, 77%, 100%, 121%, 129%, 200%, 400% inch méretekhez. Két kicsinyítési arány és két nagyítási arány tárolható.	
Folyamatos másolás	999 másolat	
Automatikus dokumentumadagoló	Lásd " Automatikus dokumNormálementumadagoló adatok".	
1. tálca / 2. tálca	Papírméretek: A3, B4, A4, A4R, B5, B5R, A5R, 11" x 17", 8-1/2" x 14", 8-1/2" x 13-1/2", 8-1/2" x 13-2/5", 8-1/2" x 13", 8-1/2" x 11", 8-1/2" x 11"R, 7-1/4" x 10-1/2"R, 5-1/2" x 8-1/2"R, 8K, 16K, 16KR Papírsúly: Normál papír (60 g/m ² -105 g/m ² (16 font-28 font)), nehéz papír (106 g/m ² - 209 g/m ² (28 font bond - 110 font index) Papírkapacitás: Normál papír (80 g/m ² (21 lbs.)) 500 lap, nehéz papír 200 lap Papírtípusok: SHARP által ajánlott normál papír, újrahasznosított papír, színes papír és nehéz papír	

* Az első másolat idejének mérése az eredeti dokumentumüvegről történő másolásakor teljesen kész állapotban a fixáló egység üzemi hőmérsékleténél és a tükörmozgató motor működési sebességénél értendő, fekete-fehér mód, az aktuálisan mért idő a környezeti feltételektől függően változhat.

Gépadatok / Másolási adatok (folytatás)

Oldalsó tálca	Papírméreték: A3W, A3, B4, A4, A4R, B5, B5R, A5R, borítékok, 12" x 18", 11" x 17", 8-1/2" x 14", 8-1/2" x 13-1/2", 8-1/2" x 13-2/5", 8-1/2" x 13", 8-1/2" x 11", 8-1/2" x 11"R, 7-1/4" x 10-1/2"R, 5-1/2" x 8-1/2"R, 8K, 16K, 16KR (Tartalmazza az automatikus papírméret észlelés funkciót. A papírméreték megadása legfeljebb a 297 mm x 432 mm (11-5/8" x 17") méretig lehetséges.)
	Papírsúlyok: Vékony papír (56 g/m ² -59 g/m ² (15 font-16 font)), normál papír (60 g/m ² -105 g/m ² (16 font-28 font)), nehéz papír (106 g/m ² -209 g/m ² (28 font bond papír-110 font index papír)), borítékok (75 g/m ² -90 g/m ² (20 font-24 font))
	Papírkapacitás: Normál papír 100 lap
	Papírtípusok: SHARP által ajánlott normál papír, újrahaznosított papír, színes papír, nehéz papír, vékony papír, vetítőfólia, címkék, jegyzetpapír, borítékok (Monarch, Com-10, DL, C5)
Duplex modul	Papírméreték: A3, B4, A4, A4R, B5, B5R, A5R, 11" x 17", 8-1/2" x 14", 8-1/2" x 13", 8-1/2" x 11", 8-1/2" x 11"R, 5-1/2" x 8-1/2"R, 8K, 16K, 16KR Papírsúly: Normál papír (60 g/m ² - 105 g/m ² (16 font - 28 font)), nehéz papír (106 g/m ² - 209 g/m ² (28 font bond papír - 110 font index papír)) SHARP által ajánlott normál papír, újrahaznosított papír, színes papír és nehéz papír
Kimeneti tálca (Középső tálca)*1	Kimenet módja: másolási felülettel lefelé (A3W és 12" x 18" papír érkezik a jobboldali tálcába, a finisherbe vagy a gerinctűző finisherbe) Kimeneti kapacitás: 400 lap (SHARP által ajánlott A4 vagy 8-1/2" x 11" papír) (A gyűjthető maximális lapszám a telepítés helyének környezeti feltételeitől, a papír típusától és a papír tárolási körülményeitől függően változik.) Tele tálca érzékelő: Igen
Interfész port	LAN csatlakoztathatóság: 10Base-T / 100Base-TX / 1000Base-T USB csatlakoztathatóság: A típus támogatja az USB 2.0 (High speed)-t*2 USB memória kompatibilitási követelmények Memóriakapacitás: Max. 32 GB Lemezformátum: Kizárólag FAT32 B típus támogatja az USB 2.0 (High speed)-t
Energiaszükséglet	Helyi feszültség ±10% (Az áramszükséglethez nézze meg a főegység hátulján, lent, a bal oldalon elhelyezett adattáblát.)
Áramfogyasztás	1,84 kW (220-240 V) / 1,44 kW (100-127 V)
Méret	645 mm (Sz) x 670 mm (Mé) x 935 mm (Ma) (25-25/64" (Sz) x 26-3/8" (Mé) x 36-51/64" (Ma))
Súly	Kb. 95 kg (209,4 lbs.)
Teljes méret	986 mm (Sz) x 670 mm (Mé) (38-53/64" (Sz) x 26-3/8" (Mé)) (ha az oldalsó tálca ki van húzva)

*1 A kimeneti tálca (Középső tálca) nem használható, ha a finisher vagy gerinctűző finisher telepítve lett.

*2 Az A típusú csatlakozók a gép elején és hátulján találhatók (két csatlakozó); azonban, a csatlakozók egyszerre nem használhatók. Csak az egyik csatlakozó használható. Ha a csatlakozó helyett másikat kell használnia, lépjen kapcsolatba egy műszaki szakemberrel.

Ahhoz, hogy egy A típusú csatlakozóból áramot kapjon, a csatlakoztatott eszközök összes áramfogyasztása nem haladhatja meg az 500 mA értéket.

Folyamatos másolási sebességek*

Típus	MX-M363U	MX-M453U	MX-M503U
Másolási arány	100% / Kicsinyített / Nagyított		
A3, 11" x 17", 8K	17 másolat/perc	20 másolat/perc	22 másolat/perc
B4, 8-1/2" x 14", 8-1/2" x 13-1/2", 8-1/2" x 13-2/5", 8-1/2" x 13"	20 másolat/perc	23 másolat/perc	25 másolat/perc
A4, B5, 8-1/2" x 11", 16K	36 másolat/perc	45 másolat/perc	50 másolat/perc
A4R, B5R, 8-1/2" x 11"R, 7-1/4" x 10-1/2"R, 16KR	25 másolat/perc	30 másolat/perc	30 másolat/perc

* Másolási sebesség a második, illetve az azt követő másolatok kiadásakor ugyanazon oldal folyamatos egyoldalas másolása közben (kivétel az eltolásos kimenet) normál egyoldalas papír használatával az oldaltálcát kivéve bármelyik papírtálcából adagolva.

Környezeti feltételek

(Páratartalom)

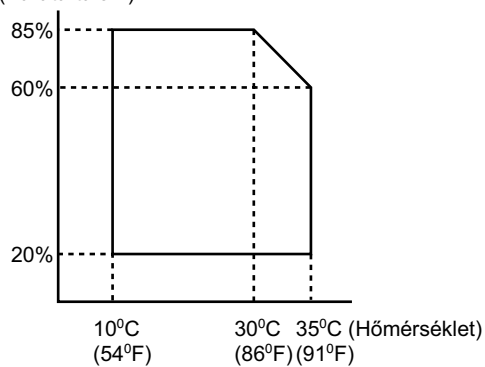

Akusztikus zaj kibocsátás (az ISO7779 szerinti mérés)

		MX-M363U	MX-M453U	MX-M503U
Hangerőszint L _{WA}				
Nyomtatási mód (folyamatos nyomtatás)		6,6 B	6,7 B	6,8 B
Készletléti üzemmód		4,6 B	4,6 B	4,6 B
Hangnyomásszint L _{pA} (tájékoztató jellegű)				
Nyomtatási mód	Nézői helyzet	52 dB (A)	53 dB (A)	54 dB (A)
	Kezelői helyzet	52 dB (A)	53 dB (A)	53 dB (A)
Készletléti üzemmód	Nézői helyzet	32 dB (A)	32 dB (A)	32 dB (A)
	Kezelői helyzet	34 dB (A)	32 dB (A)	31 dB (A)

Automata dokumentumadagoló adatok

Eredeti méretek	A3 - A5, 11" x 17" - 5-1/2" x 8-1/2", hosszú papír (max. szélesség 297 mm (11-45/64") x max. hosszúság 1000 mm*1 (39-23/64"))
Eredeti súlya	Egyoldalas 35 g/m ² - 128 g/m ² (9 font - 32 font) Kétoldalas 50 g/m ² - 105 g/m ² (13 font - 28 font)
Kapacitás	100 lap (80 g/m ² (21 font)) Maximális kötegmagasság 13 mm (33/64")

*1 Egy oldal beolvasása Mono 2 módban csak fax és lapolvasás küldési módokban lehetséges. Azonban, ha a felbontás 600 x 600 dpi Internet fax módban, a maximális hosszúság 800 mm (31-31/64"). Ha a felbontás 400 x 400 dpi vagy 600 x 600 dpi lapolvasás módban, hosszú eredetűt nem lehet beolvasni.

*2 A 35 g/m² (9 font) - g/m² (13 font) közötti papírsúlyok esetén lassú lapolvasás mód szükséges.

Kimeneti tálca (jobboldali tálca) adatok

Típus	MX-TRX2
Kimeneti mód	Kimenet másolási felülettel lefelé
Kimeneti kapacitás*	100 lap (SHARP által ajánlott A4 vagy 8-1/2" x 11" papír)
Méreték	Ha a tálca fel van hajtva: 314 mm (Sz) x 405 mm (Mé) x 52 mm (Ma) (12-23/64" (Sz) x 15-61/64" (Mé) x 2-3/64" (Ma)) Ha a tálca ki van húzva: 444 mm (Sz) x 405 mm (Mé) x 52 mm (Ma) (17-31/64" (Sz) x 15-61/64" (Mé) x 2-3/64" (Ma))
Súly	Kb. 0,93 kg (2 font)

* A betölthető maximális lapszám a telepítés helyének környezeti körülményeitől, a papír típusától és a papír tárolási körülményeitől függően eltérő lehet. Boríték, tabulált papír és fényes papír nem lehet kimenet.

Gépasztal/1x500 lapos papírfiók adatok

Típus	MX-DEX8
Papírméreték	A3, B4, A4, A4R, B5, B5R, 11" x 17", 8-1/2" x 14", 8-1/2" x 13-1/2", 8-1/2" x 13-2/5", 8-1/2" x 13", 8-1/2" x 11", 8-1/2" x 11"R, 7-1/4" x 10-1/2"R, 8K, 16K, 16KR
Papírsúly	Normál papír (60 g/m ² -105 g/m ² (16 font-28 font)), nehéz papír (106 g/m ² - 209 g/m ² (28 font bond papír - 110 font index papír))
Papírkapacitás	500 lap (80 g/m ² (21 font)) x 1 tálca
Papírtípusok	SHARP által ajánlott normál papír, újrahasznosított papír és színes papír
Automatikus papírméret felismerés	Ha az "Auto-AB" automatikus felismerés lett kiválasztva: A3, B4, A4, A4R, B5, B5R, 216 mm x 330 mm (8-1/2" x 13") Ha az "Auto-Inch" felismerés lett kiválasztva: 11" x 17", 8-1/2" x 14", 8-1/2" x 11", 8-1/2" x 11"R, 7-1/4" x 10-1/2"R
Áramellátás	A gépből
Méreték	720 mm (Sz) x 670 mm (Mé) x 303 mm (Ma) (28-11/32" (Sz) x 26-3/8" (Mé) x 11-15/16" (Ma)) (lapvezetővel)
Súly	Kb. 20 kg (44,1 font)

Gépasztal/2x500 lapos papírfiók adatok

Típus	MX-DEX9
Papírméreték	A3, B4, A4, A4R, B5, B5R, 11" x 17", 8-1/2" x 14", 8-1/2" x 13-1/2", 8-1/2" x 13-2/5", 8-1/2" x 13", 8-1/2" x 11", 8-1/2" x 11"R, 7-1/4" x 10-1/2"R, 8K, 16K, 16KR
Papírsúly	Normál papír (60 g/m ² -105 g/m ² (16 font-28 font)), nehéz papír (106 g/m ² - 209 g/m ² (28 font bond papír - 110 font index papír))
Papírkapacitás	500 lap (80 g/m ² (21 font)) x 2 tálca
Papírtípusok	SHARP által ajánlott normál papír, újrahasznosított papír és színes papír
Automatikus papírméret felismerés	Ha az "Auto-AB" automatikus felismerés lett kiválasztva: A3, B4, A4, A4R, B5, B5R, 216 mm x 330 mm (8-1/2" x 13") Ha az "Auto-Inch" felismerés lett kiválasztva 11" x 17", 8-1/2" x 14", 8-1/2" x 11", 8-1/2" x 11"R, 7-1/4" x 10-1/2"R
Áramellátás	A gépből
Méreték	720 mm (Sz) x 670 mm (Mé) x 303 mm (Ma) (28-11/32" (Sz) x 26-3/8" (Mé) x 11-15/16" (Ma)) (lapvezetővel)
Súly	Kb. 23,5 kg (51,9 font)

Nagy kapacitású tálca adatok*

Típus	MX-LCX1
Papírméreték	A4, 8-1/2" x 11" (papírméret módosítást csak szakember végezhet)
Papírsúly	Normál papír (60 g/m ² -105 g/m ² (16 font-28 font))
Papírkapacitás	3500 lap (80 g/m ² (21 font))
Papírtípusok	SHARP által ajánlott normál papír, újrahasznosított papír és színes papír
Áramellátás	A gépből
Méreték	370 mm (Sz) x 550 mm (Mé) x 520 mm (Ma) (14-9/16" (Sz) x 21-21/32" (Mé) x 20-15/32" (Ma))
Súly	Kb. 29 kg (63,9 font)

* Gépasztal 1x500 lapos papírfiókkal vagy gépasztal 2x500 lapos papírfiókkal szükséges a nagy kapacitású tálca és a gép csatlakoztatásához.

Finisher adatok

Típus	MX-FNX9	
Papírméreték	A3W, A3, B4, A4, A4R, B5, B5R, A5R, boríték, 12" x 18", 11" x 17", 8-1/2" x 14", 8-1/2" x 13-1/2", 8-1/2" x 13-2/5", 8-1/2" x 13", 8-1/2" x 11", 8-1/2" x 11"R, 7-1/4" x 10-1/2"R, 5-1/2" x 8-1/2"R, 8K, 16K, 16KR	
Papírsúly	Vékony papír (56 g/m ² -59 g/m ² (15 font-16 font)), normál papír (60 g/m ² -105 g/m ² (16 font-28 font)), nehéz papír (106 g/m ² -209 g/m ² (28 font bond papír-110 font index papír)), boríték (75 g/m ² - 90 g/m ² (20 font - 24 font))	
Módok	Tűzés nélkül, tűzéssel	
Eltoláshoz használható papírméreték	A3, B4, A4, A4R, B5, 11" x 17", 8-1/2" x 14", 8-1/2" x 13-1/2", 8-1/2" x 13-2/5", 8-1/2" x 13", 8-1/2" x 11", 8-1/2" x 11"R, 8K, 16K	
Eltolási távolság	30 mm (1-3/16")	
Tálcakapacitás*1	Tűzés nélkül*2: 500 lap*3 (A4, A4R, B5, B5R, A5R, 8-1/2" x 11", 8-1/2" x 11"R, 7-1/4" x 10-1/2"R, 5-1/2" x 8-1/2"R, 16K, 16KR) 250 lap*4 (A3W, A3, B4, 12" x 18", 11" x 17", 8-1/2" x 14", 8-1/2" x 13-1/2", 8-1/2" x 13-2/5", 8-1/2" x 13", 8K)	Tűzéssel*5: 30 sorozat vagy 500 lap*3 (A4, A4R, B5, 8-1/2" x 11", 8-1/2" x 11"R, 16K, 16KR) 30 sorozat vagy 250 lap*4 (A3, B4, 11" x 17", 8-1/2" x 14", 8-1/2" x 13-1/2", 8-1/2" x 13-2/5", 8-1/2" x 13", 8K)
Áramellátás	A gépből	
Méreték	640 mm (Sz) x 595 mm (Mé) x 205 mm (Ma) (25-3/16" (Sz) x 23-27/64" (Mé) x 8-5/64" (Ma)) (Felhajtott tálcával)	
Súly	Kb. 13 kg (28,7 font)	
Tűző rész		
Tűzéshez használható papírméreték	A3, B4, A4, A4R, B5, 11" x 17", 8-1/2" x 14", 8-1/2" x 13-1/2", 8-1/2" x 13-2/5", 8-1/2" x 13", 8-1/2" x 11", 8-1/2" x 11"R, 8K, 16K, 16KR (Három tűzési pozíció alkalmazható: egy tűzés a bal alsó sarokban, egy tűzés a bal felső sarokban, illetve két tűzés.)	
Tűzéshez engedélyezett maximális lapszám*5	50 lap (A4, A4R, B5, 8-1/2" x 11", 8-1/2" x 11"R, 16K, 16KR) 30 lap (A3, B4, 11" x 17", 8-1/2" x 14", 8-1/2" x 13-1/2", 8-1/2" x 13-2/5", 8-1/2" x 13", 8K) (30 lap, ha a lapok azonos szélességűek, de eltérő hosszúságúak.)	

*1 A betölthető maximális lapszám a telepítés helyének környezeti körülményeitől, a papír típusától és a papír tárolási körülményeitől függően eltérő lehet.

*2 Maximum 10 boríték adható ki.

*3 A lapok magassága nem lehet nagyobb, mint 71 mm (2-51/64").

*4 A lapok magassága nem lehet nagyobb, mint 35,5 mm (1-13/32").

*5 A tűzéshez használt maximális lapszám 90 g/m² (24 font) súlyú papírt feltételez, és tartalmaz két 106 g/m² - 209 g/m² (28 font bond papír - 110 font index papír) borítólapot.

Megjegyzés:

Speciális média, például vetítőfólia és címkeív nem tűzhető és nem lyukasztható.

Finisher (nagy adagoló) adatok*1

Típus	MX-FN11		
Papírméreték	A3W, A3, B4, A4, A4R, B5, B5R, A5R, boríték, 12" x 18", 11" x 17", 8-1/2" x 14", 8-1/2" x 13-1/2", 8-1/2" x 13-2/5", 8-1/2" x 13", 8-1/2" x 11", 8-1/2" x 11"R, 7-1/4" x 10-1/2"R, 5-1/2" x 8-1/2"R, 8K, 16K, 16KR		
Papírsúly	Vékony papír (56 g/m ² -59 g/m ² (15 font-16 font)), normál papír (60 g/m ² -105 g/m ² (16 font-28 font)), nehéz papír (106 g/m ² -209 g/m ² (28 font bond papír-110 font index papír)), boríték (75 g/m ² - 90 g/m ² (20 font - 24 font))		
Módok	Tűzés nélkül, tűzéssel		
Eltoláshoz használható papírméreték	A3, B4, A4, A4R, B5, 11" x 17", 8-1/2" x 14", 8-1/2" x 13-1/2", 8-1/2" x 13-2/5", 8-1/2" x 13", 8-1/2" x 11", 8-1/2" x 11"R, 8K, 16K		
Eltolási távolság	30 mm (1-3/16")		
Tálca-kapacitás*2	Felső Tálca	Tűzés nélkül*3: 1550 lap (A4, B5, A5R, 8-1/2" x 11", 5-1/2" x 8-1/2"R, 16K) 650 lap (A3W, A3, B4, A4R, B5R, 12" x 18", 11" x 17", 8-1/2" x 14", 8-1/2" x 13-1/2", 8-1/2" x 13-2/5, 8-1/2" x 13", 8-1/2" x 11"R, 7-1/4" x 10-1/2"R, 8K, 16KR)	Tűzéssel*4: 100 sorozat vagy 1550 lap (A4, B5, 8-1/2" x 11", 16K) 50 sorozat vagy 650 lap (A3, B4, A4R, 11" x 17", 8-1/2" x 14", 8-1/2" x 13-1/2, 8-1/2" x 13-2/5, 8-1/2" x 13", 8-1/2" x 11"R, 8K)
	Alsó Tálca	Tűzés nélkül*3: 2450 lap (A4, B5, 8-1/2" x 11", 16K) 1700 lap (A5R, 5-1/2" x 8-1/2"R) 650 lap (A3W, A3, B4, A4R, B5R, 12" x 18", 11" x 17", 8-1/2" x 14", 8-1/2" x 13-1/2, 8-1/2" x 13-2/5, 8-1/2" x 13", 8-1/2" x 11"R, 7-1/4" x 10-1/2", 8K, 16KR)	Tűzéssel*4: 100 sorozat vagy 1550 lap (A4, B5, 8-1/2" x 11", 16K) 50 sorozat vagy 650 lap (A3, B4, A4R, 11" x 17", 8-1/2" x 14", 8-1/2" x 13-1/2, 8-1/2" x 13-2/5, 8-1/2" x 13", 8-1/2" x 11"R, 8K)
Áramellátás	A gépből		
Méreték	645 mm (Sz) x 645 mm (Mé) x 1100 mm (Ma) (25-25/64" (Sz) x 25-25/64" (Mé) x 43-19/64" (Ma)) (Felhajtott tálcával)		
Súly	Kb. 45 kg (99,3 font)		
Tűző rész			
Tűzéshez használható papírméreték	A3, B4, A4, A4R, B5, 11" x 17", 8-1/2" x 14", 8-1/2" x 13-1/2", 8-1/2" x 13-2/5", 8-1/2" x 13", 8-1/2" x 11", 8-1/2" x 11"R, 8K, 16K, 16KR (Három tűzési pozíció alkalmazható: egy tűzés a bal alsó sarokban, egy tűzés a bal felső sarokban, illetve két tűzés.)		
Tűzéshez engedélyezett maximális lapszám*4	50 lap (A4, B5, 8-1/2" x 11", 16K) 30 lap (A3, B4, A4R, 11" x 17", 8-1/2" x 14", 8-1/2" x 13-1/2", 8-1/2" x 13-2/5", 8-1/2" x 13", 8-1/2" x 11"R, 8K) (30 lap, ha a lapok azonos szélességűek, de eltérő hosszúságúak.)		

*1 Papírtovábbító egység és gépasztal 1x500 lapos papírfiókkal vagy 2x500 lapos papírfiókkal szükséges a finisher (nagy adagoló) és a gép csatlakoztatásához.

*2 A betölthető maximális lapszám a telepítés helyének környezeti körülményeitől, a papír típusától és a papír tárolási körülményeitől függően eltérő lehet.

*3 Maximum 100 nem szabványos méret papír, boríték és vetítőfólia (A4 (8-1/2" x 11")) adható ki.

*4 A tűzéshez használt maximális lapszám 90 g/m² (24 font) súlyú papírt feltételez, és tartalmaz két 106 g/m² - 209 g/m² (28 font bond papír - 110 font index papír) borítólapot.

Megjegyzés:

Speciális média, például vetítőfólia és címkeív nem tűzhető és nem lyukasztható.

Gerinctűző finisher adatok*1

Típus	MX-FN10	
Papírméret	A3W, A3, B4, A4, A4R, B5, B5R, A5R, boríték, 12" x 18", 11" x 17", 8-1/2" x 14", 8-1/2" x 13-1/2", 8-1/2" x 13-2/5", 8-1/2" x 13", 8-1/2" x 11", 8-1/2" x 11"R, 7-1/4" x 10-1/2"R, 5-1/2" x 8-1/2"R, 8K, 16K, 16KR	
Papírsúly	Vékony papír (56 g/m ² - 59 g/m ² (15 font-16 font)), normál papír (60 g/m ² - 105 g/m ² (16 font-28 font)), nehéz papír (106 g/m ² - 256 g/m ² (28 font bond papír - 140 font index papír)), boríték (75 g/m ² - 90 g/m ² (20 font - 24 font))	
Módot	Tűzés nélkül, tűzéssel, gerinctűzéssel (Félbehajtvva, a középvonalon két helyen tűzve)	
Eltoláshoz használható papírméret	A3, A4, A4R, B4, B5, B5R, 11" x 17", 8-1/2" x 14", 8-1/2" x 13-1/2", 8-1/2" x 13-2/5", 8-1/2" x 13", 8-1/2" x 11", 8-1/2" x 11"R, 7-1/4" x 10-1/2"R, 8K, 16K, 16KR	
Eltolási távolság	Ha a papírszélesség legalább 196 mm (7-23/32"): 30 mm (1-3/16") Ha a papírszélesség kevesebb, mint 196 mm (7-23/32"): 20 mm (25/32") vagy több	
Tálcakapacitás*2	Tűzés nélkül*3: 1000 lap*4 (A4, A4R, B5, B5R, 8-1/2" x 11", 8-1/2" x 11"R, 7-1/4" x 10-1/2"R, 16K, 16KR) 500 lap*5 (A3W, A3, B4, A5R, 12" x 18", 11" x 17", 8-1/2" x 14", 8-1/2" x 13-1/2", 8-1/2" x 13-2/5", 8-1/2" x 13", 5-1/2" x 8-1/2"R, 8K)	Tűzéssel*6: 50 sorozat vagy 1000 lap*4 (A4, A4R, B5, B5R, 8-1/2" x 11", 8-1/2" x 11"R, 16K, 16KR) 50 sorozat vagy 500 lap*5 (A3, B4, 11" x 17", 8-1/2" x 14", 8-1/2" x 13-1/2", 8-1/2" x 13-2/5", 8-1/2" x 13", 8K)
Áramellátás	A gépből	
Méret	656 mm (Sz) x 631 mm (Mé) x 988 mm (Ma) (25-53/64" (Sz) x 24-27/32" (Mé) x 38-57/64" (Ma)) (Felhajtott tálcával)	
Súly	Kb. 40 kg (88,2 font)	
Tűző rész		
Tűzéshez használható papírméret	A3, B4, A4, A4R, B5, B5R, 11" x 17", 8-1/2" x 14", 8-1/2" x 13-1/2", 8-1/2" x 13-2/5", 8-1/2" x 13", 8-1/2" x 11", 8-1/2" x 11"R, 8K, 16K, 16KR (Három tűzési pozíció alkalmazható: egy tűzés a bal alsó sarokban, egy tűzés a bal felső sarokban, illetve két tűzés.)	
Tűzéshez engedélyezett maximális lapszám*6	50 lap (A4, A4R, B5, B5R, 8-1/2" x 11", 8-1/2" x 11"R, 16K, 16KR) 25 lap (A3, B4, 11" x 17", 8-1/2" x 14", 8-1/2" x 13-1/2", 8-1/2" x 13-2/5", 8-1/2" x 13", 8K) (25 lap, ha a lapok azonos szélességűek, de eltérő hosszúságúak.)	
Gerinctűző egység		
Tűzési mód	Félbehajtvva, a középvonalon két helyen tűzve	
Hajtás helye	Középvonalnál hajtva (módosítható a [Gerinctűzés helyének állítása] funkcióban a Rendszerbeállításokban)	
Gerinctűzéshez használható papírméret	A3, B4, A4R, 11" x 17", 8-1/2" x 14", 8-1/2" x 11"R, 8K, 16KR	
Gerinctűzéshez használható papírsúlyok	56 g/m ² - 209 g/m ² (15 font bond papír - 110 font index papír)*7	
Gerinctűzéshez engedélyezett lapszám/sorozatszám	Maximum: 15 lap (80 g/m ² (21 font) x 14 lap + 209 g/m ² (110 font index papír) x 1 lap) / 10 sorozat (11 - 15 lap), 15 sorozat (6 - 10 lap), 20 sorozat (1 - 5 lap)	

*1 Papírtovábbító egység és gépasztal 1x500 lapos papírfiókkal vagy 2x500 lapos papírfiókkal szükséges a gerinctűző finisher és a gép csatlakoztatásához.

*2 A betölthető maximális lapszám a telepítés helyének környezeti körülményeitől, a papír típusától és a papír tárolási körülményeitől függően eltérő lehet.

*3 Maximum 30 boríték adható ki.

*4 A lapok magassága nem lehet nagyobb, mint 175 mm (6-57/64").

*5 A lapok magassága nem lehet nagyobb, mint 94 mm (3-45/64").

*6 A tűzéshez használt maximális lapszám 90 g/m² (24 lbs.) súlyú papírt feltételez, és tartalmaz két 106 g/m² - 209 g/m² (28 font bond - 110 font index) borítólapot.

*7 A normál papír gerinctűzéséhez használható papírsúlyok tartalmazzák a nehéz papírt is (106 g/m² - 209 g/m² (28 font bond papír - 110 font index papír)).

Megjegyzés:

Speciális média, például vetítőkólia és címkeív nem tűzhető és nem lyukasztható.

Lyukasztó modul adatok (finisherhez)

Típus	MX-PNX1A	MX-PNX1B	MX-PNX1C	MX-PNX1D
Lyukasztás	2 lyuk	2 lyuk vagy 3 lyuk	4 lyuk	4 lyuk, nagy szélesség
Lyukasztáshoz használható papírméretetek	A3, B4, A4, A4R, B5, B5R, 11" x 17", 8-1/2" x 14", 8-1/2" x 13-1/2", 8-1/2" x 13-2/5", 8-1/2" x 13", 8-1/2" x 11", 8-1/2" x 11"R, 7-1/4" x 10-1/2", 8K, 16K, 16KR	2 lyuk: 8-1/2" x 14", 8-1/2" x 13-1/2", 8-1/2" x 13-2/5", 8-1/2" x 13", 8-1/2" x 11"R, 7-1/4" x 10-1/2" 3 lyuk: 11" x 17", 8-1/2" x 11", A3, A4	A3, A4	A3, B4, A4, A4R, B5, B5R, 11" x 17", 8-1/2" x 14", 8-1/2" x 13-1/2", 8-1/2" x 13-2/5", 8-1/2" x 13", 8-1/2" x 11", 8-1/2" x 11"R, 7-1/4" x 10-1/2"
Lyukasztható papírsúlyok	56 g/m ² - 128 g/m ² (15 font - 32 font)			
Áramellátás	A finisher			
Méretetek	105 mm (Sz) x 518 mm (Mé) x 170 mm (Ma) (4-9/64" (Sz) x 20-25/64" (Mé) x 6-45/64" (Ma))			
Súly	Kb. 3,5 kg (7,7 lbs.)			

Lyukasztó modul adatok (finisherhez (nagy adagoló))

Típus	MX-PNX6A	MX-PNX6B	MX-PNX6C	MX-PNX6D
Lyukasztás	2 lyuk	2 lyuk vagy 3 lyuk	4 lyuk	4 lyuk, nagy szélesség
Lyukasztáshoz használható papírméretetek	A3, B4, A4, A4R, B5, B5R, 11" x 17", 8-1/2" x 14", 8-1/2" x 13-1/2", 8-1/2" x 13-2/5", 8-1/2" x 13", 8-1/2" x 11", 8-1/2" x 11"R, 7-1/4" x 10-1/2", 8K, 16K, 16KR	2 lyuk: 8-1/2" x 14", 8-1/2" x 13-1/2", 8-1/2" x 13-2/5", 8-1/2" x 13", 8-1/2" x 11"R, 7-1/4" x 10-1/2" 3 lyuk: 11" x 17", 8-1/2" x 11", A3, A4	A3, A4	A3, B4, A4, A4R, B5, B5R, 11" x 17", 8-1/2" x 14", 8-1/2" x 13-1/2", 8-1/2" x 13-2/5", 8-1/2" x 13", 8-1/2" x 11", 8-1/2" x 11"R, 7-1/4" x 10-1/2"
Lyukasztható papírsúlyok	56 g/m ² - 128 g/m ² (15 font - 32 font)			
Áramellátás	A finisher			
Méretetek	115 mm (Sz) x 600 mm (Mé) x 995 mm (Ma) (4-17/32" (Sz) x 23-5/8" (Mé) 39-11/64" (Ma))			
Súly	Kb. 8 kg (17,7 lbs.)			

Lyukasztó modul adatok (gerinctűző finisherhez)

Típus	MX-PNX5A	MX-PNX5B	MX-PNX5C	MX-PNX5D
Lyukasztás	2 lyuk	2 lyuk vagy 3 lyuk	4 lyuk	4 lyuk, nagy szélesség
Lyukasztáshoz használható papírméretetek	A3, B4, A4, A4R, B5, B5R, 11" x 17", 8-1/2" x 14", 8-1/2" x 13-1/2", 8-1/2" x 13-2/5", 8-1/2" x 13", 8-1/2" x 11", 8-1/2" x 11"R, 7-1/4" x 10-1/2", 8K, 16K, 16KR	2 lyuk: 8-1/2" x 14", 8-1/2" x 13-1/2", 8-1/2" x 13-2/5", 8-1/2" x 13", 8-1/2" x 11"R, 7-1/4" x 10-1/2" 3 lyuk: 11" x 17", 8-1/2" x 11", A3, A4	A3, A4	A3, B4, A4, A4R, B5, B5R, 11" x 17", 8-1/2" x 14", 8-1/2" x 13-1/2", 8-1/2" x 13-2/5", 8-1/2" x 13", 8-1/2" x 11", 8-1/2" x 11"R, 7-1/4" x 10-1/2"
Lyukasztható papírsúlyok	56 g/m ² - 128 g/m ² (15 font - 32 font)			
Áramellátás	A gerinctűző finisher			
Méretetek	122 mm (Sz) x 604 mm (Mé) x 248 mm (Ma) (4-13/16" (Sz) x 23-25/32" (Mé) x 9-49/64" (Ma))			
Súly	Kb. 3,5 kg (7,7 lbs.)			

Megjegyzés:

Speciális média, például vetítőfólia és címkeív nem tűzhető, és nem lyukasztható.

Nyomtatási adatok*1

Típus	Beépített	
Folyamatos nyomtatási sebesség	A folyamatos másolási sebességgel azonos (Ha ugyanazt a dokumentumot nyomtatja folyamatosan A4 (8-1/2" x 11") méretű normál papírra nem-eltolósos módban, kivétel a feldolgozás ideje.)	
Nyomtatási felbontás	600 x 600 dpi	
Nyomtató meghajtó típus	PCL5e, PCL6, PostScript 3 kompatibilis*2, XPS*3	
Használható protokollok	TCP/IP, IPX/SPX, NetBEUI, EtherTalk*2	
Támogatott kliens PC operációs rendszerek	Olvassa el a "RENDSZERKÖVETELMÉNYEK ELLENŐRZÉSE" fejezetet a Szoftvertelepítési útmutatóban.	
Betűkészlet	PCL5e, PCL6	80 európai betűkészlet, 28 vonalkód betűkészlet*4, 1 bitmap betűkészlet
	PostScript 3 kompatibilis*2	136 európai betűkészlet
Interfész port	LAN csatlakoztathatóság: 10Base-T / 100Base-TX / 1000Base-T USB: Támogatja az USB 2.0 (Hi speed)-t*5	
Memória	Memória standard: 1 GB Memória extra: 1 GB*6	
Nyomtatási terület	Teljes oldal, kivéve a 4,2 mm (11/64") szegélyt minden élnél. Az aktuális nyomtatási terület a nyomtató meghajtótól és a szoftveralkalmazástól függően változhat.	

*1 Nyomtató bővítő készlet szükséges.

*2 Ha a PS3 bővítő készlet telepítve lett, és a gépet PostScript nyomtatóként használják.

*3 Ha az XPS bővítő készlet telepítve lett.

*4 Vonalkód karakterkészlet szükséges.

*5 Támogatott operációs rendszerek: Windows 2000 / XP / Vista / Server 2008.

*6 Az XPS bővítő készlet telepítéséhez bővítő memóriakártya szükséges.

Hálózati szkennert^{*1} / Internet fax^{*2} adatok

Típus	Színes szkennert (lapolvasó)	
Lapolvasási felbontás (dpi)	100 x 100, 200 x 200, 300 x 300, 400 x 400, 600 x 600 Internet Fax: 200 x 100, 200 x 200, 200 x 400, 400 x 400, 600 x 600 (200 x 100, 200 x 200 ha a fájl típus TIFF-S) Féltonus választható felbontásként, kivétel a 200 x 100 dpi felbontás.	
Lapolvasási sebesség	A4 / 8-1/2" x 11" Egyoldalas: 50 oldal/perc (200 x 200 dpi), Kétoldalas: 20 oldal/perc (200 x 200 dpi)	
Interfész port	LAN csatlakoztathatóság: 10Base-T / 100Base-TX / 1000Base-T	
Használható protokollok	TCP/IP (IPv4)	
Fájlformátumok	Lapolvasás	Fájltípusok: TIFF, PDF, titkosított PDF, XPS Tömörítési módok: Nincs / Közepes (G3) / Magas (G4)
	Internet Fax (csak fekete-fehér)	Fájltípusok: TIFF-FX (TIFF-F, TIFF-S) Tömörítési módok: Közepes (G3) / Magas (G4)
Megjegyzések	Rendeltetési helyek tárolására szolgáló gyorsgombok ^{*3} száma	Maximális gombszám: 1000 (ha a merevlemez telepítve van) 500 (ha a merevlemez nincs telepítve)
	Az egy csoportban (1 gombon) tárolható rendeltetési helyek száma ^{*3}	Rendeltetési helyek maximális száma egy csoportban (1 gombon): 500 (ha a merevlemez telepítve van) 300 (ha a merevlemez nincs telepítve)
	Lapolvasás rendeltetési helyei	Lapolvasás E-mailbe / Lapolvasás FTP-re / Lapolvasás az Asztalra / Lapolvasás hálózati mappába

*1 Hálózati szkennert bővítő készlet szükséges.

*2 Szükséges az Internet fax bővítő készlet és a nyomtató bővítő készlet merevlemezrel.

*3 Az összes rendeltetési helyre (Lapolvasás E-mailbe, Lapolvasás FTP-re, Lapolvasás az Asztalra, Lapolvasás Hálózati mappába, Internet Fax, Fax és Csoport) vonatkozó szám.

INFORMÁCIÓ A HASZNÁLT TERMÉK KEZELÉSÉRŐL

A. Magánfelhasználók számára (háztartások)

1. Az Európai Unió országában

Figyelem: Ha ki akarja dobni ezt a berendezést, ne használja a szokványos szeméttárolót! A használt elektromos és elektronikus berendezéseket külön kell kezelni, a használt elektromos és elektronikus berendezések megfelelő kezelését, felújítását és újrahasznosítását előíró jogszabályoknak megfelelően.

Az Európai Unió tagországaiban a következők szerint kell eljárni: a magánháztartások költségmentesen visszavihetik használt elektromos és elektronikus berendezéseiket a kijelölt gyűjtőhelyekre*. Néhány országban* a helyi viszonteladó szintén költségmentesen visszaveheti a régi terméket, ha egy hasonló új terméket vásárol helyette.

*) További részletekért vegye fel a kapcsolatot a helyi hatóságokkal. Ha használt elektromos és elektronikus berendezése elemet vagy akkumulátort tartalmaz, ezeket előzőleg dobja el a helyi előírásoknak megfelelően.

A használt termék megfelelő kezelésével segít biztosítani, hogy a hulladék anyag a szükséges kezelési és újrahasznosítási folyamatokon menjen keresztül, így meggátolja a lehetséges negatív hatásokat a környezetre és az emberi egészségre, amely ellenkező esetben a nem megfelelő hulladék-kezelésből adódhat.

2. Az Európai Unión kívüli országokban

Ha el akarja dobni ezt a terméket, vegye fel a kapcsolatot a helyi hatóságokkal, és informálódjon a hulladékkezelés megfelelő módjáról.

Svájc: A használt elektromos és elektronikus berendezések a viszonteladóhoz ingyenesen visszavihetők akkor is, ha nem vásárol új terméket. A további gyűjtési lehetőségek listája az alábbi honlapokon található: www.swico.ch vagy www.sens.ch.

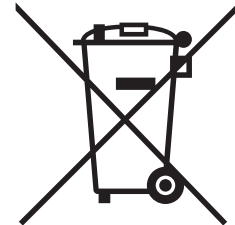

Figyelem: Az Ön terméke ezzel a jellel van ellátva. Ez azt jelenti, hogy a használt elektromos és elektronikus berendezéseket tilos az általános háztartási hulladékkal keverni. Ezen termékek számára külön gyűjtési rendszer alkalmazandó.

B. Üzleti felhasználók számára

1. Az Európai Unió országában

Ha a terméket üzleti célokra használja, és el akarja dobni:

Vegye fel a kapcsolatot a SHARP viszonteladójával, aki tájékoztatni fogja Önt a termék visszavételéről. Lehetséges, hogy a visszavétel és újrahasznosítás költségeit Önnek kell állnia. Lehetséges, hogy kisebb termékeket (és kisebb mennyiségeket) visszavesznek a helyi gyűjtőhelyek is.

Spanyolország: Vegye fel a kapcsolatot az elfogadott gyűjtőrendszerrel vagy a helyi hatósággal a használt termék visszavétele céljából.

2. Az Európai Unión kívüli országokban

Ha nem akarja tovább használni ezt a terméket, vegye fel a kapcsolatot a helyi hatósággal, és informálódjon a hulladékkezelés megfelelő módjáról.

Rendszergazda

Név:

Elérhetőség:



A gép kezelője számára szükséges információk ennek az oldalnak a hátulján olvashatók.

(Vegye ki ezt a lapot a kézikönyvből, és tartsa biztonságos helyen.

Továbbá, töltsse ki a baloldalon lévő részen a rendszergazda nevét és az elérhetőségére vonatkozó információkat.)

A RENDSZERGAZDA SZÁMÁRA

(Vegye ki ezt a lapot a kézikönyvből, és tartsa biztonságos helyen.)

Gyári alapértelmezett jelszavak

A rendszerbeállításokhoz való hozzáféréshez szükség van a rendszergazdai jogokkal történő bejelentkezésre. A rendszerbeállítások konfigurálhatók a Web oldalakon és a kezelőpanelen egyaránt. A rendszerbeállításokba történő belépéshez a Web oldalak használatával, jelszó is szükséges.

Gyári alapértelmezett rendszergazda jelszó

Gyári alapértelmezett beállítás: admin

A gép telepítése után azonnal tároljon el egy új rendszergazda jelszót. Ha egyszer a rendszergazda jelszót módosította, az új jelszó szükséges a gyári alapértelmezett jelszó visszaállításához. Ügyeljen arra, hogy megjegyezze a jelszót.

Gyári alapértelmezett jelszavak (Web oldalak)

Két gyári alapértelmezett hozzáférési mód lehetséges: "Rendszergazda" és "Felhasználó". Az a személy, aki "Rendszergazda"-ként lép be, konfigurálhat minden beállítást a Web oldalakon. Az a személy, aki "Felhasználó"-ként lép be, csak bizonyos beállításokat konfigurálhat.

A gyári alapértelmezett jelszavak az alábbiakban láthatók.

	Gyári alapértelmezett hozzáférési mód	Gyári alapértelmezett jelszó
Felhasználó	users	users
Rendszergazda	admin	admin

Az összes küldött és fogadott adat továbbítása a rendszergazdához (Dokumentum adminisztrációs funkció)

Ezzel a funkcióval továbbíthatja a gép által küldött és fogadott összes adatot egy megadott rendeltetési helyre (Lapolvasás E-mail címre, Lapolvasás FTP címre, Lapolvasás Hálózati mappa címre vagy Lapolvasás Asztal címre).

Ezt a funkciót a gép kezelője használhatja, hogy archiválja az összes küldött és fogadott adatot.

A dokumentum adminisztrációs beállítások konfigurálásához kattintson az [Alkalmazás beállítások]-ra, majd a [Dokumentum adminisztrációs funkció]-ra a Web oldal menüben. (Rendszergazda jogok szükségesek.)

Megjegyzés:

A küldött és fogadott adatok formátum, megvilágítás és felbontás beállításai megmaradnak az adatok továbbításakor is.

Védjegyinformáció

Az alábbi védjegyek és bejegyzett márkanevek használatosak a gép és a kiegészítő berendezések vonatkozásában.

- Microsoft®, Windows®, Windows® 98, Windows® Me, Windows NT® 4.0, Windows® 2000, Windows® XP, Windows Server® 2003, Windows Vista®, Windows Server® 2008 és Internet Explorer® bejegyzett védjegyei vagy védjegyei az Egyesült Államok és más országok területén.
- PostScript az Adobe Systems Incorporated bejegyzett védjegye.
- Az Adobe és Flash az Adobe Systems Incorporated vállalat bejegyzett védjegyei vagy védjegyei az Amerikai Egyesült Államokban és más országokban.
- Adobe, Adobe logo, Acrobat, Adobe PDF logo, és Reader az Adobe Systems Incorporated bejegyzett védjegyei vagy védjegyei az Egyesült Államok és más országok területén.
- Macintosh, Mac OS, AppleTalk, EtherTalk, LaserWriter, és Safari bejegyzett védjegyei vagy védjegyei az Apple Computer, Inc.-nek.
- Netscape Navigator az Netscape Communications Corporation bejegyzett védjegye.
- A Mozilla® és Firefox® a Mozilla Foundation alapítvány bejegyzett védjegyei vagy védjegyei az Amerikai Egyesült Államokban és más országokban.
- PCL a Hewlett-Packard Company bejegyzett védjegye.
- IBM, PC/AT, és PowerPC az International Business Machines Corporation bejegyzett védjegyei.
- A Sharpdesk a Sharp Corporation bejegyzett védjegye.
- A Sharp OSA a Sharp Corporation vállalat védjegye.
- A RealVNC RealVNC Limited vállalat védjegye.
- Minden más cég- és terméknév azok tulajdonosainak bejegyzett védjegye.

A Candid és Taffy a Monotype Imaging, Inc. védjegyei, melyet az Egyesült Államok Szabadalmi Hivatalában (Patent and Trademark Office) regisztráltak, és regisztrálva lehetnek más joghatóságoknál is. A CG Omega, CG Times, Garamond Antiqua, Garamond Halfett, Garamond Kursiv, Garamond és Halfett Kursiv a Monotype Imaging, Inc. védjegyei, regisztrálva lehetnek bizonyos joghatóságoknál is. Az Albertus, Arial, Coronet, Gill Sans, Joanna és Times New Roman a The Monotype Corporation védjegyei, melyet az Egyesült Államok Szabadalmi Hivatalában regisztráltak, és regisztrálva lehetnek bizonyos joghatóságoknál is. Az Avant Garde, ITC Bookman, Lubalin Graph, Mona Lisa, Zapf Chancery és Zapf Dingbats az International Typeface Corporation védjegyei, melyet az Egyesült Államok Szabadalmi Hivatalában regisztráltak, és regisztrálva lehetnek bizonyos joghatóságoknál is. A Clarendon, Eurostile, Helvetica, Optima, Palatino, Stempel Garamond, Times és Univers a Heidelberger Druckmaschinen AG védjegyei, melyek regisztrálva lehetnek bizonyos joghatóságoknál is, kizárólagos engedély a Linotype Library GmbH-n, a Heidelberger Druckmaschinen AG 100%-os tulajdonában lévő leányvállalatán keresztül. Az Apple Chancery, Chicago, Geneva, Monaco és New York az Apple Computer Inc. védjegyei, és regisztrálva lehetnek bizonyos joghatóságoknál is. A HGGothicB, HGMinchoL, HGPGothicB és HGPMInchoL a Ricoh Company, Ltd. védjegyei, és regisztrálva lehetnek bizonyos joghatóságoknál is. A Wingdings a Microsoft Corporation bejegyzett védjegye az Egyesült Államokban és más országokban. A Marigold és Oxford az Arthur Baker védjegyei, és regisztrálva lehetnek bizonyos joghatóságoknál is. Az Antique Olive a Marcel Olive védjegye, és regisztrálva lehet bizonyos joghatóságoknál is. A Hoefler Text a Johnathan Hoefler védjegye, és regisztrálva lehet bizonyos joghatóságoknál is. Az ITC az International Typeface Corporation védjegye, amelyet az Egyesült Államok Szabadalmi Hivatalában regisztráltak, és regisztrálva lehet bizonyos joghatóságoknál is. Az Agfa az Agfa-Gevaert Group védjegye, és regisztrálva lehet bizonyos joghatóságoknál is. Az Intellifont, MicroType és UFST a Monotype Imaging, Inc. védjegyei, melyet az Egyesült Államok Szabadalmi Hivatalában regisztráltak, és regisztrálva lehetnek bizonyos joghatóságoknál is. A Macintosh és TrueType az Apple Computer Inc. védjegyei, melyet az Egyesült Államok Szabadalmi Hivatalában és más országokban regisztráltak. A PostScript az Adobe Systems Incorporated védjegye, és regisztrálva lehet bizonyos joghatóságoknál is. A HP, PCL, FontSmart és LaserJet a Hewlett-Packard Company védjegyei, és regisztrálva lehetnek bizonyos joghatóságoknál is. A Type 1 processzor memóriában tárolt betűtípus a Monotype Imaging's UFST terméke, és az Electronics For Imaging, Inc szabadalma alatt áll. Minden más védjeggyel kizárólag a védjegy tulajdonosa rendelkezik.

SHARP ELECTRONICS (Europe) GmbH
Sonninstraße 3, D-20097 Hamburg

SZOFTVER ELTÁVOLÍTÁSA

A nyomtató meghajtó vagy a telepítő program használatával telepített szoftver törléséhez kövesse az alábbi lépéseket.

Windows

1 Kattintson a [Start] gombra, majd kattintson a [Vezérlőpult]-ra.

Windows 98/Me/NT 4.0/2000 környezetben kattintson a [Start] gombra, mutasson a [Beállítások]-ra, és kattintson a [Vezérlőpult]-ra.

2 Kattintson a [Programok hozzáadása] gombra.

- Windows XP/Server 2003 környezetben kattintson a [Programok hozzáadása vagy törlése]
- Windows 98/Me/NT 4.0/2000 környezetben dupla-kattintson a [Programok hozzáadása/törlése] ikonra.

3 Válassza ki a törölni kívánt programot vagy meghajtót.

További információkért olvassa el az operációs rendszer használati utasítását vagy a Súgó fájlt.

4 Indítsa újra a számítógépet.

Mac OS X

1 Törölje a nyomtató listából a gép PPD fájlt.

A nyomtató lista megjelenítéséhez olvassa el a "MAC OS X" fejezet 11. és 12. lépését (31. oldal).

2 Törölje a PPD fájlt.

A PPD fájl a rendszerindító (startup) lemezen az alábbi mappába lett bemásolva. [Library] - [Printers] - [PPDs] - [Contents] - [Resources] - [en.proj] Törölje ebből a mappából a gép PPD fájlt.

3 Törölje a telepítési információkat.

A telepítési információ fájl a rendszerindító (startup) lemezen az alábbi mappába lett bemásolva. [Library] - [Receipts] Törölje ebből a mappából az [MX-PKX.pkg] fájlt.

Mac OS 9.0 - 9.2.2

A gép PPD fájlt használó nyomtató ikonjának az Asztalról való törlése után kövesse az alábbi lépéseket.

1 Tegye be a "Software CD-ROM"-ot a CD-ROM meghajtóba.

Ha a nyomtató meghajtót telepít, azt a "Software CD-ROM"-ot tegye a meghajtóba, amelynek elején a "Disc 2" látható.

2 Dupla-kattintson a [CD-ROM] ikonra () az Asztalon, és dupla-kattintson a [MacOS] mappára.

3 Dupla-kattintson az [Installer] ikonra ().

4 Válassza a [Remove] gombot az Install menüben, és kattintson a [Remove] gombra.

<p>Probléma</p> <p>A nyomtató meghajtó nem telepítődik megfelelően a "Plug and play" képernyővel (USB csatlakozás (Windowsban)).</p>	<p>Ellenőrizze</p> <p>Csatlakoztatta a gépet a számítógéphez, mielőtt telepíteni kezdte a nyomtató meghajtót?</p>	<p>Megoldás</p> <p>Windows 2000/XP/Server 2003/Vista/Server 2008 környezetben, ha a gép USB kábellel csatlakoztatva lett a számítógéphez mielőtt a nyomtató meghajtó telepítve lett a telepítő programból, ellenőrizze, hogy marad-e információ a sikertelen telepítésről az "Eszközkezelőben". (Az "Eszközkezelőre" vonatkozó információkhoz olvassa el a Windows Sügő fájlját.) Ha a gép típusának neve az "Eszközkezelő"-ben az "Egyéb eszközök" menüpontban megjelenik, törölje ki, indítsa újra a számítógépet, és telepítse újra a nyomtató meghajtót.</p>
---	--	---

► **A nyomtató meghajtót nem lehet telepíteni! (Windows 2000/XP/Server 2003)**

Ha a nyomtató meghajtót nem lehet telepíteni! Windows 2000/XP/Server 2003 környezetben, a számítógép beállításainak ellenőrzéséhez kövesse az alábbi lépéseket.

1 **Klikkellen a [Start] gombra, majd klikkellen a [Vezérlőpult]-ra.**

Windows 2000 környezetben klikkellen a [Start] gombra, mutasson a [Beállítások]-ra, és klikkellen a [Vezérlőpult]-ra.

2 **Klikkellen a [Tejesítmény és karbantartás]-ra, majd a [Rendszer]-re.**

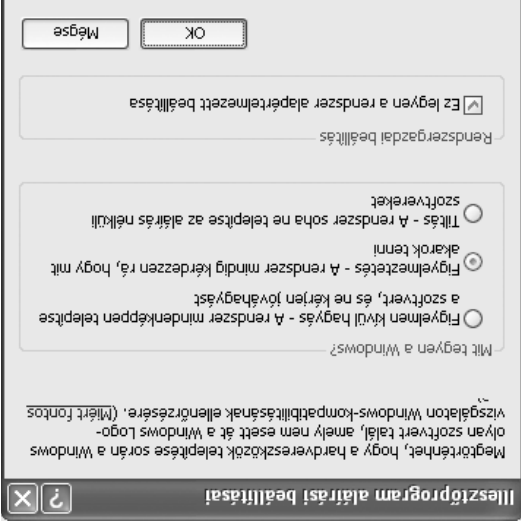

Windows 2000 környezetben dupla-klikkellen a [Rendszer] ikonra.

3 **Klikkellen a [Hardver] fülre, majd az [illesztőprogram aláírása] gombra.**



Ha a [Tiltás] van kiválasztva, a nyomtató meghajtó nem telepíthető. Válassza a [Figyelmeztetés]-t, és telepítse újra a nyomtató meghajtót.

4 **Ellenőrizze a beállításokat a "Mit tegyen a Windows?" menüben ("Ellenőrizze fájli aláírást" Windows 2000 környezetben).**

Megoldás	Ellenőrizze	Probléma
<p>Ha a gép ki van kapcsolva, a program nem ismeri fel. Kapcsolja be a gépet a hálózati főkapcsolóval és az [ŰZEM] gombbal (Ⓞ) ebben a sorrendben. (Windowsban keressen rá a gépre újra a gép bekapcsolása után.)</p>	<p>Be van kapcsolva a gép?</p>	<p>A gépet nem ismeri fel a szoftver (ha hálózatra van csatlakoztatva).</p>
<p>Ellenőrizze, hogy a vezeték a számítógépen és a gépen megfelelően van-e a LAN csatlakozóhoz csatlakoztatva. Ellenőrizze a csatlakozásokat a hűb-nál is.  CSATLAKOZÁS HÁLÓZATRA (7. oldal)</p>	<p>Megfelelően van csatlakoztatva a géphez a számítógép?</p>	<p>Nem jelenik meg a "Plug and play" képernyő (USB csatlakozás Windowsban).</p>
<p>Amikor egy USB kábelt csatlakoztat, ellenőrizze, hogy a gép kapcsolja "BE" állásban van-e, majd csatlakoztassa az USB kábelt a géphez. Ha a gép nincs bekapcsolva, kapcsolja be a hálózati főkapcsolót és az [ŰZEM] gombot (Ⓞ) ebben a sorrendben.</p>	<p>Be van kapcsolva a gép?</p>	
<p>Ellenőrizze számítógépét, hogy az Eszközkezelőben használható-e USB interfész. (Az "Eszközkezelőre" vonatkozó információkhoz olvassa el a Windows Sügő fájját.) Ha USB használható, megjelenik a vezeték chip-készlet típusa és a gyökérhüb az "Eszközkezelő" "USB vezeték" menüpontjában. (A megjelenő elemek az Ön által használt számítógéptől függően eltérőek lehetnek.)  USB-vezeték Intel(R) 82801FB/FBM USB Universal Host Controller - 2658 Intel(R) 82801FB/FBM USB Universal Host Controller - 2659 Ha ez a két elem megjelenik, az USB eszköznek működni kell. Ha egy sárga felkiáltójel látható az "USB vezeték" menüpont mellett, vagy nem jelenik meg a két elem, olvassa el a számítógép használati utasítását vagy egyeztessen a számítógép gyártójával, hogy az USB használatát lehetővé tegye, majd telepítse újra a nyomtató meghajtót.</p>	<p>Alkalmazható az Ön által használt számítógéphez USB csatlakozás?</p>	

Megoldás	Ellenőrizze	Probléma
<p>Töröljön minden fölösleges fájlt és alkalmazást, hogy megkönnyüljön a merevlemez szabad terület.</p>	<p>Van elegendő szabad tárhely a merevlemezben?</p>	<p>A szoftvert nem lehet telepíteni.</p>
<p>Győződjön meg róla, hogy a szoftver futtatható-e az Ön által használt operációs rendszeren. Az egyes Windows környezetű szoftver programok telepítési követelményeire vonatkozó részletes információkhoz kattikéljen a [Readme fájl megjelenítése] gombra a telepítő programban. Macintosh környezetben ez a "Software CD-ROM"-on a [Readme] mappa [English] mappájában a "ReadMe First" fejezetben ellenőrizhető.</p>	<p>Olyan operációs rendszert használ, amely nem alkalmazható?</p>	
<p>Ha a gép IP címe nem lett konfigurálva, a program nem ismeri fel a gépet. Ellenőrizze, hogy a gép IP címe megfelelően lett-e konfigurálva az "Hálózati beállítások"-ban a gép Rendszerbeállítások (Rendszerbeállítások) funkciójában. → Rendszerbeállítások (Rendszerbeállítások) > "Hálózati beállítások"</p>	<p>Konfigurálva lett a gép IP címe?</p>	<p>A gépet nem ismeri fel a szoftver (ha hálózatra van csatlakoztatva).</p>
<p>Windows: Ha a gép és a számítógép nem azonos helyi hálózatra (LAN) van csatlakoztatva, a program nem ismeri fel a gépet. Ha két eszköz különböző hálózatokra van csatlakoztatva, kattikéljen a [Eltérítési Beállítások] gombra, és adja meg a gép nevét (kiszolgáló név) vagy IP címet a gép kereséséhez. Macintosh: Ha több AppleTalk zóna létezik, válassza ki a menüben azt a zónát, amelyhez a gép csatlakoztatva van.</p>	<p>A géppel azonos hálózatra van csatlakoztatva a számítógép?</p>	

- A szoftvert nem lehet telepíteni. 38
- A gépet nem ismeri fel a szoftver (ha hálózatra van csatlakoztatva). 38
- Nem jelenik meg a "Plug and play" képernyő (USB csatlakozás Windowsban). 39
- A nyomtató meghajtó nem telepítődik megfelelően a "Plug and play" képernyővel (USB csatlakozás Windowsban). .. 40
- A nyomtató meghajtót nem lehet telepíteni (Windows 2000/XP/Server 2003) 40

Ez a fejezet megoldást ad az esetlegesen előforduló telepítési problémákra. Nézze át az alábbi tartalomjegyzéket az aktuális kérdéshez vagy problémához tartozó megfelelő oldalszám megkereséséhez.

SIKERTELEN TELEPÍTÉS ESETÉN

10 Válassza a PPD fájlt.

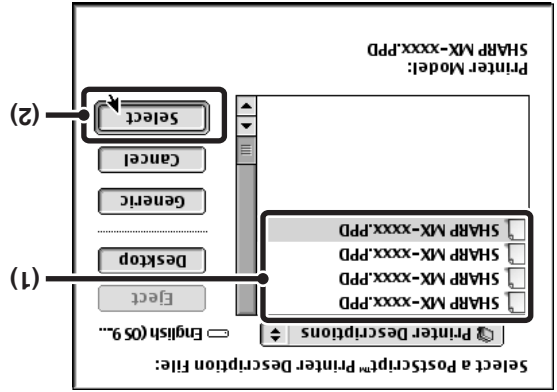

- (1) Kijelölje az Ön által használt típus PPD fájljára.
- (2) Kijelölje a [Select] gombra.

- Ha a fenti párbeszédpanel nem jelenik meg, és visszatér a "Chooser" párbeszédpanelhez, kövesse ezeket a lépéseket a PPD fájl manuális kiválasztásához.
- (1) Győződjön meg róla, hogy a gép ki lett választva a "Select a Post Script Printer" listában, majd a "Select a PPD" gombra, majd a [Select PPD] gombra.
- (2) Válassza az Ön által használt típus PPD fájlját, és kattintson az [Open] gombra.
- (3) Kijelölje az [OK] gombra.
- A PPD fájl telepítve lett a [Printer Descriptions] mappába az [Extensions] mappában.

11 Ellenőrizze, hogy a gép ki lett-e választva a "Select a PostScript Printer" listában, majd kattintson a [Setup] gombra.

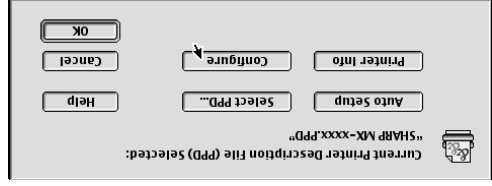

- A beállítások automatikus konfigurálásához a gépre telepített felismert opcióknak megfelelően, kattintson az [Auto Setup] gombra.

13 Válassza a gép konfigurációját.

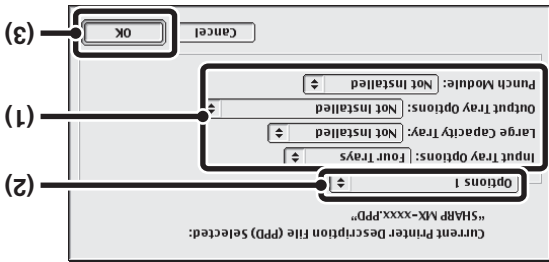

- (1) Válassza ki a gépre telepített opciókat.
- (2) A képernyő léptetéséhez válassza az [Options 2] elemet a menüben, és folytassa a gépre telepített opciók kiválasztását.
- (3) Kijelölje az [OK] gombra.

14 Kijelölje az [OK] gombra a 12. lépés ablakában az ablak bezárásához.

- 15 Kijelölje a bezárás négyzetre (☐) a "Chooser" bezárásához.
- Ezzel a nyomtató meghajtó konfigurációja befejeződik.
- Kijelölje a gépre telepített opciókat az "Options 1" gombra, majd a "Select a PPD" gombra, majd a "Select a Post Script Printer" listában, majd a "Select a PPD" gombra, majd a [Select PPD] gombra.

12 Kijelölje a [Configure] gombra.

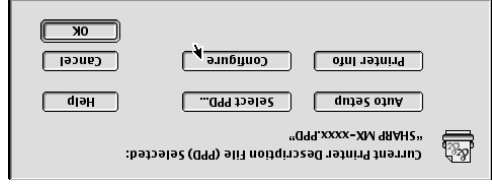

- A beállítások automatikus konfigurálásához a gépre telepített felismert opcióknak megfelelően, kattintson az [Auto Setup] gombra.

Ha olyan problémákat tapasztal, amelyeket a telepített betűtípus okozhat, azonnal törölje az átmasolt betűkészletet a rendszerből.

A képernyő betűkészletét Mac OS 9.0 - 9.2.2 operációs rendszer esetén a [Font] mappa tartalmazza a PS3 bővítkészlethez tartozó "PRINTER UTILITIES" CD-ROM-on. Másolja át a telepítési kivitelt betűkészleteket a Startup lemez [System Folder] elembe.

Ha a Mac OS 9.0 - 9.2.2 operációs rendszert használja, győződjön meg róla, hogy a "LaserWriter 8" telepítve lett, és hogy a "LaserWriter 8" négyzete ki lett jelölve az "Extensions Manager" menüben a "Control Panels" menüben. Ha ez nem történt meg, telepítse a Macintosh számítógéphez tartozó rendszer CD-ROM-ról.



1 Tegye be a "Software CD-ROM"-ot a számítógép CD-ROM meghajtójába.

Azt a "Software CD-ROM"-ot tegye a meghajtóba, amelynek elején a "Disc 2" látható.

2 Dupla-klikkjen a [CD-ROM] ikonra () az Asztalon.

3 Dupla-klikkjen a [MacOS] mappára.

4 Dupla-klikkjen az [Installer] ikonra ()

5 Klikkjen az [Install] gombra.

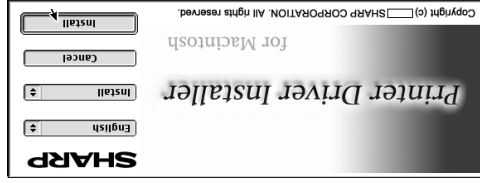

6 Megjelenik a Licenz szerződés ablak. Fontos, hogy megértse a licenz megállapodás tartalmát, majd klikkjen a [Yes] gombra.

7 Olvassa el az üzenetet a megjelenő ablakban, és klikkjen a [Continue] gombra.

Megkezdődik a PPD fájl telepítése. A telepítés után megjelenik egy üzenet, hogy indítsa újra a számítógépet. Klikkjen az [OK] gombra, és indítsa újra a számítógépet.

Ezzel befejeződik a szoftver telepítése. Ezután konfigurálja a nyomtató meghajtó beállításokat.

9 Hozzon létre egy nyomtatót.

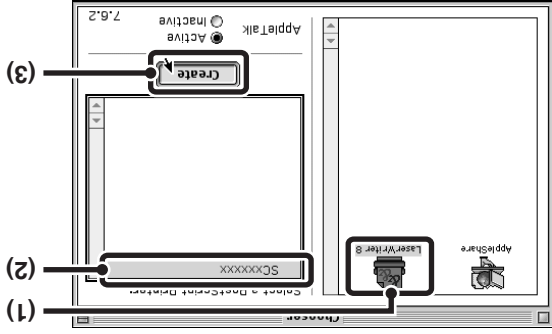

8 Válassza a [Chooser] gombot az Apple menüben.

Ha több AppleTalk zóna jelenik meg, válassza a menüben azt a zónát, amely tartalmazza a nyomtatót.

(2) Klikkjen a gép típusnevére.

A gép típusneve általában [SCxxxxx]-ként jelenik meg. ("xxxxxx" olyan karakter sor, amely a típustól függetlenül változik.)

(3) Klikkjen a [Create] gombra.

► Nyomtatás az IPP funkció használatával

A gép az IPP funkcióval is tud nyomtatni. Ha a gép egy távoli helyen található, ez a funkció használható a fax funkció helyett a faxnál jobb minőségű kép nyomtatásához. Ha használni kívánja az IPP funkciót, kövesse ezeket a lépéseket a PPD fájl kiválasztásához, amikor a nyomtatót meghajtót konfigurálja (33. oldal, 14. lépés).

v10.4.11, v10.5 - 10.5.5

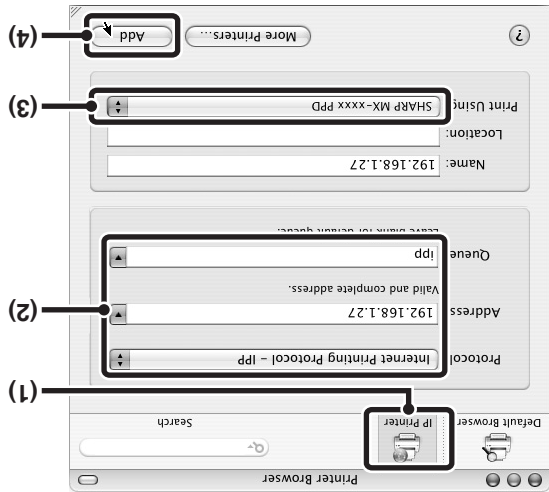

Mac OS X v10.5 - 10.5.5 verziók használatára esetén kattintson az [IP] ikonra.

(2) Válassza az [Internet Printing Protocol] elemet a "Protocol" menüben. Adja meg a gép címét (IP cím vagy domain

név) és a feladatsor nevet (Queue

Name).

Írja be a "Queue Name"-hez, hogy "ipp".

(3) Válassza a [Sharp] elemet a "Print Using" menüben, és kattintson az Ön

által használt típus PPD fájljára.

Mac OS X v10.5 - 10.5.5 verziók használatára esetén

válassza a [Select a driver to use] elemet a "Print Using" menüben, és kattintson az Ön által használt

típus PPD fájljára.

(4) Kattintson az [Add] gombra.

Mac OS X v10.5 - 10.5.5 verziók használatára esetén

az "Installable Options" képernyő jelenik meg.

Győződjön meg róla, hogy a beállítások

megfelelők, és kattintson a [Continue] gombra.

☞ A gép IP címének ellenőrzése (7. oldal)

v10.2.8, v10.3.9

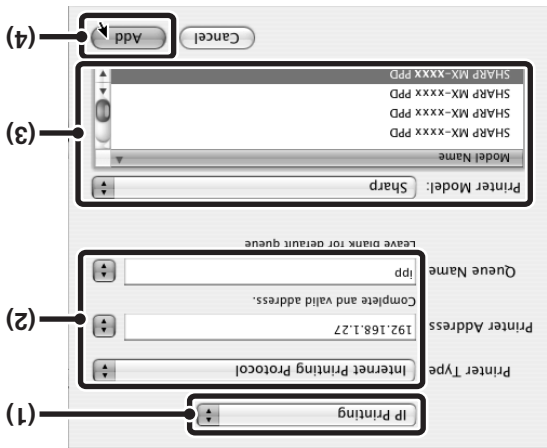

(1) Válassza az [IP Printing] elemet.

(2) Válassza az [Internet Printing Protocol] elemet a "Printer Type" menüben. Adja meg a gép címét (IP cím vagy domain

név) és a feladatsor nevet (Queue

Name).

• Ha Mac OS X v10.2.8 verziót használ, adja meg

a gép címét (IP cím vagy domain név) a "Printer's

Address" menüben.

• Írja be a "Queue Name"-hez, hogy "ipp".

(3) Válassza a [Sharp] elemet a "Printer Model" menüben, és kattintson az Ön

által használt típus PPD fájljára.

(4) Kattintson az [Add] gombra.

☞ A gép IP címének ellenőrzése (7. oldal)

15 Jelentse meg a nyomtató információt.



(1) **Klikkellen a gép nevére.**

Mac OS X v10.5 - 10.5.5 verziók használata esetén klikkellen az [Options & Supplies] gombra, klikkellen a [Driver] fülre, és ugorjon a 16. lépésre.

(2) **Klikkellen a [Show Info] elemre.**

Ha Mac OS X v10.2.8 verziót használ, válassza a [Show Info] elemet a [Printers] menüben.

16 Válassza a gép konfigurációját.

Ha az [Auto Select] gombot választotta a 14. lépés (3) pontjában, a gép konfigurációt a program felismeri, és automatikusan konfigurálja. Ellenőrizze a konfigurált beállításokat, és győződjön meg róla, hogy azok helyesek.

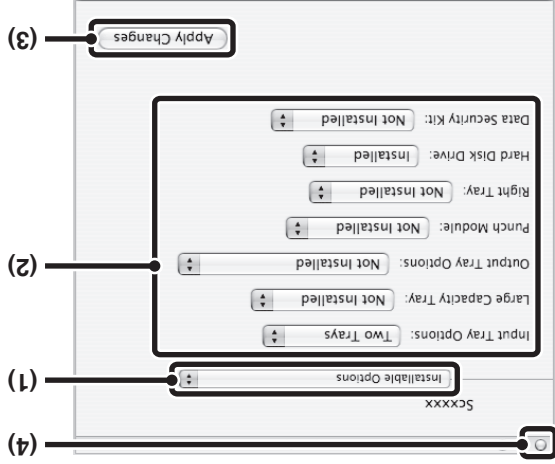

(1) **Válassza az [Installable Options] gombot.**

Mac OS X v10.5 - 10.5.5 verziók használatakor ez nem jelenik meg.

(2) **Válassza ki a gépre telepített opciókat.**

(3) **Klikkellen az [Apply Changes] gombra.**

Mac OS X v10.5 - 10.5.5 használata esetén klikkellen az [OK] gombra.

(4) **Klikkellen az ablak bezárásához.**

Ellenőrizheti a telepített opciókat és a tálcabeállításokat az "Összes egyedi beállítás lista" funkcióval a gép rendszerbeállítások módjában. (Azonban, a "Bemeneti tálcá beállítások"-at a gépre telepített tálcák számára kell beállítani.) Az "Összes egyedi beállítás lista" elemet elérheti, ha megnyomja a [Rendszerbeállítások] gombot, majd megnyomja a [Listanyomtatás (felhasználó)] gombot.

Ezzel a nyomtató meghajtó konfigurációja

befejeződött.

- A nyomtató meghajtó telepítési műveletora az operációs rendszer verziójától függően változik. A 10.4.11 és 10.5 - 10.5.5 verziókra és egyéb verziókra vonatkozó műveletort külön írjuk le az alábbiakban.
- A gép az IPP funkció segítségével is tud nyomtatni. Ha használni kívánja az IPP funkciót, olvassa el a "Nyomtatás az IPP funkció használatával" részt (35. oldal) a nyomtató meghajtó beállítások konfigurálásához.

10.4.11, 10.5 - 10.5.5

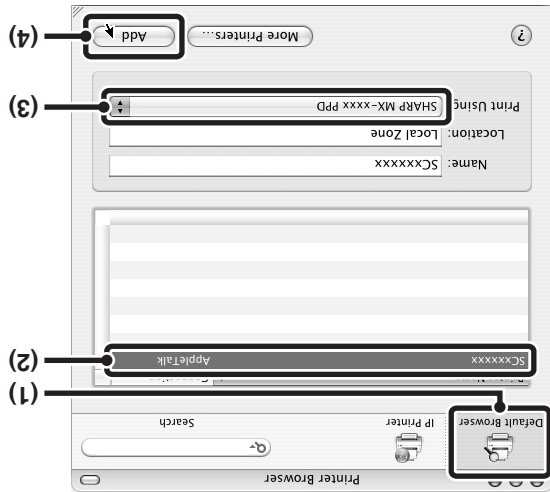

(1) Kijelölje az [Default Browser] ikont.

- Ha több Appletalk zóna jelenik meg, válassza a menüben azt a zónát, amely tartalmazza a nyomtatót.
- Mac OS X v10.5 - 10.5.5 használatát esetén kijelölje az [Default] ikont.

(2) Kijelölje a gép típusnevét.

- A gép típusneve általában [SCxxxxxx]-ként jelenik meg. ("xxxxxx" olyan karakter, amely a típustól függően változik.)
- A gép PPD fájlja automatikusan kiválasztódik.

(3) Fontos, hogy az Ön által használt típus PPD fájlját válassza.

(4) Kijelölje az [Add] gombot.

A gép PPD fájlja automatikusan kiválasztódik, és a gépen lévő kiegészítő berendezéseket a program felismeri, és automatikusan konfigurálja.

10.2.8, 10.3.9

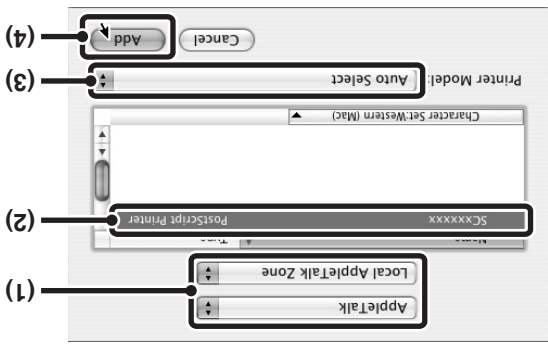

(1) Válassza az [Appletalk].

Ha több Appletalk zóna jelenik meg, válassza a menüben azt a zónát, amely tartalmazza a nyomtatót.

(2) Kijelölje a gép típusnevét.

A gép típusneve általában [SCxxxxxx]-ként jelenik meg. ("xxxxxx" olyan karakter, amely a típustól függően változik.)

(3) Válassza ki a gép PPD fájlját.

- Ha Mac OS X v10.3.9 verziót használ, válassza az [Auto Select].
- Ha Mac OS X v10.2.8 verziót használ, válassza az [Sharp] és kijelölje az Ön által használt típus PPD fájljára.

(4) Kijelölje az [Add] gombot.

Ha Mac OS X v10.3.9 verziót használ, a gép PPD fájlja automatikusan kiválasztódik. Válassza ki a gépre telepített opciókat és automatikusan konfigurálja.



A PPD fájl a rendszerindító (startup) lemez következő mappába lett telepítve: [Library] - [Printers] - [PPDs] - [Contents] - [Resources] - [en.lproj].

Ezzel befejeződik a szoftver telepítése. Ezután konfigurálja a nyomtató meghajtó beállításokat.

10 Ha megjelenik "The software was successfully installed" üzenet a telepítés ablakban, kattikéjen a [Close] gombra.

Ha megjelenik az "Authenticate" ablak, adja meg a jelszót, és kattikéjen az [OK] gombra.

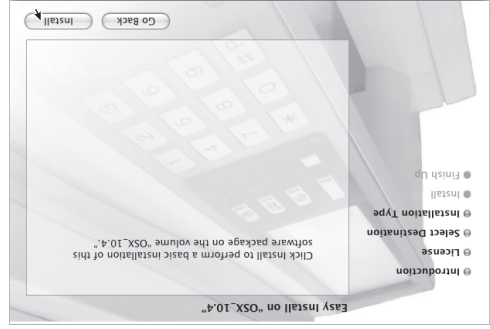

A telepítés megkezdődik.

9 Kattikéjen az [Install] gombra.

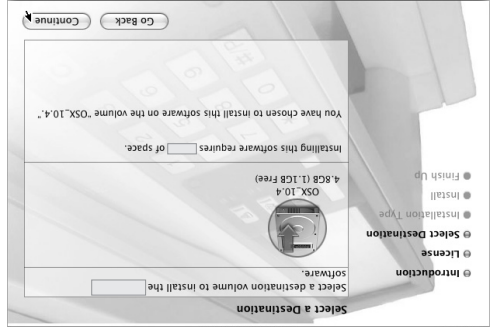

Fontos, hogy azt a merevlemezét válassza, amelyre az operációs rendszer telepítve lett.

8 Válassza ki a merevlemez, amelyre telepíteni kívánja a PPD fájlt, és kattikéjen a [Continue] gombra.

Ha a megállapodás más nyelven jelenik meg, válasson nyelvet a nyelv menüben.

7 Megjelenik a Licenz szerződés ablak. Fontos, hogy megértse a licenz megállapodás tartalmát, majd kattikéjen a [Continue] gombra.

Megjelenik egy üzenet, amely kéri a szerződésben foglaltak jóváhagyását. Kattikéjen az [Agree] gombra.

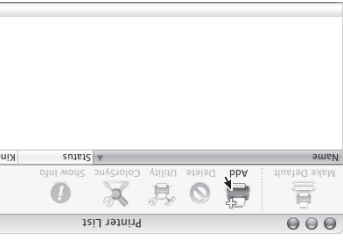

13 Kattikéjen az [Add] gombra.

Ha első alkalommal telepít nyomtatót meghajtót a számítógépre, megjelenik egy megerősítés üzenet. Kattikéjen az [Add] gombra.

Ha Mac OS X v10.2.8 verziót használ, dupla-kattikéjen a [Utilities] mappára, majd dupla-kattikéjen a [Print Center] ikonra ().

12 Dupla-kattikéjen a [Printer Setup Utility] ikonra ().



11 Válassza a [Utilities]-t a [Go] menüből.

- Mac OS X v10.5 - 10.5.5 verziók használatá esetén kattikéjen a [System Preferences] elemre az Apple menüben (), és válassza a [Print & Fax] elemet (). Ha megjelenik a nyomtató hozzáadási képernyő, kattikéjen a [] gombra, és ugorjon a 14. lépésre.
- Ha Mac OS X v10.2.8 verziót használ, válassza az [Applications] elemet a [Go] menüben.

TELEPÍTÉS MACINTOSH KÖRNYEZETBEN

3

Ez a rész leírja, hogyan telepítse a PPD fájlt, hogy lehetővé tegye a nyomtatást Macintosh környezetből, és hogyan konfigurálja a nyomtatót meghajtó beállításokat.

MAC OS X: ez az oldal
(v10.2.8, v10.3.9, v10.4.11, v10.5 - v10.5.5)
MAC OS 9.0 - 9.2.2: 36. oldal

- A PS3 bővítő készlet szükséges a gép nyomtatóként való használatához Macintosh környezetben. Továbbá, a nyomtató funkció csak akkor használható, ha a gép hálózathoz van csatlakoztatva. A nyomtató funkció nem használható, ha a gép USB kábellel van csatlakoztatva.
- A PC-Fax illesztőprogram nem használható Macintosh környezetben.

MAC OS X

A képernyők és műveletssorok leírásai elsősorban a Mac OS X v10.4 típusra vonatkoznak. A képernyők az operációs rendszertől függetlenül változhatnak.

1 Tegye be a "Software CD-ROM"-ot a számítógép CD-ROM meghajtójába.

Azt a "Software CD-ROM"-ot tegye a meghajtóba, amelynek elején a "Disc 2" látható.

2 Dupla-klikkjen a [CD-ROM] ikonra () az Asztalon.

3 Dupla-klikkjen a [MacOSX] mappára. Fontos, hogy a szoftver telepítése előtt olvassa el a "ReadMe First" fájlt. A "ReadMe First" az [English] mappa a [Readme] mappában található.

4 Dupla-klikkjen az operációs rendszer verziójának megfelelő mappára.

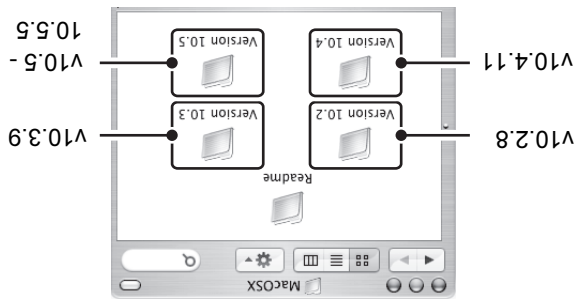

5 Dupla-klikkjen a [MX-PKX] ikonra ()

Ha megjelenik az "Authenticate" ablak a Mac OS X v10.2.8 verzió esetén, adja meg a jelszót, és klikkjen az [OK] gombra.

6 Klikkjen a [Continue] gombra.

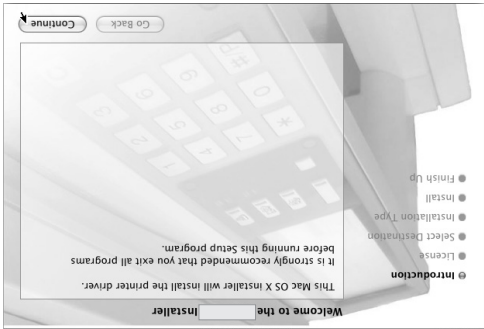

7 Kiklikeljen a [Tovább] gombra az 5. lépés képernyőjén.

9 Kiklikeljen a [Bezár] gombra a 2. lépés képernyőjén.

8 Kiklikeljen a [Befejez] gombra.

Amikor "Standard TCP/IP Port"-tal létrehozott portot használunk

Amikor "Standard TCP/IP Port"-tal létrehozott portot használunk Windows 2000/XP/Server 2003/Visa/Server 2008-ban, a 3-as lépésnél a [Port beállítás] gomb megnyomása után megjelenő képernyőn győződjön meg róla, hogy az [SNMP állapot engedélyezve] jelölőnégyzet nincs kiválasztva (). Abban az esetben, ha az [SNMP állapot engedélyezve] jelölőnégyzet ki van jelölve () , elkerülhető, hogy nem fog tudni kifogástalanul nyomtatni a nyomtatóra.

► Váltás standard TCP/IP portra

Ha a gépet IPv6 hálózatban használja, módosítsa a portot egy újonnan létrehozott portra az operációs rendszer "Standard TCP/IP port" menüjében.

1 Kövesse "A PORT MÓDOSÍTÁSA" 1-3. lépéseit (27. oldal).

2 Válassza a [Standard TCP/IP Port] elemet, majd kattikéjen az [Új port] gombra.

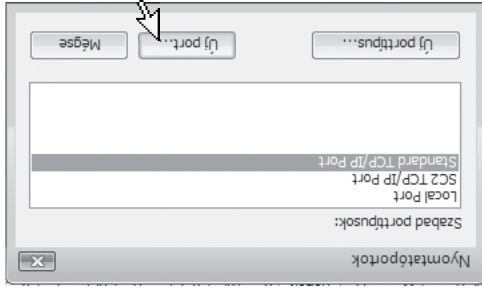

3 Kattikéjen a [Tovább] gombra.

4 Adja meg a gép IPv6 címét a [Nyomatató neve vagy TCP/IP-címe] elemnél, és kattikéjen a [Tovább] gombra.

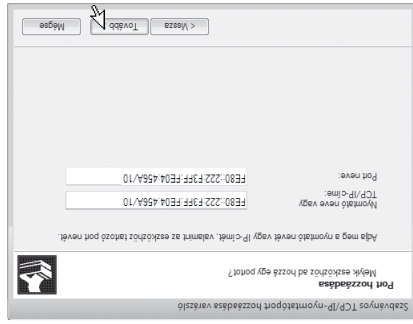

5 Válassza az [Egyenl] elemet, és kattikéjen a [Beállítások] gombra.

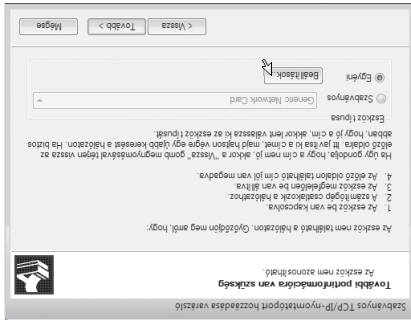

6 Konfigurálja a port beállításokat.

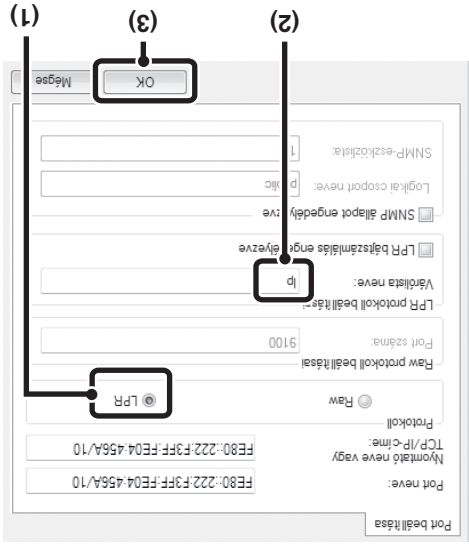

- (1) Válassza a [LPR]-t.
- (2) Adja meg: [ip].
- (3) Kattikéjen az [OK] gombra.

4 Válassza az [SC2 TCP/IP Port] gombot, majd kattikéljen a [Új port] gombra.

Windows 98/Me környezetben válassza az [Egyéb] gombot, az [SC2 TCP/IP Port] gombot, majd kattikéljen az [OK] gombra.

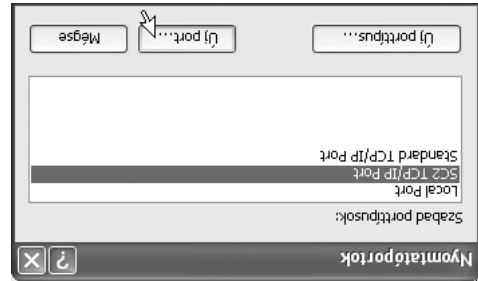

- Az "SC2 TCP/IP Port" hozzáadódik, ha a nyomtató meghajtó a "Standard telepítés" használatával lett telepítve, vagy "Egyedi telepítés" lett kiválasztva "LPR közvetlen nyomtatás" megadásával.
- Ha a nyomtató meghajtó "Egyedi telepítés" használatával "LPR" kiválasztásával lett telepítve, az [SC-Print2005 Port] addóik hozzá. Ha módosítania kell a nyomtató portot, amikor a gép intranetre vagy szélies területű hálózatra (WAN) csatlakozik az LP funkció használatával, válassza az [SC-Print2005 Port]-ot, kattikéljen az [Új port] gombra [OK] gombra Windows 98/Me operációs rendszerben), és kövesse a képernyőn megjelenő utasításokat a port újbill létrehozásához.

7 Győződjön meg róla, hogy a létrehozott nyomtató port ki lett választva a nyomtató tulajdonságok ablakban, majd kattikéljen az [Alkalmaz] gombra.

Windows 98/Me környezetben ez a lépés nem szükséges. Ugorjon a következő lépésre.

6 Kattikéljen a [Bezár] gombra a 4. lépés képernyőjén.

- (1) Adja meg a gép IP címét.
- (2) Győződjön meg róla, hogy az [LPR]-t választotta.
- (3) Győződjön meg róla, hogy az [IP] be lett írva.
- (4) Kattikéljen az [OK] gombra.

A gép IP címének ellenőrzése (7. oldal)

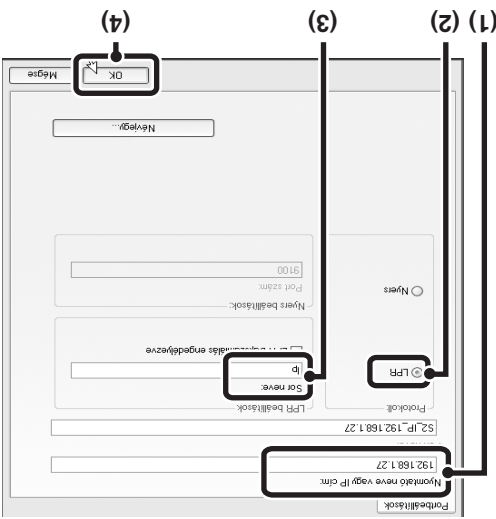

5 Hozza létre az új portot.

A PORT MÓDOSÍTÁSA

Ha a gépet Windows környezetben használja, és kövesse az alábbi lépéseket a port módosításához, ha megváltoztatja a gép IP címét, vagy ha a gép USB kábellel történő csatlakozása esetén telepítette a PC-Fax illesztőprogramot. Ha a gépet IPv6 hálózaton használja, kövesse a lépéseket 1-től 3-ig az alábbiakban, és olvassa el a "Váltás standard TCP/IP portra" részt (29. oldal) a port módosítási művelet sor befejező lépéseire vonatkozóan.

1 Kijelölje a [Start] gombot (), majd kattintson a [Vezérlőpult]-ra, majd kattintson a [Nyomtatók]-ra.

- Windows XP/Server 2003 esetén kattintson a [Start] gombra, majd kattintson a [Nyomtatók és faxok]-ra.
- Windows 98/Me/NT 4.0/2000 környezetben kattintson a [Start] gombra, válassza a [Beállítások]-at, majd kattintson a [Nyomtatók]-ra.

Ha a [Nyomtatók és faxok] nem jelenik meg a [Start] menüben a Windows XP-ben, kattintson a [Start] gombra, kattintson a [Vezérlőpult]-ra, kattintson a [Nyomtatók és más hardverek]-re, majd kattintson a [Nyomtatók és faxok]-ra.

2 Nyissa meg a nyomtató tulajdonságok ablakot.

(1) Kattintson jobb gombbal a gép nyomtató meghajtó ikonjára.

(2) Válassza a [Tulajdonságok]-at.



1

3 Port hozzáadása vagy módosítása.

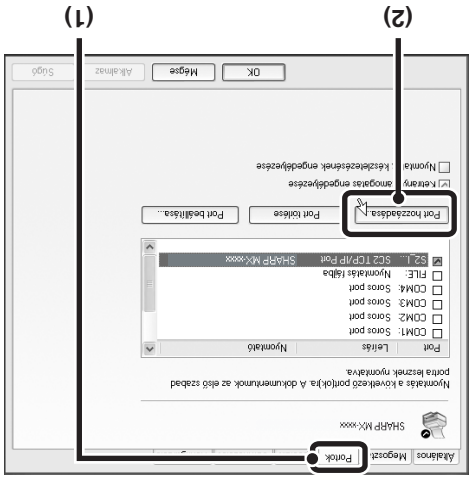

(1) Kattintson a [Portok] fülre.

Windows 98/Me környezetben kattintson a [Részletek] fülre.

(2) Kattintson a [Port hozzáadása] gombra.



Egy előzőleg létrehozott port, például USB port módosításához, válassza ki a kívánt portot (USB001, stb.) a listából, és kattintson az [Alkalmaz] gombra. Ez módosítja a portot.

KIJELZŐ BETŰTÍPUS TELEPÍTÉSE

A PS nyomtató meghajtó által használható betűtípusok a PS3 bővíthető készlethez tartozó "PRINTER UTILITIES" CD-ROM-on található. Igény szerint telepítse ezeket a betűtípusokat a PS nyomtató meghajtóhoz.

1 Tegye be a PS3 bővíthető készlethez tartozó "PRINTER UTILITIES" CD-ROM-ot a számítógép CD-ROM meghajtójába.

2 Kattintson a [Start] gombra (), kattintson a [Sajátgép]-re, majd dupla-kattintson a [CD-ROM] ikonra ().

- Windows XP/Server 2003 esetén kattintson a [Start] gombra, kattintson a [Számítógép]-re, majd duplán kattintson a [CD-ROM] ikonra.
- Windows 98/Me/NT4.0/2000 környezetben dupla-kattintson a [Sajátgép]-re, majd dupla-kattintson a [CD-ROM] ikonra.

3 Dupla-kattintson a [Setup] ikonra ().

Windows Vista esetén: ha megjelenik egy üzenet képernyő, amely megerősítést kér, kattintson az [Engedélyez] gombra.

4 Megjelenik a "LICENSZSZERZŐDÉS" ablak. Fontos, hogy megértse a licenz megállapodás tartalmát, ezután kattintson az [Igen] gombra.

Más nyelven is megjelenítheti a "LICENSZSZERZŐDÉS"-t, ha a nyelv megadása menüben kiválasztja a kívánt nyelvet. A szoftver kiválasztott nyelven történő telepítéséhez folytassa a telepítést a kiválasztott nyelven.

5 Olvassa el az "Üdvözlő" ablakban látható üzenetet, majd kattintson a [Következő] gombra.

7 Kövesse a képernyőn megjelenő utasításokat.

8 Kattintson a [Bezár] gombra a 6. lépés képernyőjén.

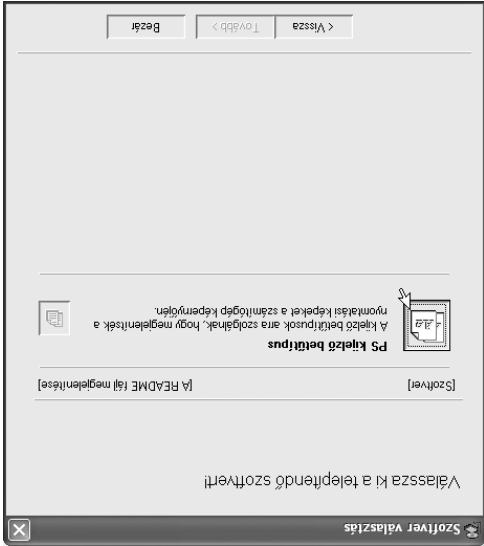

6 Kattintson a [PS kijelző betűtípus] gombra.

A NYOMTATÓ ÁLLAPOT FIGYELŐ (PRINTER STATUS MONITOR) TELEPÍTÉSE

Printer Status Monitor (Nyomtató állapot figyelő) egy nyomtató szoftver, amely lehetővé teszi az általános felhasználók számára, hogy ellenőrizzék a gép aktuális állapotát a számítógép képernyőjén, például, hogy a gép készen áll-e a nyomtatásra. A Printer Status Monitor megjelenít hibainformációt (papírelakadást és egyéb hibáállapotokat), nyomtató konfiguráció információt egy kép formájában (a tálcák számát, illetve, hogy a finisher vagy egyéb berendezés telepítve lett-e), a használható papírméreteket és a maradék papír mennyiségét.

A Nyomtató állapot figyelő (Printer Status Monitor) nem használható az alábbi szituációkban:

- Ha a gép USB kábellel van csatlakoztatva.
- Ha az IPP funkciót használó gépre nyomtató.

Használható operációs rendszerek: Windows 98/Me/NT 4.0*/2000*/XP*/Server 2003*/Vista*/Server 2008*
* Rendszergazda jogosultságok szükségesek a szoftver telepítéséhez.

Ha "A SZOFTVER/ÁLLASZTÁS KÉPERNYŐ MEGNYITÁSA (MINDEN SZOFTVERHEZ)" (8. oldal) 6. lépésben megjelenik a szoftverválasztási képernyő, hajtsa végre az alábbi lépéseket.

1 Kiklikeljen a [Printer Status Monitor] gombra.

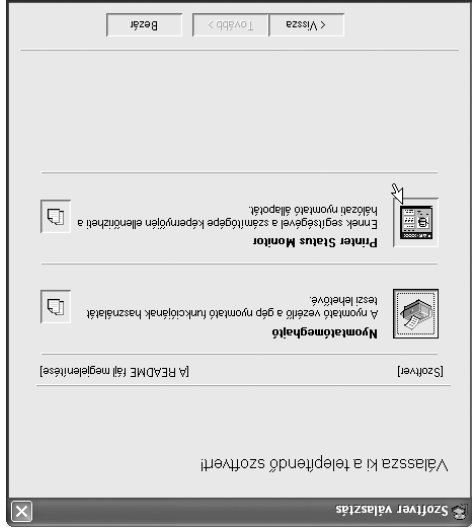

3 Ha megjelenik a telepítés befejezését jelző képernyő, klikkeljen az [Befejezés] gombra.

Ha azt szeretné, hogy a Nyomtató állapot figyelő (Printer Status Monitor) automatikusan elinduljon a számítógép bekapcsolásakor, válassza a [Regisztráció indításkor] négyzetet  és klikkeljen az [Befejezés] gombra.

4 Kiklikeljen a [Bezár] gombra a 1. lépés ablakában.

A telepítés után megjelenhet egy üzenet, amely a számítógép újraindítását kéri. Ha ez az üzenet megjelenik, klikkeljen az [Igen] gombra a számítógép újraindításához.

2 Kövesse a képernyőn megjelenő utasításokat.

Ezzel a telepítés befejeződött. A Nyomtató állapot figyelő (Printer Status Monitor) használatára vonatkozó műveletssorokhoz olvassa el a Sűgő fájlt. Kövesse ezeket a lépéseket Sűgő fájll megjelenítéséhez: Kiklikeljen a Windows [Start] gombra, válassza a [Mindn program] ([Programok] a Windows 98/Me/NT 4.0/2000 operációs rendszertől eltérő Windows verziókban), válassza a [SHARP Nyomtató állapot figyelő] (Printer Status Monitor)]-t, majd válassza a [Sűgő fájll]-t.

► Ha a PPD illesztőprogram telepítve lett

1 Kijelölés a [Start] gombra (),

kijelölés a [Vezérlőpult]-ra, majd

kijelölés a [Nyomtatók]-ra.

- Windows XP/Server 2003 esetén kijelölés a [Start] gombra és kijelölés a [Nyomtatók és faxok]-ra.
- Windows 98/Me/NT 4.0/2000 környezetben kijelölés a [Start] gombra, válassza a [Beállítások]-at, majd kijelölés a [Nyomtatók]-ra.

Ha a [Nyomtatók és faxok] nem jelenik meg a [Start] menüben a Windows XP-ben, kijelölés a [Start] gombra, kijelölés a [Vezérlőpult]-ra, kijelölés a [Nyomtatók és más hardverek]-re, majd kijelölés a [Nyomtatók és faxok]-ra.

2 Nyissa meg a nyomtató tulajdonságok ablakot.

(1) Kijelölés a gép nyomtató meghajtó ikonjára.

(2) Válassza a [Tulajdonságok]-at.

ablakot.

3 Konfigurálja a nyomtató meghajtót a

gépre telepített opciókhoz.

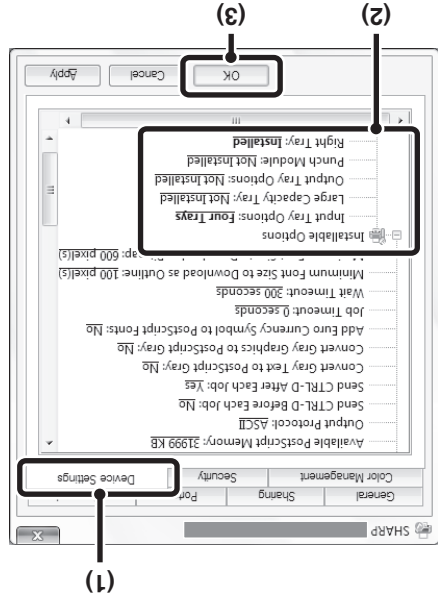

(1) Kijelölés a [Device Settings] fülre.

Windows 98/Me környezetben kijelölés a [Device Options] fülre.

(2) Konfiguráljon minden egyes elemet a gép beállításai szerint.

Az elemek és az elemek konfigurálási műveletisora az operációs rendszer verziójától függően változnak.

(3) Kijelölés az [OK] gombra.

Ellenőrizheti a telepített opciókat és a tálcabeállításokat az "Összes egyedi beállítás lista" funkcióval a gép rendszerbeállítások módjában. (Azonban, a "Bemeneti tálcá beállítások"-at a gépre telepített tálcák számára kell beállítani.) Az "Összes egyedi beállítás lista" elemet elérheti, ha megnyomja a [Rendszerbeállítások] gombot, majd megnyomja a [Listanyomtatás (felhasználó)] gombot.

5 Konfigurálja a gép képét.

Egy kép jön létre a gépről a nyomtató meghajtó konfigurációs ablakában a telepített opciók alapján.

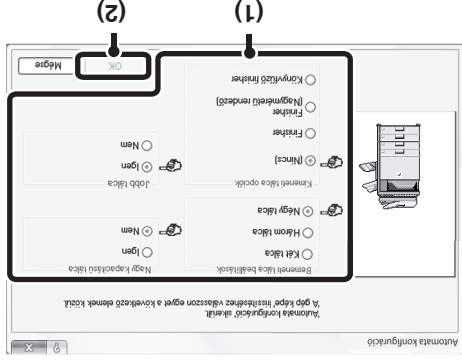

- (1) Válassza ki a gépre telepített opciókat.
- (2) Kattintson az [OK] gombra.

A kép beállítások töréséhez kattintson a [Mégse] gombra.

6 Kattintson az [OK] gombra a nyomtató tulajdonságok ablakában.

Ha az automatikus konfiguráció sikertelen

- Ellenőrizheti a telepített opciókat és a tálcabeállításokat az "Összes egyedi beállítás listája" funkcióval a gép rendszerbeállítások módjában. (Azonban, a "Bemeneti tálcák beállítások"-at a gépre telepített tálcák számára kell beállítani.) Az "Összes egyedi beállítás listája" elemet elérheti, ha megnyomja a [Rendszerbeállítások] gombot, majd megnyomja a [Listanyomtatás (felhasználói)] gombot.
- Kattintson az [OK] állapot beállítás] gombra, a [Papír típus neve] gombra, és a [Tandem nyomtatás beállítás] gombra az egyes beállítások ellenőrzéséhez.
- Tálcákkal beállítások: A "Tálcák beállítások" a "Papírtálcák beállításai" funkcióban a gép rendszerbeállítások módjában az itt bemutatott beállításokban tükröződnek. Adja meg az egyes tálcákba töltött papír méretét és típusát.
- Papírtípus neve: A "Papírtípus rögzítés" beállítások a "Papírtálcák beállításai" a gép rendszerbeállítások módjában az itt bemutatott beállításokban tükröződnek. Ha egy felhasználó típus neve (1 - 7) módosítva lett, adja meg a módosult nevet.
- Tandem nyomtatás beállításai*: Adja meg a beállítást (az alárendelt gép IP címe) a "Tandem kapcsolat beállítás" funkcióban a gép Rendszerbeállítások (Rendszerergazda) módjában.
- * A "Tandem nyomtatás beállításai" csak akkor konfigurálható, ha a nyomtató meghajtó telepítve lett "Standard telepítés"-sel vagy "Egyedi telepítés"-sel az "LPR közvetlen nyomtatás" kiválasztásával.

A STANDARD WINDOWS PS NYOMTATÓ MEGHAJTÓ HASZNÁLATA (Windows 98/Me/NT 4.0)

Ha a PS3 bővítő készlet telepítve lett a gép és a standard Windows 98/Me/NT 4.0 PS nyomtatót meghajtót kívánja használni, kövesse az alábbi lépéseket a PPD illesztőprogram telepítéséhez a Nyomtató hozzáadása varázsló segítségével.

- A CD-ROM nem tartalmaz szoftvert a Windows 98/Me/NT 4.0-hez.
- Lépjen kapcsolatba viszonteladójával vagy a legközelebbi szerviz képviselőjével, ha meg szeretné szerezni a szoftvert a Windows 98/Me/NT 4.0 verzióhoz.
- Windows 2000/XP/Server 2003/Vista/Server 2008 használatkor telepítheti a PPD illesztőprogramot a telepítőprogramból is. Fontos, hogy a PPD illesztőprogram telepítése előtt elolvassa a Readme fájlt (Readme.txt). A Readme fájl az [English] mappában található a szoftver honlapunkról való letöltése után.



1 Töltse le a szoftvert, és mentse el egy mappába a kibontott fájlokat.

2 Kattintson a [Start] gombra, válassza a [Beállítások] gombot, majd kattintson a [Nyomtatók] gombra.

3 Dupla-kattintson a [Nyomtató hozzáadása] ikonra.

Megjelenik a "Nyomtató hozzáadása varázsló".

4 Kövesse a képernyőn megjelenő utasításokat.

Ha azt kéri a program, hogy adja meg a PPD fájlt útvonalat, adja meg az útvonalat az alábbiak szerint:

Operációs rendszer	PPD fájl útvonala
Windows 98/Me	(Kicsomagolt fájlokat tartalmazó mappa) \English\PPD\9XME
Windows NT 4.0	(Kicsomagolt fájlokat tartalmazó mappa) \English\PPD\NT40

A telepítés után olvassa el "A NYOMTATÓ MEGHAJTÓ KONFIGURÁLÁSA A GÉPRE TELEPÍTETT OPCIKOKHOZ" részt (22. oldal) a nyomtatót meghajtó beállítások konfigurálásához.

► A memóriában tárolt betűtípus információk telepítése (Windows 98/Me)

Ha telepítette a PPD illesztőprogramot Windows 98/Me operációs rendszerben, és a gépen a memóriában tárolt betűtípusokat fogja használni, telepítenie kell a memóriában tárolt betűtípus információkat. Kövesse az alábbi műveletsort a memóriában tárolt betűtípus információk telepítéséhez.

- A memóriában tárolt betűtípus információk telepítése előtt győződjön meg róla, hogy telepítette a PPD illesztőprogramot. Abban az esetben, ha egy memóriában tárolt betűtípust nem lehet kiválasztani egy szoftveralkalmazásban, telepítse újra a memóriában tárolt betűtípus információkat.



1 Duplán kattintson arra a mappára, ahová a PPD illesztőprogram telepítésekor a kibontott fájlokat elmentette.

2 Dupla-kattintson a [Printer] mappára, a [English] mappára, a [PPD] mappára, a [9XME] mappára, majd a [PFMSSetup.exe] fájlra.

3 Kövesse a képernyőn megjelenő utasításokat.

A memóriában tárolt betűtípus információk telepítése után indítsa újra a számítógépet.

A GÉP HASZNÁLATA MEGOSZTOTT NYOMTATÓKÉNT

A NYOMTATÓ MEGHAJTÓ / PC-FAX ILLESZTŐPROGRAM TELEPÍTÉSE

Ha megosztott nyomtatóként fogja használni a gépet Windows hálózaton a nyomtató szerverre telepített nyomtató meghajtóval vagy PC-Fax illesztőprogrammal, a nyomtatót meghajtó vagy a PC-Fax illesztőprogram kliens számítógépekre történő telepítéséhez kövesse az alábbi lépéseket.

- Kérdezze meg a hálózat rendszergazdájától a szerver gép és nyomtató nevét a hálózaton.
- A beállítások konfigurálásának műveletkorához a nyomtató szerveren olvassa el a használati utasítást vagy az operációs rendszer Sűgő fájliját. Az itt bemutatott "nyomtató szerver" olyan számítógép, amely közvetlenül a géphez van csatlakoztatva, és "kliens" a számítógép, amely a nyomtató szerverrel azonos hálózatra csatlakozik.
- Telepítse a nyomtató szerverre telepített nyomtatót meghajtót a kliens számítógépre is.
- Ha a PPD illesztőprogram telepítve lett a nyomtató szerverre, és a kliens számítógépeken Windows 98/Me/NT 4.0 fut, olvassa el "A STANDARD WINDOWS PS NYOMTATÓ MEGHAJTÓ HASZNÁLATA (Windows 98/Me/NT 4.0)" részt (21. oldal) a nyomtató meghajtó telepítéséhez a Nyomtató hozzáadása varázsló használatával.

Ha "A SZOFTVERVÁLASZTÁS KÉPERNYŐ MEGNYITÁSA (MINDEN SZOFTVERHEZ)" (8. oldal) 6. lépésben megjelenik a szoftverválasztási képernyő, hajtsa végre az alábbi lépéseket.

1 Kiklikeljen a [Nyomtatómeghajtó] gombra.

A PC-Fax illesztőprogram telepítéséhez klikkeljen a [PC-Fax illesztőprogram] gombra a "Disc 2" feliratu CD-ROM-on.

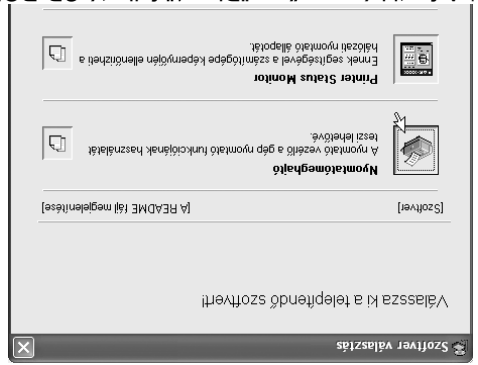

2 Kiklikeljen az [Egyedi telepítés] gombra.

3 Válassza a [Megosztott nyomtató]-t, és klikkeljen a [Következő] gombra.



4 Válassza ki a gépet (megosztott nyomtatóként konfigurálva).

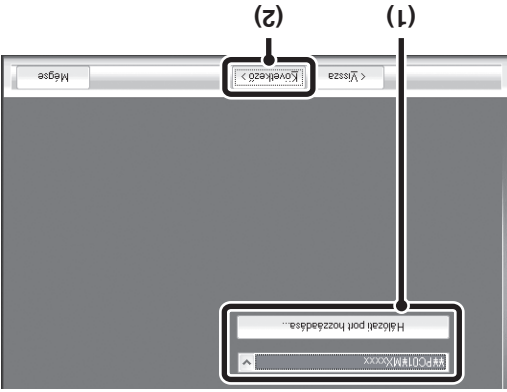

(1) Válassza ki a gépet (megosztott nyomtatóként konfigurálva) a listából.

Ha Windows 98/Me/NT 4.0/2000/XP/Server 2003 rendszert használ, és ráklikkell a [Hálózati port hozzáadása] gombra, a megjelenő ablakban a hálózaton található kiválaszthatja a megosztani kívánt nyomtatót.

(2) Kiklikeljen a [Következő] gombra.

Ha a megosztott nyomtató nem jelenik meg a listában, ellenőrizze a beállításokat a nyomtató szerveren.

5 A telepítés folytatásához hajtsa végre a 13. oldal 5 - 12. lépéseit.

A nyomtató meghajtó választás képernyőn válassza azt a nyomtató meghajtó típust, amely a nyomtató kiszolgálóra telepített nyomtató meghajtóval azonos.

Ezzel a telepítés befejeződött.

Ha a PS nyomtatót meghajtót vagy a PPD illesztőprogramot telepítette, a PS kijelző betűtípus a PS bővítő készlethez tartozó "NYOMTATÓ ESZKÖZÖK" (NYOMTATÓ UTILITIES) CD-ROM-ról telepíthető. Olvassa el a "KIJELZŐ BETŪTÍPUS TELEPÍTÉSE" részt (26. oldal).

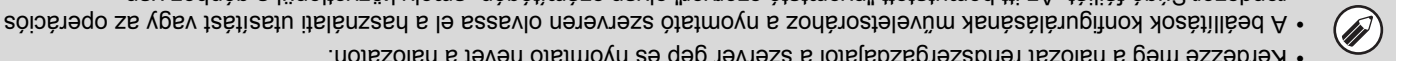

6 Válasszon, hogy akarja-e a nyomtatót alapértelmezett nyomtatónak beállítani, és kattikellen a [Következő] gombra.

Ha több illesztőprogramot telepít, válassza ki az alapértelmezett nyomtatóként használni kívánt nyomtató meghajtót. Ha egyik nyomtató meghajtót sem akarja alapértelmezett nyomtatónak beállítani, válassza a [Nem] gombot.

7 Ha megjelenik a nyomtatónév ablak, kattikellen a [Következő] gombra.

Ha módostani akarja a nyomtató nevet, adja meg a kívánt nevet és kattikellen a [Következő] gombra.

8 Ha a program megkérdezi, akarja-e telepíteni a kijelző betűtípust, válassza a [Nem] gombot, és kattikellen a [Következő] gombra.

Ha a PC-Fax illesztőprogramot telepíti, ez a képernyő nem jelenik meg. Ugorjon a következő lépésre.

9 Kövesse a képernyőn megjelenő utasításokat.

Olvassa el az üzenetet a megjelenő ablakban, és kattikellen a [Következő] gombra. A telepítés megkezdődik.

10 Ha megjelenik a telepítés befejezését jelző képernyő, kattikellen az [OK] gombra.

Ha megjelenik egy figyelmeztető üzenet a Windows logó tesztre vagy a digitális aláírásra vonatkozóan, kattikellen a [Folytatás] vagy az [Igen] gombra.

rendszer használatakor

Windows 2000/XP/Server 2003 operációs

Ha megjelenik egy biztonsági figyelmeztetés ablak, kattikellen a [Meghajtó szoftver telepítése] elemre.

használat

Ha Windows Vista/Server 2008 rendszert

11 Kattikellen a [Bezár] gombra a 1. lépés ablakában.

A telepítés után megjelenhet egy üzenet, amely számíttógép újraindítását kéri. Ha ez az üzenet megjelenik, kattikellen az [Igen] gombra a számíttógép újraindításához.

Ezzel a telepítés befejeződött.

A telepítés után olvassa el "A NYOMTATÓ MEGHAJTÓ KONFIGURÁLÁSA A GÉPRE TELEPÍTETT OPCIOKHOZ" részt (22. oldal) a

nyomtató meghajtó beállításhoz.

• Győződjön meg róla, hogy a telepített meghajtó portja ugyanaz, mint a PC6 nyomtató meghajtó által használt port. A gép nyomtató meghajtója által használt portot egy pipa jelzi a nyomtató meghajtó tulajdonságok ablak [Portok] fülén. (Windows 98/Me környezetben ez a [Nyomtatás erre a portra] menüben a [Részletek] fülön kiválasztott port.)

A PORT MÓDOSÍTÁSA (27. oldal)

• Ha a PS nyomtató meghajtót vagy a PPD illesztőprogramot telepítette, a PS kijelző betűtípus PS3 bővíthető készlethez tartozó "NYOMTATÓ ESZKÖZÖK" (NYOMTATÓ UTILITIES) CD-ROM-ról telepíthető. Olvassa el a "KIJELZŐ BETŰTÍPUS TELEPÍTÉSE" részt (26. oldal).

A PCL5e nyomtató meghajtó, a PPD illesztőprogram meghajtó, a PC-Fax illesztőprogram vagy a PC-Fax illesztőprogram telepítése MEGNYITÁSA (MINDEN SZOFTVERHEZ)" (8. oldal) 6. lépésben megjelenik a szoftverválasztási képernyő, ha/ísa végre az alábbi lépéseket.

1 Kiklikeljen a [Nyomtatómeghajtó] gombra.

A PC-Fax illesztőprogram telepítéséhez klikkeljen a [PC-Fax illesztőprogram] gombra a "Disc 2" feliratu CD-ROM-on.

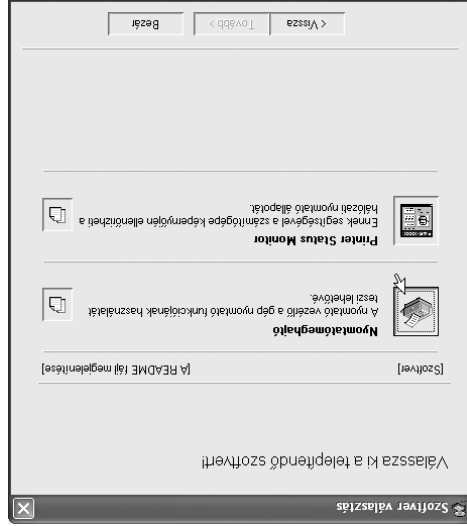

* A fenti képernyő az "Disc 1" feliratu CD-ROM használatakor jelenik meg.

2 Kiklikeljen az [Egyedi telepítés] gombra.

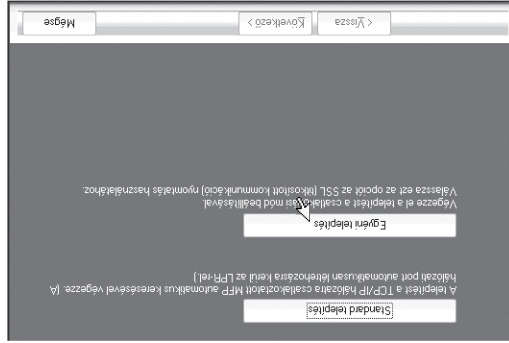

3 Ha a program megkérdezi, hogyan van csatlakoztatva a nyomtató, válassza az [Csatlakoztatás ehhez a számítógéphez] elemet, és klikkeljen a [Következő] gombra.



4 Ha megjelenik a port választás ablak, válassza a PCL6 nyomtató meghajtó által használt portot (USB001, stb.), és klikkeljen a [Következő] gombra.

5 Ha megjelenik a nyomtató meghajtó választás ablak, törölje a [PCL6] pipáját, válassza a telepíteni kívánt nyomtató meghajtót, és klikkeljen a [Következő] gombra.

Klikkeljen a telepítendő nyomtató meghajtó négyzetére, hogy a pipa () megjelenjen.

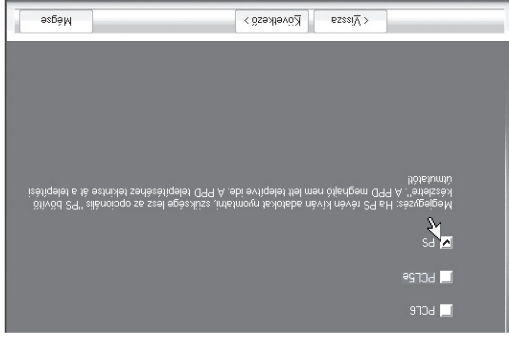

- Ha a PC-Fax illesztőprogramot telepíti, ez a képernyő nem jelenik meg. Ugorjon a következő lépésre.
- A PS bővítő készlet szükséges a PS nyomtató meghajtó vagy PPD meghajtó használatához.
- A [PPD] négyzet csak Windows 2000/XP/Server 2003/Vista/Server 2008 használatkor jelenik meg.



6 Kiklikeljen a [Bezár] gombra a 1. lépés ablakában.

Ha megjelenik egy üzenet, amely azt kéri, hogy csatlakoztassa a gépet a számítógéphez, klikkeljen az [OK] gombra.

A telepítés után megjelenhet egy üzenet, amely a számítógép újraindítását kéri. Ha ez az üzenet megjelenik, klikkeljen az [Igen] gombra a számítógép újraindításához.

8 Megkezdődik a PCL6 nyomtató meghajtó telepítése.

Ha megjelenik az "Új hardver varázsló", válassza a [Softver automatikus telepítése (Ajánlott)] menüpontot, klikkeljen a [Következő] gombra, és kövesse a képernyőn megjelenő utasításokat.

- Ha Windows Vista/Server 2008 rendszert használ klikkeljen.

Ha megjelenik egy biztonsági figyelmeztetés ablak, fejtlenül a [Meghajtó szoftver telepítése] elemre klikkeljen.

- Windows 2000/XP/Server 2003 operációs

rendszert használatakor

Ha megjelenik egy figyelmeztető üzenet a Windows logó tesztre vagy a digitális aláírásra vonatkozóan, klikkeljen a [Folytatás] vagy az [Igen] gombra.

Ezzel a telepítés befejeződött.

- A nyomtató meghajtó telepítése után olvassa el "A NYOMTATÓ MEGHAJTÓ KONFIGURÁLÁSA A GÉPRE TELEPÍTETT OPCIOKHOZ" részt (22. oldal)

a nyomtató meghajtó beállítások konfigurálásához.

- Ha a gépet nyomtató szerverként használja (ha a gép megosztott nyomtatóként van konfigurálva), olvassa el "A GÉP HASZNÁLATA MEGOSZTOTT NYOMTATÓKÉNT" részt (20. oldal), hogy a nyomtató meghajtót minden egyes kliens számítógépre

telepítse.

7 Csatlakoztassa a gépet a számítógéphez az USB kábellel.

- (1) Győződjön meg róla, hogy a gép be van

kapcsolva.

- (2) Csatlakoztassa a kábelt a gépen az

USB csatlakozóhoz (B típus).

Az USB interfész a gépen megfelel az USB 2.0 (Nagysebességű) (USB 2.0 (Hi-Speed)) szabványoknak. Amyikor USB kábelt használjon.

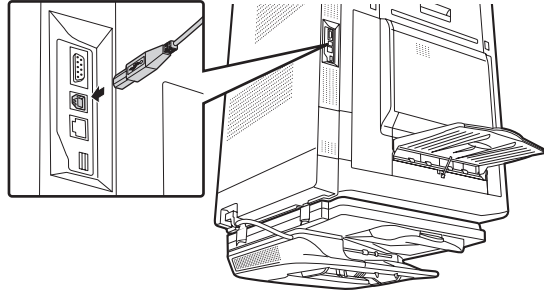

- (3) Csatlakoztassa a kábel másik végét a számítógépen az USB csatlakozóhoz (A típus).

A gépet a program felismeri, és megjelenik egy "Plug and Play" ablak.

HA A GÉP USB KÁBELLEN KERESZTÜL FOG CSATLAKOZNI

Használható operációs rendszerek: Windows 98/Me/2000*/XP*/Server 2003*/Vista*/Server 2008*

* Rendszergazda jogosultságok szükségesek a szoftver telepítéséhez.

- Győződjön meg róla, hogy az USB kábel nincs csatlakoztatva a számítógéphez és a géphez. Ha a kábel csatlakoztatva van, megjelenik egy Plug-and-Play ablak. Ez esetben az ablak bezárásához kattintson a [Törés] gombra, és húzza ki a kábelt.
- A PS3 bővítő készlet szükséges a PS nyomtató meghajtó vagy a PPD illesztőprogram használatához.
- A PPD illesztőprogram telepítéséhez Windows 98/Me használatkor olvassa el "A STANDARD WINDOWS PS NYOMTATÓ MEGHAJTÓ HASZNÁLATA (Windows 98/Me/NT 4.0)" részt (21. oldal), és telepítse az illesztőprogramot a Nyomtató hozzáadása varázsló segítségével.
- A nyomtató meghajtó telepítésekor létrehozott port használatához fax adatok átviteléhez, telepítse először a nyomtató meghajtót, majd telepítse a PC-Fax illesztőprogramot.

Ha "A SZOFTVERVÁLASZTÁS KÉPERNYŐ MEGNYITÁSA (MINDEN SZOFTVERHEZ)" (8. oldal) 6. lépésben megjelenik a szoftverválasztási képernyő, kattintson a [Következő] gombra.

1 Kattinjon a [Nyomtatómeghajtó] gombra.

A szoftverrel kapcsolatos információk megtekintéséhez kattintson a [A README fájl megjelenítése] gombra.

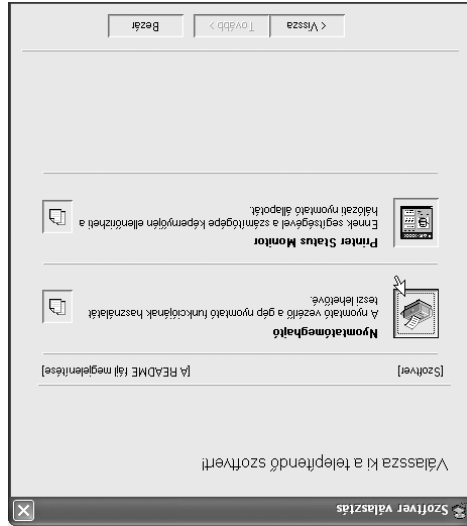

2 Kattinjon az [Egyedi telepítés] gombra.

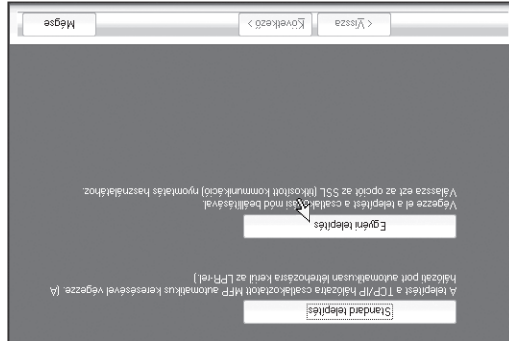

3 Ha a program megkérdezi, hogyan van csatlakoztatva a nyomtató, válassza az [Csatlakoztatás ehhez a számítógéphez] elemet, és kattinjon a [Következő] gombra.



4 Ha a program megkérdezi, akarja-e telepíteni a kijelző betűtípust, válasszon a [Következő] gombra, és kattinjon a [Következő] gombra.

5 Kövesse a képernyőn megjelenő utasításokat.

Övassa el az üzenet a megjelenő ablakban, és kattinjon a [Következő] gombra. Ha megjelenik a telepítés befejezését jelző képernyő, kattinjon az [OK] gombra.

- Ha Windows Vista/Server 2008 rendszert használ, Ha megjelenik egy biztonsági figyelmeztetés ablak, feltétlenül a [Meghajtó szoftver telepítése] elemre kattinjon.
- Windows 2000/XP/Server 2003 operációs rendszert használakor Ha megjelenik egy figyelmeztető üzenet a Windows logó tesztre vagy a digitális aláírásra vonatkozóan, kattinjon a [Folytatás] vagy az [Igen] gombra.

5 Adja meg a gép elérési útvonalát (URL), és kattikljen a [Következő] gombra.

Az URL-t az alábbi formátumban adja meg:

Normál formátum:

http://<a gép domain neve vagy IP címe>:631*/ip

*1 Altalanban a "631" számot kell megadni a port számaként. Ha az IP port száma módosítva lett a

gépen, adja meg az új port számot.

SSL használatával:

https://<a gép domain neve vagy IP címe>:<port szám*>/ip

*2 Altalanban a port szám, valamint a közvetlenül a port szám előtt lévő kettőspont ":" elhagyható. Ha az IP

port az SSL funkcióhoz módosítva lett a gépen, adja

meg az új port számot.

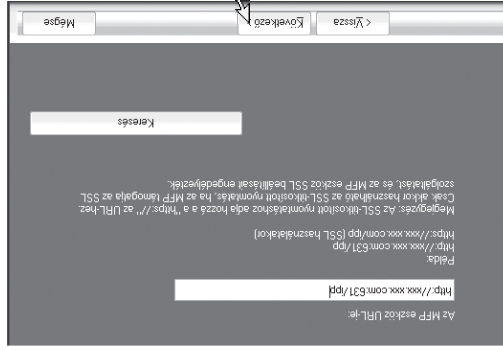

Ha a számítógép és a gép azonos helyi hálózatra (LAN) van csatlakoztatva, megkeresheti a gépet a [Keres] gombra kattiklással. Megjelenik a gép elérési útvonalát (URL). Válassza ki az útvonalat (URL), és kattikljen az [OK] gombra. Visszatér a fenti képernyőhöz, és a gép útvonalát (URL) automatikusan betölti.



6 A telepítés folytatásához hajtsa végre a 13. oldal 5 - 12. lépéseit.

Ezzel a telepítés befejeződött.

- A telepítés után olvassa el "A NYOMTATÓ MEGHAJTÓ KONFIGURÁLÁSA A GÉPRE TELEPÍTETT OPCIOKHOZ" részt (22. oldal) a

- Ha a PS nyomtató meghajtót vagy a PPD illesztőprogramot telepítette, a PS kijelző betűtípus a PS3 bővítmő készülékhez tartozó "PRINTER UTILITIES" CD-ROM-ról telepíthető. Olvassa el a "KIJELZŐ

- Ha a PS3 bővítmő készülékhez tartozó "PRINTER UTILITIES" illesztőprogramot telepítette, a PS kijelző betűtípus a CD-ROM-ról telepíthető. Olvassa el a "KIJELZŐ BETŰTÍPUS TELEPÍTÉSE" részt (26. oldal).

► Nyomtatás az IPP funkció és az SSL funkció használatával

Az IPP funkcióval nyomtathat a gépre hálózaton keresztül HTTP protokoll használatával. Ha a gép egy távoli helyen van, ez a funkció használható a fax funkció helyett a faxnál jobb minőségű kép kinyomtatására. Az IPP funkció az SSL (titkos kommunikáció) funkcióval kombinálva is használható a nyomtatási adatok titkosításához. Ez biztonságos nyomtatást tesz lehetővé, anélkül, hogy aggódní kellene, az hogy adatok illetéktelen kezekbe kerülhetnek.

Az SSL funkció használatához konfigurálja az "SSL beállítások"-at a gép Rendszerbeállítások (Rendszergazda) módjában. A beállítások konfigurálásához olvassa el a kezelési útmutató "6. RENDSZERBEÁLLÍTÁSOK" fejezetét.

Ha "A SZOFTVERÁLLASZTÁS KÉPERNYŐ MEGNYITÁSA (MINDEN SZOFTVERHEZ)" (8. oldal) 6. lépésében megjelenik a szoftverálasztási képernyő, hajtsa végre az alábbi lépéseket.

1 Klickeljen a [Nyomtatómeghajtó] gombra.

- A PC-Fax illesztőprogram telepítéséhez klickeljen a [PC-Fax illesztőprogram] gombra a "Disc 2" feliratu CD-ROM-on.

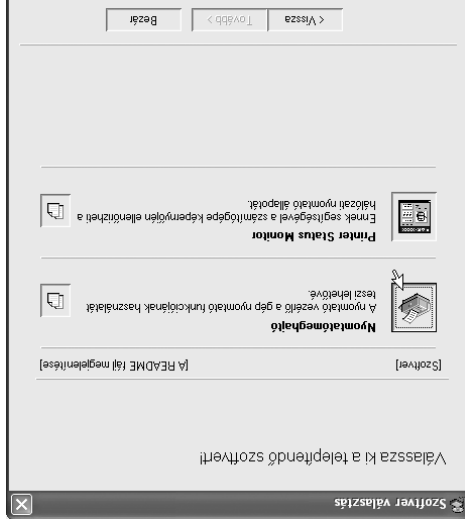

- * A fenti képernyő az "Disc 1" feliratu CD-ROM használatkor jelenik meg.

2 Klickeljen az [Egyedi telepítés] gombra.

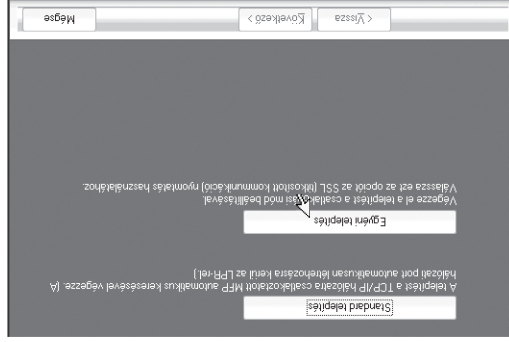

3 Ha a program megkérdezi, hogyan van a nyomtató csatlakoztatva, válassza az [IPP]-t, és klickeljen a [Következő] gombra.

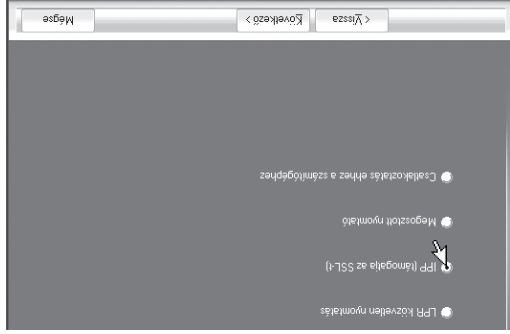

4 Ha a proxy szervert használ, adja meg a proxy szervert, és klickeljen a [Következő] gombra.

A proxy szerver megadásához válassza a [Nyomtatás proxy kiszolgálón keresztül] elemet, majd adja meg a [Cím]-et és a [Port szám]-ot.



5 Ha megjelenik a típusválasztás képernyő, válassza ki a gépe típusának nevet, és kattikljen a [Következő] gombra.

6 Ha a nyomtató meghajtó választás ablak megjelenik, válassza ki a telepítési kívánt nyomtató meghajtót, és kattikljen a [Következő] gombra.

Kattikljen a telepítési kívánt nyomtató meghajtó jelölőnégyzetére, hogy a pipa () megjelenjen.

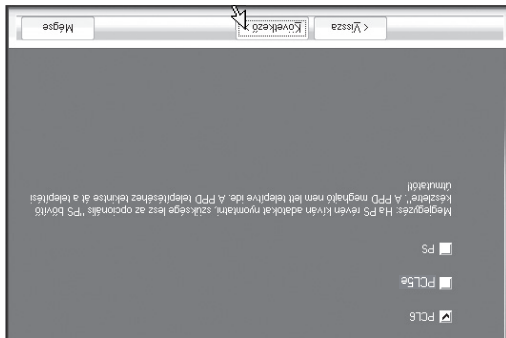

- Ha a PC-Fax illesztőprogramot telepíti, ez a képernyő nem jelenik meg. Ugorjon a következő lépésre.
- PS3 bővítmény készlet szükséges a PS nyomtató meghajtó vagy a PPD illesztőprogram használatához.
- A [PPD] jelölőnégyzet csak akkor jelenik meg, ha Windows 2000/XP/Server 2003/Vista/Server 2008 operációs rendszert használ.

7 Válasszon, hogy kívánja-e a nyomtatót alapértelmezett nyomtatóként megjeleníteni, és kattikljen a [Következő] gombra.

Ha több meghajtót telepít, válassza ki az alapértelmezett nyomtatóként használni kívánt nyomtató meghajtót. Ha egyik nyomtató meghajtót sem kívánja alapértelmezett nyomtatóként beállítani, válassza a [Nem] gombot.

8 Ha megjelenik a nyomtatónév ablak, kattikljen a [Következő] gombra.

Ha szeretné megváltoztatni a nyomtató nevet, adja meg a kívánt nevet és kattikljen a [Következő] gombra.

9 Ha megkérdezi a program, hogy telepítse-e a kijelző betűtípust, válasszon a válaszok közül, és kattikljen a [Következő] gombra.

- Ha a PC-Fax illesztőprogramot telepíti, ez a képernyő nem jelenik meg. Ugorjon a következő lépésre.
- Ha nem a PCL nyomtató meghajtót telepíti (hanem a PS nyomtató meghajtót vagy a PPD illesztőprogramot), válassza a [Nem]-et, és kattikljen a [Következő] gombra.

10 Kövesse a képernyőn megjelenő utasításokat.

Olvassa el az üzenetet a megjelenő ablakban, és kattikljen a [Következő] gombra.

A telepítés megkezdődik.

- Ha Windows Vista/Server 2008 rendszert használ, kattikljen a [Meghajtó szoftver telepítése] elemre.
- Windows 2000/XP/Server 2003 operációs rendszert használakor

Ha megjelenik egy figyelmeztető üzenet a Windows logó tesztre vagy a digitális aláírással vonatközön, kattikljen a [Folytatás] vagy az [Igen] gombra.

11 Ha megjelenik a telepítés befejezését jelző képernyő, kattikljen az [OK] gombra.

12 Kattikljen a [Bezár] gombra az 1. lépés ablakában.

A telepítés után megjelenhet egy üzenet, amely számtalig gép újraindítását kéri. Ha ez az üzenet megjelenik, a számtalig gép újraindításához kattikljen az [Igen] gombra.

- Ezzel a telepítés befejeződött.**
- A telepítés után olvassa el "A NYOMTATÓ MEGHAJTÓ KONFIGURÁLÁSA A GÉPRE TELEPÍTETT OPCIOKHOZ" részt (22. oldal) a nyomtató meghajtó beállításainak konfigurálásához.
 - Ha a PS nyomtató meghajtót vagy a PPD illesztőprogramot telepítette, a PS kijelző betűtípus a PS3 bővítmény készletéhez tartozó "PRINTER UTILITIES" CD-ROM-ról telepíthető. Olvassa el a "KIJELZŐ BETŰTÍPUS TELEPÍTÉSE" részt (26. oldal).
 - Ha a gépet IPv6 hálózaton használja, beírhat bármilyen számot vagy karaktert.

► Telepítés a gép címének megadásával

Ha a gépet a program nem ismeri fel automatikusan, mert pl. nincs bekapcsolva, a telepítés folytatható, ha megadja a gép nevét (gazdagép neve) vagy IP címét.
Ha a gépet IPv6 hálózatban használja, miután telepítette a szoftvert az alábbiakban leírtak szerint, módosítsa a portot a "Váltás standard TCP/IP portra" részben leírtak szerint (29. oldal).

Ha "A SZOFTVERVÁLASZTÁS KÉPERNYŐ MEGNYITÁSA (MINDEN SZOFTVERHEZ)" (8. oldal) 6. lépésében megjelenik a szoftverválasztási képernyő, hajtsa végre az alábbi lépéseket.

1 Kiklikeljen a [Nyomtatómeghajtó] gombra.

A PC-Fax illesztőprogram telepítéséhez klikkeljen a [PC-Fax illesztőprogram] gombra a "Disc 2" feliratu CD-ROM-on.

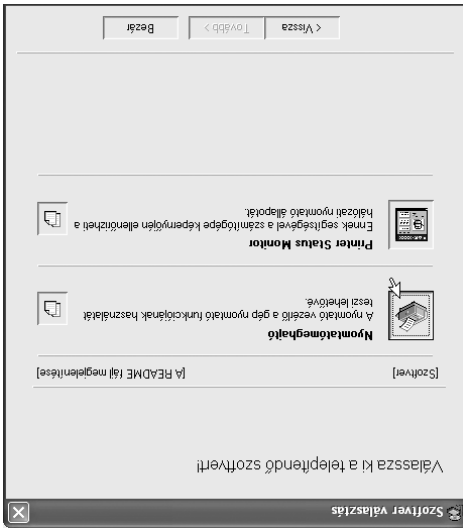

* A fenti képernyő az "Disc 1" feliratu CD-ROM használatakor jelenik meg.

2 Kiklikeljen az [Egyedi telepítés] gombra.

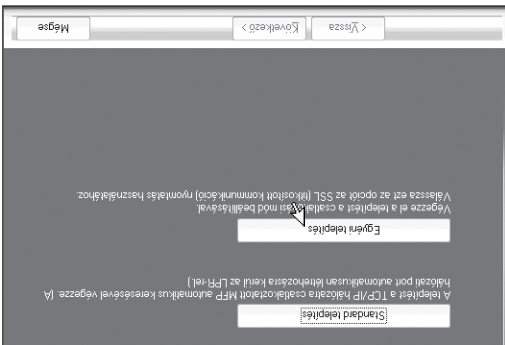

3 Ha a program megkérdezi, hogyan van a nyomtató csatlakoztatva, válassza az [LPR közvetlen nyomtatás (cim megadás)] elemet, és klikkeljen a [Következő] gombra.

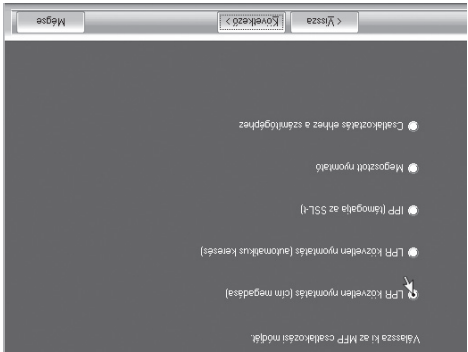

4 Adja meg a gép nevét (állomásnév) vagy IP címét, és klikkeljen a [Következő] gombra.

☞ A gép IP címének ellenőrzése (7. oldal)

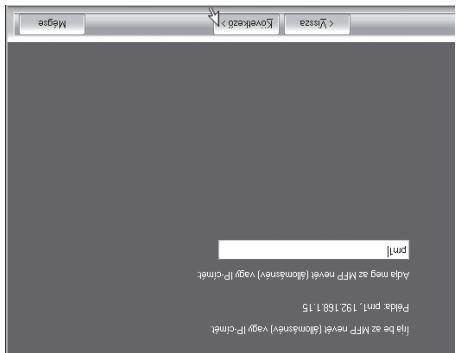

Ha a gépet IPv6 hálózatban használja, beírhat bármilyen számot vagy karaktert.



6 Ha a program megkérdezi, hogy akarja-e a nyomtatót alapértelmezett nyomtatónak beállítani, válasszon, és kattikéjen a [Következő] gombra.

Ha több illesztőprogramot telepít, válassza ki az alapértelmezett nyomtatóként használni kívánt nyomtató megnevezését.
Ha egyik nyomtató megnevezést sem akarja alapértelmezett nyomtatónak beállítani, válassza a [Nem] gombot.

Ha a 2. lépésben az [Egyedi telepítés] gombra kattikéjt, az alábbi ablak jelenik meg.

• Nyomtatónév ablak

Ha módosítani akarja a nyomtató nevet, adja meg a kívánt nevet, és kattikéjen a [Következő] gombra.

• A kijelző betűtípus telepítését megerősítő ablak

A kijelző betűtípus telepítéséhez a PCL nyomtató megnevezését válassza az [igen]-t, és kattikéjen a [Következő] gombra.

Ha a PC-fax illesztőprogramot telepíti, ez a képernyő nem jelenik meg. Ugorjon a következő lépésre.

• Ha nem a PCL nyomtató megnevezést telepíti (hanem a PS nyomtató megnevezést vagy a PPD illesztőprogramot), válassza a [Nem]-t, és kattikéjen a [Következő] gombra.

7 Kövesse a képernyőn megjelenő utasításokat.

Olvassa el az üzenetet a megjelenő ablakban, és kattikéjen a [Következő] gombra. A telepítés megkezdődik.

• Ha Windows Vista/Server 2008 rendszert használ

Ha megjelenik egy biztonsági figyelmeztetés ablak, fejtessen le a [Meghajtó szoftver telepítése] elemre.

• Windows 2000/XP/Server 2003 operációs rendszert használatakor

Ha megjelenik egy figyelmeztető üzenet a Windows logó tesztre vagy a digitális aláírásra vonatkozóan, kattikéjen a [Folytatás] vagy az [igen] gombra.

8 Ha megjelenik a telepítés befejezését jelző képernyő, kattikéjen az [OK] gombra.

9 Kattikéjen a [Bezár] gombra a 1. lépés ablakában.

A telepítés után megjelenhet egy üzenet, amely számlítógép újraindítását kéri. Ha ez az üzenet megjelenik, kattikéjen az [igen] gombra a számlítógép újraindításához.

Ezzel a telepítés befejeződött.

• A telepítés után olvassa el "A NYOMTATÓ MEGHAJTÓ KONFIGURÁLÁSA A GÉPRE TELEPÍTETT OPCIOKHOZ" részt (22. oldal) a

• Ha a PS nyomtató megnevezést vagy a PPD illesztőprogramot telepítette, a PS kijelző betűtípus a CD-ROM-ról telepítendő "PRINTER UTILITIES" BETŰTÍPUS TELEPÍTÉSE" részt (26. oldal).

• Ha a gépet nyomtató szerverként használja (ha a gép megosztott nyomtatóként van konfigurálva), olvassa el "A GÉP HASZNÁLATA MEGOSZTOTT NYOMTATÓKÉNT" részt (20. oldal), hogy a nyomtató megnevezését minden egyes kliens számlítógépre

telepítse.

2 Kiklikeljen a [Standard telepítés] gombra.

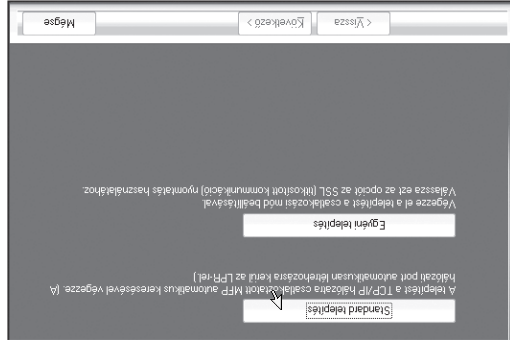

Ha az [Egyedi telepítés]-t választja, az alábbi elemek bármelyikét módosíthatja. Ha a [Standard telepítés]-t választja, a telepítés az alábbiakban leírtak szerint fog zajlani.

- Gépcsatlakozási mód: LPR közvetlen nyomtatás
- Beállítás alapértelmezett nyomtatóként: Igen (kivéve a PC-Fax illesztőprogram)
- Nyomtató meghajtó neve: Nem módosítható
- PCL nyomtató kijelző beültetve: Telepítve
- Ha az [Egyedi telepítés]-t választotta, válassza az [LPR közvetlen nyomtatás]-t, és klikkeljen a [Következő] gombra.
- Ha mást választ, mint az [LPR közvetlen nyomtatás], olvassa el az alábbi oldalakat:
- LPR közvetlen nyomtatás (cim megadása): 12. oldal
- IPP: 14. oldal
- Erre a számítógépre csatlakoztatva: 16. oldal

3 A hálózathoz csatlakoztatott nyomtatókat program felismeri. Válassza ki a gépet, és klikkeljen a [Következő] gombra.

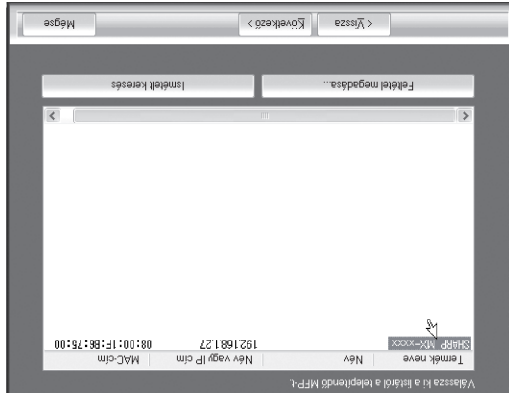

- Ha a gépet nem találta meg a program, ellenőrizze, hogy a gép be van-e kapcsolva és csatlakoztatva van-e a hálózathoz, majd klikkeljen az [ismételt keresés] gombra.
- Ha ráklickeel a [Eltávolítás] gombra, a gépet a gép nevének (kiszolgáló név) vagy IP címének megadásával is megkeresheti.
- A gép IP címének ellenőrzése (7. oldal)

4 Megjelenik egy megerősítés ablak. Ellenőrizze a tartalmát, majd klikkeljen a [Következő] gombra.

5 Ha megjelenik a nyomtató meghajtó választás ablak, válassza a telepítendő nyomtató meghajtót, és klikkeljen a [Következő] gombra.

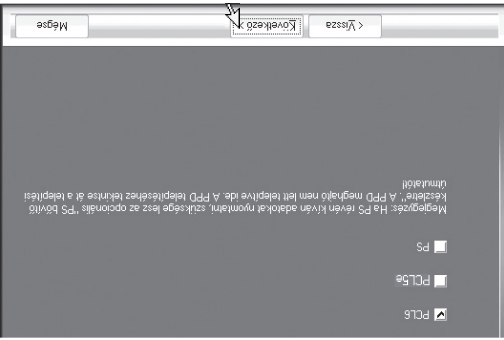

- Ha a PC-Fax illesztőprogramot telepíti, ez a képernyő nem jelenik meg. Ugyonnan a következő lépésre.
- A PS bővíítő készlet szükséges a PS nyomtató meghajtó vagy PPD meghajtó használatához.
- A [PPD] négyzet csak akkor jelenik meg, ha Windows 2000/XP/Server 2003/Vista/Server 2008 operációs rendszert használ.

A NYOMTATÓ MEGHAJTÓ / PC-FAX ILLESZTŐPROGRAM TELEPÍTÉSE

A nyomtató meghajtó vagy a PC-Fax illesztőprogram telepítéséhez kövesse az ebben a részben olvasható megfelelő műveletssorokat attól függően, hogy a gép hálózathoz csatlakozik vagy USB kábelrel van csatlakoztatva.

☛ HA A GÉP USB KÁBELLEN KERESZTÜL FOG CSATLAKOZNI (16. oldal)

HA A GÉP HÁLÓZATHOZ VAN CSATLAKOZTATVA

Ez a rész leírja, hogyan telepítse a nyomtató meghajtót és a PC-Fax illesztőprogramot, ha a gép Windows hálózathoz van csatlakoztatva (TCP/IP hálózat).

Használható operációs rendszerek: Windows 98/Me/NT 4.0*/2000*/XP*/Server 2003*/Vista*/Server 2008*

* Rendszergazda jogosultságok szükségesek a szoftver telepítéséhez.

- A PS nyomtató meghajtó vagy a PPD illesztőprogram használatahoz szükséges a PS3 bővítő készlet.
- A PPD illesztőprogram telepítéséhez, ha Windows 98/Me/NT 4.0 operációs rendszert használ, olvassa el "A STANDARD WINDOWS PS NYOMTATÓ MEGHAJTÓ HASZNÁLATA (Windows 98/Me/NT 4.0)" részt (21. oldal), és telepítse az illesztőprogramot a Nyomtató hozzáadása varázsló segítségével.
- A gép hálózati nyomtatóként való használatahoz Windows NT 4.0-ban, a "TCP/IP protokoll"-nak telepítve kell lennie a számítógépen. Ha nincs telepítve, olvassa el a Windows NT 4.0 Súgó fájlját a "TCP/IP protokoll" telepítéséhez.
- A gépre történő nyomtatáshoz az Interneten keresztül az IPP funkció használataval, ha a gép egy távoli helyen lett telepítve, vagy az SSL (titkosított kommunikáció) funkció használataval történő nyomtatáshoz olvassa el a "Nyomtatás az IPP funkció és az SSL funkció használataival" részt (14. oldal), és telepítse a nyomtató meghajtót vagy a PC-Fax illesztőprogramot.

Ha a gép IPv6-only hálózathoz csatlakozik

- A szoftver nem telepíthető a gép címének felismerésével a telepítőprogramból. Ha a szoftvert a "Telepítés a gép címének megadásával" részben leírtak szerint (12. oldal) telepítette, módosítsa a portot a "Váltás standard TCP/IP portra" részben leírtak szerint (29. oldal).
- A telepítési művelet sor ebben a részben a nyomtató meghajtóra és a PC-Fax illesztőprogramra egyaránt vonatkozik, bár a leírás középpontjában a nyomtató meghajtó áll.

Standard telepítés

Ha a "SZOFTVERVÁLASZTÁS KÉPERNYŐ MEGNYITÁSA (MINDEN SZOFTVERHEZ)" (8. oldal) 6. lépésben megjelenik a szoftverválasztási képernyő, ha ítsa végre az alábbi lépéseket.

1 Kiklikkeljen a [Nyomtatómeghajtó] gombra.

A PC-Fax illesztőprogram telepítéséhez klikkeljen a [PC-Fax illesztőprogram] gombra a "Disc 2" feliratu CD-ROM-on.

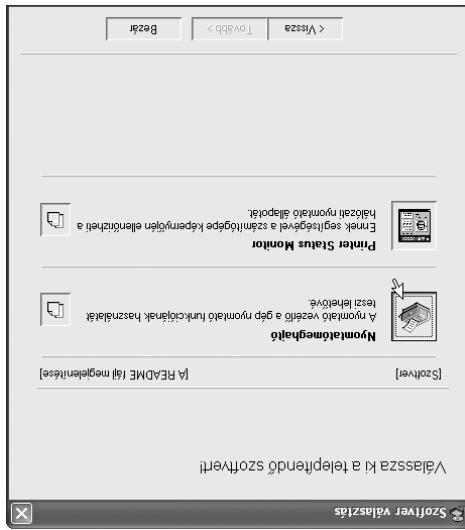

* A fenti képernyő az "Disc 1" feliratu CD-ROM használatkor jelenik meg.

A NYOMTATÓ MEGHAJTÓ / PC-FAX ILLESZTŐPROGRAM TELEPTÉSE

- HA A GÉP HÁLOZATHOZ VAN CSATLAKOZTATVA*
 - Standard telepítés: 9. oldal
 - Telepítés a gép címének megadásával: 12. oldal
 - Nyomtatás az IPP funkció és az SSL funkció használatával: 14. oldal
- HA A GÉP USB KÁBELLEN KERESZTÜL FOG CSATLAKOZNI: 16. oldal
- A GÉP HASZNÁLATA MEGOSZTOTT NYOMTATÓKÉNT: 20. oldal
- A NYOMTATÓ ÁLLAPOT FIGYELŐ (PRINTER STATUS MONITOR) TELEPTÉSE: 25. oldal

* Ha a gépet IPv6 hálózathoz használja, olvassa el a "Telepítés a gép címének megadásával" részt (12. oldal).

Az ezt követő lépéseket a telepítendő szoftver szerint az alábbi oldalakon találja.

* A fenti képernyő az "Disc 1" felirattal CD-ROM használatkor jelenik meg.

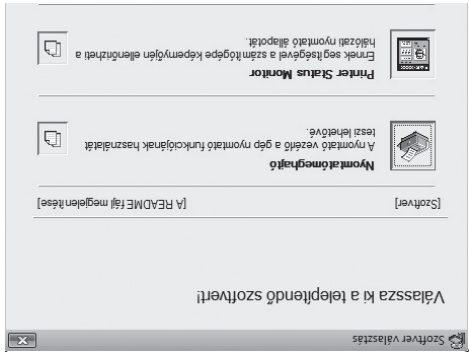

6 Megjelenik a szoftverválasztás képernyő.

A szoftver telepítése előtt kattintson a [A README fájl megjelenítése] gombra, és olvassa el a szoftverre vonatkozó részletes információkat.

5 Olvassa el az "Üdvözlő" ablakban látható üzenetet, majd kattintson a [Következő] gombra.

1 Tegye be a "Software CD-ROM" lemezt a számítógép CD-ROM meghajtójába.

- Ha a nyomtató meghajtót telepíti, tegye be az "Disc 1" felirattal "Software CD-ROM" lemezt a számítógépre.
- Ha a PC-Fax illesztőprogramot telepíti, tegye be a "Disc 2" felirattal "Software CD-ROM" lemezt a számítógépre.

2 Kattintson a [Start] gombra (), kattintson a [Számítógép] elemre, majd duplán kattintson a [CD-ROM] ikonra ().

- Windows XP/Server 2003 esetén kattintson a [Start] gombra, kattintson a [Sajátgép] elemre, majd duplán kattintson a [CD-ROM] ikonra.
- Windows 2000 esetén duplán kattintson a [Sajátgép] elemre, majd duplán kattintson a [CD-ROM] ikonra.

3 Duplán kattintson a [Telepítés] ikonra ().

Windows Vista esetén: ha megjelenik egy megértesítést kérő üzenet képernyő, kattintson az [Engedélyez] gombra.

4 Megjelenik a "Szoftver LICENC" ablak. Fontos, hogy megértse a licenc megállapodás tartalmát, majd kattintson az [Igen] gombra.

A "Szoftver LICENC" megállapodást más nyelven is megjelenítheti, ha a kívánt nyelvet a Nyelven kiválasztja. Ha a szoftvert a kiválasztott nyelven kívánja telepíteni, folytassa a telepítést az adott nyelven.

A SZOFTVERVÁLASZTÁS KÉPERNYŐ MEGNYITÁSA (MINDEN SZOFTVERHEZ)

Windows 98/Me/NT 4.0 felhasználóknak

A CD-ROM nem tartalmaz szoftvert a Windows 98/Me/NT 4.0-hez. Lépjen kapcsolatba viszonteladójával vagy a legközelebbi szerviz képviselővel, ha meg szeretné szerezni a szoftvert a Windows 98/Me/NT 4.0 verzióhoz.

Ez a rész leírja, hogyan telepítse a szoftvert és konfigurálja a beállításokat ahhoz, hogy a gép nyomtató funkció használható legyen Windows számítógéppel.

2 TELEPÍTÉS WINDOWS KÖRNYEZETBEN

A GÉP CSATLAKOZTATÁSA

CSATLAKOZÁS HÁLÓZATRA

A gép hálózatra történő csatlakoztatásához csatlakoztassa a LAN kábelt a gép hálózati csatlakozójához. Földelt LAN kábelt használjon.

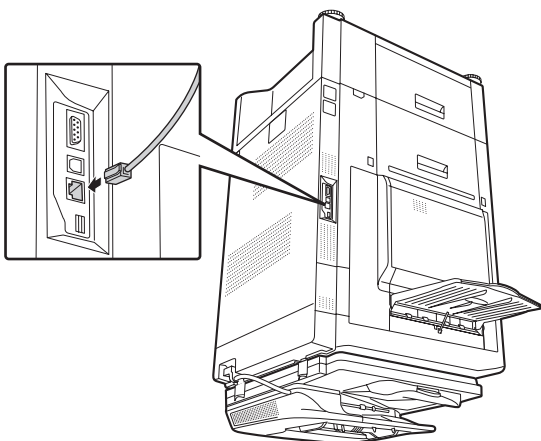

A gép hálózatra történő csatlakoztatása után konfigurálja az IP címet és az egyéb hálózati beállításokat a szoftver telepítése előtt. (Az IP cím a gyári alapértelmezett beállítás szerint automatikusan a géphez rendelődik a gép DHCP környezetben való használatkor.)
Hálózati beállítások konfigurálhatók a "Hálózati beállítások" funkció használatával a gép Rendszerbeállítások (Rendszergazda) módjában.

- Ha a gépet DHCP környezetben használják, a gép IP címe változhat. Ha ez történik, nem lehet nyomtatni. A probléma elkerülhető egy WINS szerver használatával, vagy ha a géphez állandó IP címet rendelnek.
- Ez a kézikönyv leírja, hogyan telepítse a szoftvert Windows hálózati környezetben és Macintosh hálózati környezetben. Ha a gépet IPv6 hálózaton kívánja használni, az IPv6 beállítást engedélyezni kell a Rendszerbeállítások (rendszergazda) "Hálózati beállítások" menüjében.



► A gép IP címének ellenőrzése

Ellenőrizheti az IP címet, ha megnyomja a [RENDSZER BEÁLLÍTÁSOK] gombot a gépen, és kinyomtatja az "Összes egyedi beállítás listája" elemet a [Listanyomtatás (felhasználó)] menüből.

A GÉP CSATLAKOZTATÁSA USB KÁBELLEL (Windows)

A gép USB kábellel csatlakoztatható a számítógéphez, ha a számítógép egy Windows számítógép. (Az USB interfész a gépen nem használható Macintosh környezetben.)
A gépet és a számítógépet a nyomtató meghajtó telepítése közben kell csatlakoztatni. Ha az USB kábelt a nyomtató meghajtó telepítése előtt csatlakoztatja, a nyomtató meghajtó nem megfelelően lesz telepítve. Az USB kábel csatlakoztatásának műveletéhez olvassa el a "HA A GÉP USB KÁBELLEN KERESZTÜL FOG CSATLAKOZNI" részt (16. oldal).

SZOFTVER KÖVETELMÉNYEK

A kézikönyvben leírt szoftver használatához az alábbi követelményeknek kell megfelelni:

Operációs rendszer környezet* ¹	Szoftver	Szükséges bővítő kiegészítők	Csatlakozási típus* ¹
Windows	PCL6 nyomtató meghajtó, PCL5e nyomtató meghajtó	Nyomtató bővítő kiegészítő	Hálózat/ USB
	PS nyomtató meghajtó, PPD illesztőprogram	Nyomtató bővítő kiegészítő/PS3 bővítő kiegészítő	
	PC-Fax illesztőprogram* ²	Nyomtató bővítő kiegészítő/Fax bővítő kiegészítő* ³	
	Printer Status Monitor Printer Administration Utility	Nyomtató bővítő kiegészítő	
Macintosh	Macintosh PPD fájl	Nyomtató bővítő kiegészítő/PS3 bővítő kiegészítő	Csak hálózat* ⁴ (nem használható USB csatlakozással)

*¹ A szoftvert futtatni nem tudó számítógéptípusokra és operációs rendszerekre vonatkozó információkért olvassa el a

"RENDSZERKÖVETELMÉNYEK" részt (5. oldal).

*² A PC-Fax illesztőprogram használatához Internet Explorer 4.0 vagy későbbi verzióknak kell a számítógépen telepítve lenni.

*³ Ha az Internet fax bővítő kiegészítő telepítve lett, a PC-Fax illesztőprogram frissíthető a "PRINTER UTILITIES"

CD-ROM-ról, hogy lehetővé tegye az illesztőprogram PC-I-Fax illesztőprogramként való használatát. Ebben az esetben az illesztőprogram a fax bővítő kiegészítő nélkül használható.

*⁴ Printer Status Monitor és Printer Administration Utility nem használható IPV6-only hálózatban.



- A Szoftver CD-ROM tartalmaz egy képviaszó illesztőprogramot; azonban ezen a gépen ezt nem használjuk.
- Ez az útmutató feltételezi, hogy a nyomtató bővítő kiegészítő telepítve lett. Abban az esetben, ha a PS3 bővítő kiegészítő szükséges a nyomtató bővítő kiegészítő telepítése is.

RENDSZERKÖVETELMÉNYEK

ELLENŐRZÉSE

RENDSZERKÖVETELMÉNYEK

A kézikönyvben bemutatott szoftver telepítése előtt ellenőrizze, hogy számítógépe megfelel-e az alábbi követelményeknek.

Operációs rendszer	Számítógép típus	Kijelző	Egyéb hardver követelmények
Windows 98, Windows Me, Windows NT Workstation 4.0 (Service Pack 5 vagy későbbi)*1, Windows 2000 Professional, Windows XP Professional, Windows XP Home Edition, Windows 2000 Server, Windows Server 2003, Windows Vista, Windows Server 2008 Mac OS 9.0 - 9.2.2, Mac OS X v10.2.8, Mac OS X v10.3.9, Mac OS X v10.4.11 Mac OS X v10.5 - 10.5.5	IBM PC/AT kompatibilis számítógép 10Base-T/100Base-TX/1000Base-T LAN kártyával vagy standard USB 2.0*2/1.1*3 porttal.	1024 x 768 pont és 16 bit szín vagy magasabb	Olyan környezet, amelyben a fenti operációs rendszerek egyike tökéletesen működik. Olyan környezet, amelyben a fenti operációs rendszerek egyike tökéletesen működik (beleértve a Macintosh számítógépeket is Intel processzorral).
Windows			Macintosh*4

*1 USB nem használható.

*2 A gép USB 2.0 portja csak akkor éri el az USB2.0 (Nagysebességű) szabványban megadott sebességet, ha a Microsoft USB 2.0 illesztőprogram előzetesen telepítve lett a számítógépen, vagy ha telepítve lett az USB 2.0 illesztőprogram Windows 2000 Professional/XP/Vista, amelyet a Microsoft biztosít a "Windows Update" által.
*3 Kompatibilis azokkal a típusokkal, amelyekeken Windows 98, Windows Me, Windows 2000 Professional, Windows XP Professional, Windows XP Home Edition, Windows 2000 Server, Windows Server 2003, Windows Vista vagy Windows Server 2008 operációs rendszer van telepítve, és amelyek alapartozéka egy USB interfész.
*4 Nem használható, ha a gép USB kábellel csatlakozik. A PC-Fax illesztőprogram nem használható.

Windows 98/Me/NT 4.0 felhasználóknak



A CD-ROM nem tartalmaz szoftvert a Windows 98/Me/NT 4.0-hez.

Lépjön kapcsolatba viszonteladójával vagy a legközelebbi szerviz képviselővel, ha meg szeretné szerezni a szoftvert a Windows 98/Me/NT 4.0 verzióhoz.

Windows NT 4.0/2000/XP/Server 2003/Vista/Server 2008 felhasználóknak

A jelen kézikönyvben bemutatott műveletsorok végrehajtásához, például a szoftver telepítéséhez és a telepítés után a beállítások konfigurálásához rendszergazda jogosultság szükséges.

TOVÁBBI CD-ROM-OK

► A PS3 bővíítő készlethez tartozó "PRINTER UTILITIES" CD-ROM (Windows/Macintosh)

Ez tartalmazza a kijelző betűtípust a PS nyomtató meghajtóval történő használatához. (Telepítse a PS nyomtató meghajtót és a Macintosh PPD fájlt a "Software CD-ROM"-ról.)

☞ KIJELZŐ BETŰTÍPUS TELEPÍTÉSE (26. oldal)

► Az Internet fax bővíítő készlethez tartozó "PRINTER UTILITIES" CD-ROM (Windows)

Ennek a bővíítő készletnek a használatához a nyomtató bővíítő készlet merevlemezével szükséges. Ezzel a CD-ROM-mal telepítheti a PC-Fax illesztőprogramot a "Software CD-ROM"-on, hogy használni tudja Internet faxok küldéséhez (PC-I-Fax funkció).

Ha használni akarja a PC-I-Fax funkciót, először telepítse a PC-Fax illesztőprogramot a "Software CD-ROM"-ról, majd futtassa le a telepítőprogramot erről a CD-ROM-ról. Ha a PC-Fax illesztőprogram már telepítve lett, csak a telepítőprogramot futtassa le. (Nem szükséges a PC-Fax illesztőprogram újratelepítése.)

☞ A NYOMTATÓ MEGHAJTÓ / PC-FAX ILLESZTŐPROGRAM TELEPÍTÉSE (9. oldal)

► "Sharpdesk/Network Scanner Utilities" a hálózati szkennер bővíítő készlethez tartozó CD-ROM (Windows esetén)

Olyan szoftvert tartalmaz, amely segítséget nyújt ahhoz, hogy a gépen beolvasott képekből a lehető legtöbbet hozza ki. A szoftver tartalmazza a "Sharpdesk"-et, ami egy számítógépes dokumentumkezelő szoftver, amely lehetővé teszi a beolvasott képek és számos alkalmazás használatával létrehozott fájlok integrált kezelését. A "Lapolvasás az Asztalra" szkennер funkció használatához a "Network Scanner Tool"-t telepíteni kell a CD-ROM-ról.

A szoftver rendszerkövetelményeire vonatkozó információkhoz olvassa el a kézikönyvet (PDF formátum) vagy a Readme fájlt a CD-ROM-on. A CD-ROM-on lévő szoftver telepítéséhez és használatához olvassa el a "Sharpdesk Telepítési útmutatót".

Szoftver (Windows)**• PC-Fax illesztőprogram**

Lehetővé teszi, hogy számítógépről küldjön fájlt ugyanazzal a művelettsorral, mint amit egy fájli kinyomtatásához használ. (Ha a fax opció telepítve lett.)
 A PC-Fax illesztőprogram az Internet fax bővítő készletben található CD-ROM segítségével akkor is telepíthető, ha a fax funkció nincs telepítve, hogy lehetővé tegye a számítógépről történő fájlküldést Internet faxként ugyanúgy, ahogyan egy fájlt kinyomtat.
 ☞ A NYOMTATÓ MEGHAJTÓ / PC-FAX ILLESZTŐPROGRAM TELEPÍTÉSE (9. oldal)

Szoftver akkor használható, ha a gép hálózathoz van csatlakoztatva.

• Printer Administration Utility (Nyomtató felügyeleti szoftver)

Lehetővé teszi a rendszergazda számára, hogy számítógépről ellenőrizze a gépet és konfigurálja a gép beállításait. A Nyomtató felügyeleti szoftver (Printer Administration Utility) telepítéséhez és használatához olvassa el a Readme fájlt és a PDF formátumú kézikönyvet a "Software CD-ROM"-on (Disc 2). A Readme fájli és a kézikönyv az alábbi mappában található a CD-ROM-on. (Az "R" jelzést helyettesítse be a számítógép CD-ROM meghajtójának betűjével az alábbi útvonalban.)
 R:\Sadmin\Documents\Hungarian

Szoftver (Macintosh)**• PPD fájl**

Egy nyomtató leíró fájl, amely lehetővé teszi, hogy a gépet PostScript 3 kompatibilis nyomtatóként használja. A PS3 bővítő készlet szükséges a gép Macintosh környezetü használatához.
 ☞ MAC OS X (31. oldal)
 ☞ MAC OS 9.0 - 9.2.2 (36. oldal)

• A PS3 bővítő készlet szükséges a gép nyomtatóként való használatához Macintosh környezetben.
 Továbbá, a nyomtató funkció csak akkor használható, ha a gép hálózathoz van csatlakoztatva. A nyomtató funkció nem használható, ha a gép USB kábellel van csatlakoztatva.
 • A PC-Fax illesztőprogram nem használható Macintosh környezetben.

A SZOFTVER TELEPÍTÉSE ELŐTT

Ez a fejezet bemutatja azokat a szoftver programokat, amelyek elérhetővé teszik a gép nyomtató funkcióit, a szoftvereket tartalmazó CD-ROM-okat és az oldalakat, amelyeken a telepítési leírások találhatóak.

CD-ROM-OK ÉS SZOFTVER

A géppel használható szoftver a géphez és bővíthető kiegészítékhez tartozó CD-ROM-okon található. A szoftver telepítése előtt ellenőrizze, hogy az Ön által használt számítógép és a gép megfelelő-e a "RENDSZERKÖVETELMÉNYEK ELLENŐRZÉSE" (5. oldal) részben leírt rendszerkövetelményeknek.

A nyomtató bővíthető kiegészítő tartozó SOFTWARE CD-ROM

A "Software CD-ROM" tartalmazza a nyomtató meghajtót és egyéb szoftvereket. A "Software CD-ROM" 2 lemezt tartalmaz.

Windows 98/Me/NT 4.0 felhasználóknak

A CD-ROM nem tartalmaz szoftvert a Windows 98/Me/NT 4.0-hez.

Lépjön kapcsolatba viszonteladójával vagy a legközelebbi szerviz képviselővel, ha meg szeretné szerezni a szoftvert a Windows 98/Me/NT 4.0 verzióhoz.

Disc 1

Szoftver (Windows)

• Nyomtató meghajtó

Lehetővé teszi a gép nyomtatóként való használatát.

- PCL6 és PCL5e nyomtató meghajtó

A gép támogatja a Hewlett-Packard PCL6 és PCL5e lapleíró nyelveket. Ajánlott a PCL6 nyomtató meghajtót használni. Ha a PCL6 nyomtató meghajtó használatával kapcsolatban probléma merülne fel a régebbi szoftverről történő nyomtatás során, használja a PCL5e nyomtató meghajtót.

- PS nyomtató meghajtó

Ez a nyomtató meghajtó támogatja az Adobe Systems Incorporated által kifejlesztett PostScript 3 lapleíró nyelvet.

- PPD illesztőprogram

A PPD illesztőprogram lehetővé teszi, hogy a gép a standard Windows PS nyomtató meghajtót használja. HA A GÉP HÁLÓZATHOZ VAN CSATLAKOZTATVA (9. oldal)

HA A GÉP USB KÁBELEN KERESZTÜL FOG CSATLAKOZNI (16. oldal)

• Printer Status Monitor (csak akkor használható, ha a gép hálózathoz van csatlakoztatva)

Ez teszi lehetővé a gép állapotának ellenőrzését a számítógép képernyőjén. A NYOMTATÓ ÁLLAPOT FIGYELŐ (PRINTER STATUS MONITOR) TELEPÍTÉSE (25. oldal)

TARTALOM

1 A SZOFTVER TELEPÍTÉSE ELŐTT

CD-ROM-OK ÉS SZOFTVER	2
• SZOFTVER CD-ROM	2
• TOVÁBBI CD-ROM-OK	4
RENDSZERKÖVETELMÉNYEK ELLENŐRZÉSE	5
• RENDSZERKÖVETELMÉNYEK	5
• SZOFTVER KÖVETELMÉNYEK	6
A GÉP CSATLAKOZTATÁSA	7
• CSATLAKOZÁS HÁLÓZATRA	7
• A GÉP CSATLAKOZTATÁSA USB KÁBELLEL (Windows)	7

2 TELEPÍTÉS WINDOWS KÖRNYEZETBEN

A SZOFTVERVÁLASZTÁS KÉPERNYŐ MEGNYITÁSA (MINDEN SZOFTVERHEZ)	8
A NYOMTATÓ MEGHAJTÓ / PC-FAX ILLESZTŐPROGRAM TELEPÍTÉSE	9
• HA A GÉP HÁLÓZATHOZ VAN CSATLAKOZTATVA	9
• HA A GÉP USB KÁBELEN KERESZTÜL FOG CSATLAKOZNI	16
A GÉP HASZNÁLATA MEGOSZTOTT NYOMTATÓKÉNT	20
• A STANDARD WINDOWS PS NYOMTATÓ MEGHAJTÓ HASZNÁLATA (Windows 98/Me/NT 4.0)	21
• A NYOMTATÓ MEGHAJTÓ KONFIGURÁLÁSA A GÉPRE TELEPÍTETT OPCIOKHOZ	22
A NYOMTATÓ ÁLLAPOT FIGYELŐ (PRINTER STATUS MONITOR) TELEPÍTÉSE	25
KIJELZŐ BETŰTÍPUS TELEPÍTÉSE	26
A PORT MÓDOSÍTÁSA	27

3 TELEPÍTÉS MACINTOSH KÖRNYEZETBEN

MAC OS X	31
MAC OS 9.0 - 9.2.2	36
HIBAKERESÉS	41
SIKERTELEN TELEPÍTÉS ESETÉN	38
SZOFTVER ELTÁVOLÍTÁSA	41

Köszönjük, hogy megvásárolta termékünket. Ez az útmutató leírja, hogyan telepítse és konfigurálja a szoftvert, amely lehetővé teszi, hogy a gépet nyomtatóként használják, ha a nyomtató bővíti készlet telepítve lett. Ez az útmutató azt is leírja, hogyan telepítse a nyomtató meghajtókat és a szoftvert, amelyek a bővíti készlet telepítése esetén használhatók. Ha a szoftver nem telepítődött megfelelően, vagy el kell távolítania a szoftvert, olvassa el a "4. HIBAKERESÉS" fejezetet a kézikönyvben (38. oldal).

Megjegyzések

- A kézikönyv leírásai feltételezik, hogy felhasználói ismeretekkel rendelkezik az Ön által használt Windows vagy Macintosh számítógépre vonatkozóan.
- Az Ön által használt operációs rendszerre vonatkozó információkhoz olvassa el az operációs rendszer használati utasítását vagy az online Súgó funkciót.
- A képernyők és műveletssorok leírásai a kézikönyvben elsődlegesen Windows® környezetben Windows Vista® programra, Macintosh környezetben pedig Mac OS X v10.4 programra vonatkoznak. A képernyők az operációs rendszer verziójától függetlenül eltérhetnek.
- Ahol az "MX-xxxx" olvasható a kézikönyvben, az "xxxx" helyére helyettesítse be az Ön által használt gép típusának nevét. Ez a kézikönyv utalásokat tartalmaz a fax funkcióra vonatkozóan. Meg kell azonban jegyezni, hogy a fax funkció néhány országban és régióban nem elérhető.
- Találhatók a kézikönyvben a PC-Fax és PPD illesztőprogramra vonatkozó leírások. Meg kell azonban jegyezni, hogy néhány országban és régióban a PC-Fax és PPD illesztőprogram nem érhető el, és nem jelenik meg a telepítési szoftverben. Ez esetben telepítse az angol verziót, ha ezeket az illesztőprogramokat használni kívánja.
- Nagy gondot fordítottunk annak a kézikönyvnek az elkészítésére. Ha megjegyzése vagy problémája lenne a kézikönyvvel, lépjen kapcsolatba az Önhez legközelebb lévő hivatalos márkaképviselettel.
- Ezt a terméket szigorú minőségi ellenőrzési és vizsgálati folyamatoknak vetették alá. Ha esetlegesen mégis hibát vagy egyéb problémát fedezne fel, lépjen kapcsolatba viszonteladójával vagy a legközelebbi hivatalos szerviz képviselővel.
- A törvényben foglalt esetekben kivül a SHARF nem felelős a termék vagy opcionális kiegészítőinek használata során fellépő hibákért, a termék és opcionális kiegészítőinek helytelen használatából adódó egyéb meghibásodásokért vagy a termék használatából eredő bármilyen kárért.

Figyelem!

- Tilos a kézikönyv tartalmának előzetes írásos engedély nélkül másolása, adaptációja vagy fordítása. Kivételt képeznek ez alól a szerzői jogokra vonatkozó törvényben foglaltak szerinti esetek.
- Az itt olvasható minden információ előzetes tájékoztatás nélkül változtatható.

A kézikönyvben bemutatott illusztrációk, kézelőpanei és érintőpanei

A kiegészítő berendezések általában opcionálisak, azonban néhány típus esetében bizonyos kiegészítő berendezések alapfelszereltség részei. A jelen kézikönyv leírásai feltételezik, hogy egy kimeneti tálcára egy vagy több lapos papírral telepítve lett az alábbi funkciók és használati módok további magyarázatához néhány leírás feltételezi, hogy további kiegészítő berendezések is telepítve lettek.

A folyamatos termékfejlesztés és módosítások következtében a kézikönyvben megjelenő kijelző képernyők, üzenetek és billentyűnevek eltérhetnek a gépen aktuálisan láthatóktól.

LICENSZERZŐDÉS

A LICENSZERZŐDÉS megjelenik a szoftver CD-ROM-ról történő telepítéskor. Amikor a CD-ROM-on vagy a gépen lévő teljes szoftvert vagy annak bizonyos részét használja, aláveti magát a LICENSZERZŐDÉS szabályainak.

Windows 98/Me/NT 4.0 felhasználóknak

A CD-ROM nem tartalmaz szoftvert a Windows 98/Me/NT 4.0-hoz. Lépjen kapcsolatba viszonteladójával vagy a legközelebbi szerviz képviselővel, ha meg szeretné szerezni a szoftvert a Windows

98/Me/NT 4.0 verzióhoz.

Szoftvertelepítési útmutató

A SZOFTVER
TELEPÍTÉSE ELŐTT

TELEPÍTÉS WINDOWS
KÖRNYEZETBEN

TELEPÍTÉS MACINTOSH
KÖRNYEZETBEN

HIBAKERESÉS

Olvassa el ezt az útmutatót, ha a nyomtató bővítő
készlet telepítése lett.
Tartsa ezt a kézikönyvet elérhető helyen, hogy
szükség esetén használni tudja.

A hátoldalon találja a "Biztonsági útmutató"-t.

Ezeket a kézikönyveket környezetvédelmi célból egyesítettük.



FRANCIAORSZÁGBAN NYOMTATVA
TINSZ4535GHZZ