

TÍPUS

AR-M256
AR-M316
AR-5625
AR-5631

DIGITÁLIS TÖBBFUNKCIÓS RENDSZER

HASZNÁLATI UTASÍTÁS
(másolóhoz)

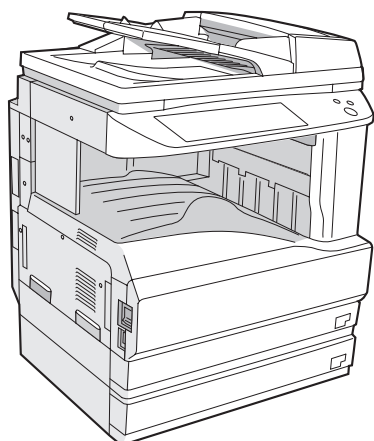

RSPF dokumentumadagolóval

	Oldal
• A GÉP HASZNÁLATA ELŐTT	8
• MÁSOLÓ FUNKCIÓK	21
• KÉNYELMI MÁSOLÁSI FUNKCIÓK	35
• FELHASZNÁLÓI BEÁLLÍTÁSOK	53
• HIBAKERESÉS ÉS KARBANTARTÁS	59
• KIEGÉSZÍTŐ BERENDEZÉSEK ÉS KELLÉKEK	78
• FÜGGELÉK	82

A használati utasítások tartalmazzák az ezekkel a termékekkel használatos opcionális egységekre vonatkozó információkat is.

Ne másoljon le semmit, aminek a másolását a törvény tiltja. Az alábbi elemek nyomtatását a nemzeti jogok általában tiltják. A helyi jog más elemeket is tilthat.

- Pénz
- Bélyegek
- Kötvények
- Részvények
- Bank drafts
- Csekkek
- Útlevelek
- Jogosítványok

Egyes részekben a tápkapcsoló állásait a másolón "I" és "O" jelöli.
Ha a másolón ilyen jelölés szerepel, az "I" jelentése "ON" és a "O" jelentése "OFF".

Vigyázat!

Teljes áramtalanításhoz ki kell húzni a tápvezetékét.

A hálózati aljzat legyen közel a berendezéshez és legyen könnyen hozzáférhető.

Figyelmeztetés:

Jelen termék A. Osztályú. Szűk környezetben jelen termék elektromos interferenciát okozhat, mely esetben a használatnak meg kell tennie a megfelelő intézkedéseket.

Az EMC előírásoknak való megfelelés érdekében ehhez a készülékhez árnyékolt illesztőkábeleket kell használni.

TARTALOM

BIZTONSÁGI ELŐÍRÁSOK	3
● A HASZNÁLATRA VONATKOZÓ BIZTONSÁGI ELŐÍRÁSOK	3
● A KÉSZÜLÉK ELHELYEZÉSÉNEK FŐBB SZEMPONTJAI	3
● A SZÁLLÍTÁSSAL KAPCSOLATOS BIZTONSÁGI ELŐÍRÁSOK	4
● LÉZER INFORMÁCIÓ	4
● KÖRNYEZETI INFORMÁCIÓ	5
A KEZELÉSI ÚTMUTATÓ HASZNÁLATA	5
● A KEZELÉSI KÉZIKÖNYVEKRŐL	5
● AZ "R" JELENTÉSE AZ EREDETI- ÉS A PAPÍRMÉRET JELÖLÉSÉNÉL	6
● EZEN ÚTMUTATÓBAN HASZNÁLT JELÖLÉSEK	6
FŐBB TULAJDONSÁGOK	7

1 A GÉP HASZNÁLATA ELŐTT

RÉSZEGYSÉGEK ÉS FUNKCIÓIK	8
● KEZELŐPANEL	10
● KIJELZŐ PANEL	11
BE- ÉS KIKAPCSOLÁS	13
● BEKAPCSOLÁS	13
● KIKAPCSOLÁS	13
● ALAPBEÁLLÍTÁSOK	14
● ENERGIATAKARÉKOS MÓDOK	14
PAPÍRADAGOLÁS	15
● PAPÍR	15
● PAPÍRADAGOLÁS	17
● A TÁLCA PAPÍRTÍPUS ÉS PAPÍRMÉRET BEÁLLÍTÁSÁNAK MEGVÁLTOZTATÁSA	19

2 MÁSOLÓ FUNKCIÓK

A MÁSOLÁSI MÓD FŐKÉPERNYŐJE	21
NORMÁL MÁSOLÁS	22
● MÁSOLÁS A DOKUMENTUMŰVEGRŐL	22
● MÁSOLÁS AZ RSPF-RŐL	23
● FÉNYMÁSOLÁSI SZEMPONTOK	24
● OLDALSÓ TÁLCA (speciális papír)	26
AUTOMATIKUS KÉTOLDALAS MÁSOLÁS	27
● A DOKUMENTUMŰVEG HASZNÁLATA	27
● AZ RSPF HASZNÁLATA	28
MEGVILÁGÍTÁS BEÁLLÍTÁSA	29
● EREDETI KÉPTÍPUS KIVÁLASZTÁSA ÉS A MEGVILÁGÍTÁS KÉZI BEÁLLÍTÁSA	29
KICSINYÍTÉS/NAGYÍTÁS/ZOOM	30
● AUTOMATIKUS ARÁNYKIVÁLASZTÁS	30
● KÉZI ARÁNYKIVÁLASZTÁS	31
● A FÜGGŐLEGES ÉS VÍZSZINTES MÁSOLÁSI ARÁNYOK KÜLÖN BEÁLLÍTÁSA (XY ZOOM másolás)	32
A MÁSOLÁS MEGSZAKÍTÁSA	34

3 KÉNYELMI MÁSOLÁSI FUNKCIÓK

BEFEJEZŐ FUNKCIÓK	35
● LEVÁLOGATÁS	35
● CSOPORTOS LEVÁLOGATÁS	35
● ELTOLÁS	35
● TŰZŐGÉPES SZORTÍROZÁS (ha a finisher (AR-FN5A) telepítve van)	37
● AZ EREDETI DOKUMENTUM HELYZETE ÉS A TŰZÉS HELYE	37
EXTRA FUNKCIÓK	39
● ÁLTALÁNOS ELJÁRÁS AZ EXTRA FUNKCIÓK HASZNÁLATAKOR	40
● MARGÓ ELTOLÁS	41
● TÖRLÉS	42
● KÖNYV MÁSOLÁS	43
● BROSÚRA MÁSOLÁS	44
● EGYESÍTÉS	45
● TÖRDELÉS	46
● EREDETI MÉRET	47
● FEDŐLAPOS MÁSOLÁS	48
● FF NEGATÍV MÁSOLÁS	50
● KÁRTYAKÉP	51

4 FELHASZNÁLÓI BEÁLLÍTÁSOK

EGYEDI BEÁLLÍTÁSOK	53
● ÁLTALÁNOS ELJÁRÁS AZ EGYEDI BEÁLLÍTÁSOKHOZ	54
● BEÁLLÍTÁSOK	55
MUNKAPROGRAM MEMÓRIA	56
● MUNKAPROGRAM TÁROLÁSA	56
● MUNKAPROGRAM ELVÉGZÉSE	57
● TÁROLT MUNKAPROGRAM TÖRLÉSE	57
KÓDOS HOZZÁFÉRÉS	58
● MÁSOLÁS A KÓDOS HOZZÁFÉRÉSI MÓD BEKAPCSOLT ÁLLAPOTÁBAN	58

5

HIBAKERESÉS ÉS KARBANTARTÁS

ÁLLAPOTÜZENETEK	60
HIBAKERESÉS	62
ADAGOLÁSI HIBA MEGSZÜNTETÉSE	66
● ÚTMUTATÓ ADAGOLÁSI HIBA MEGSZÜNTETÉSÉHEZ	66
● ADAGOLÁSI HIBA AZ RSPF-NÉL	67
● ADAGOLÁSI HIBA AZ OLDALSÓ TÁLCÁBAN	68
● ADAGOLÁSI HIBA A MÁSOLÓBAN	68
● ADAGOLÁSI HIBA A KÖZÉPSŐ TÁLCÁBAN	70
● ADAGOLÁSI HIBA A FELSŐ PAPIRTÁLCÁBAN	70
● ADAGOLÁSI HIBA AZ ALSÓ PAPIRTÁLCÁBAN	71
● ADAGOLÁSI HIBA A FELSŐ KIMENETI TERÜLETEN (ha feladat elválasztó tálca vagy finisher (AR-FN5A) telepítve van)	72
● ADAGOLÁSI HIBA VALAMELY KIMENETI TÁLCÁBAN (ha finisher (AR-FN5A) telepítve van)	72
A FESTÉKKAZETTA CSERÉJE	74
TÚZŐKAPOCS-KAZETTA CSERÉJE	75
● BERAGADT TÚZŐKAPOCS ELTÁVOLÍTÁSA	76
A FESTÉKMENNYISÉG ÉS AZ ÖSSZES PÉLDÁNYSZÁM ELLENŐRZÉSE	76
A MÁSOLÓ TISZTÍTÁSA	77
● DOKUMENTUMÜVEG ÉS TETŐ/RSPF	77
● AZ OLDALSÓ TÁLCA PAPIRADAGOLÓ HENGERE	77

6

KIEGÉSZÍTŐ BERENDEZÉSEK ÉS KELLÉKEK

KIEGÉSZÍTŐ BERENDEZÉSEK	78
● FINISHER (AR-FN5A)	79
● 500 LAPOS PAPIRADAGOLÓ EGYSÉG/2 x 500 LAPOS PAPIRADAGOLÓ EGYSÉG	80
● KÉTOLDALAS AUTOMATA DOKUMENTUM ADAGOLÓ	81
KELLÉKEK TÁROLÁSA	81
● MEGFELELŐ TÁROLÁS	81

7

FÜGGELÉK

ADATOK	82
TÁRGYMUTATÓ	84
● FUNKCIÓ SZERINTI TÁRGYMUTATÓ	87

BIZTONSÁGI ELŐÍRÁSOK

Kérjük, tartsa be az alábbi biztonsági előírásokat a készülék használata során.

A HASZNÁLATRA VONATKOZÓ BIZTONSÁGI ELŐÍRÁSOK

⚠ Vigyázat!:

- Fixáló rész forró. Az elakadt papír eltávolításakor itt óvatosan járjon el!
- Ne nézzen közvetlenül a fényforrásba, mivel az károsíthatja a látását!

⚠ Figyelem!:

- A készüléket ne kapcsolja gyorsan ki és be. A gép kikapcsolása után várjon 10-15 másodpercet mielőtt újra bekapcsolná.
- A készüléket ki kell kapcsolni mielőtt bármilyen kiegészítőt felszerelne.
- A készüléket egy stabil, vízszintes felületen helyezze el.
- A készüléket ne szerelje fel nyirkos vagy poros helyre.
- Ha a készüléket hosszabb ideig nem használják, pl. egymást követő ünnepek esetén, kapcsolja ki a készüléket és a hálózati csatlakozót húzza ki a konnektorból.
- Mielőtt a készüléket mozgatná győződjön meg róla, hogy ki van kapcsolva és a hálózati csatlakozó ki van húzva a konnektorból.
- Ne fedje le a készüléket porfogóval, szövettel vagy műanyag fóliával, amíg az be van kapcsolva. Ezzel megelőzheti a hőszugárzást, ami tönkreteszi a készüléket.
- Az itt leírtaktól eltérő működtetés vagy beállítások használata vagy műveletek végrehajtása veszélyes hőbesugárzást eredményezhet.
- A dugaszolóaljzat a készülék közelében, jól elérhető helyen kell legyen.
- Ne dobja a festékkazettát tűzbe. A festék szétrepülhet, és égési sérüléseket okoz.
- A festékkazettákat kisgyermekektől elzárva tárolja.

A KÉSZÜLÉK ELHELYEZÉSÉNEK FŐBB SZEMPONTJAI

A nem megfelelő elhelyezés tönkreteszi a készüléket. Kérjük, vegye figyelembe az alábbiakat a kezdeti üzembehelyezésnél és valahányszor a készüléket elmozdítja.



Ha a készüléket hideg helyről meleg helyre viszi, a készülékben pára csapódhat le. Ilyen esetben a készülék használata gyenge másolási minőséget és hibás működést eredményez. Legalább 2 óráig hagyja a készüléket szobahőmérsékleten mielőtt használatba venné.

Ne helyezze üzembe a készülékét olyan helyre, amely:

- nedves, nyirkos vagy nagyon poros



- közvetlen napfénynek van kitéve

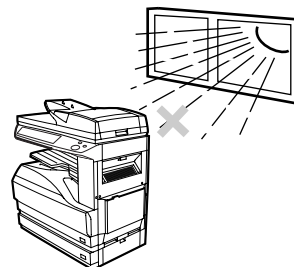

- gyengén szellőzik

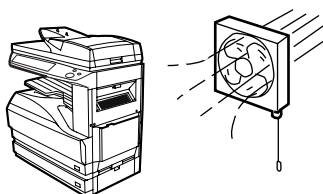

- szélsőséges hőmérséklet- vagy páratartalom változásnak van kitéve, pl. légkondicionáló vagy fűtőttest közelében.

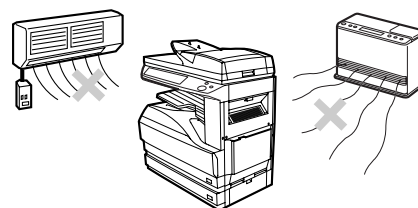

A készüléket egy hozzáférhető dugalj közelében kell elhelyezni a könnyű csatlakozás és leválasztás érdekében.

Győződjön meg róla, hogy a hálózati csatlakozót a meghatározott áram- és feszültség-előírásoknak megfelelő dugaljba csatlakoztatja. Továbbá, hogy a dugalj megfelelően van földelve.



A készüléket olyan dugaljhoz csatlakoztassa, amelyet más elektromos berendezés nem használ. Ha ugyanahhoz a dugaljhoz egy világítótest is csatlakoztatva van, fényingadozást tapasztalhat.

Bizonyosodjon meg, hogy elegendő hely van a készülék körül karbantartásra és megfelelő szellőzésre.

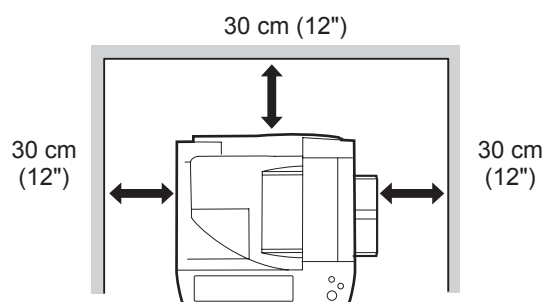

Kis mennyiségű ózon termelődik a nyomtatóban működés közben.

A kibocsátás szintje az egészségre ártalmatlan.

Megjegyzés:

A jelenlegi ajánlott hosszú távú ózon-kibocsátási határérték 0,1 ppm (0,2 mg/m³) 8 órás súlyozott átlagkoncentrációval számolva.

Azonban, mivel a kibocsátott kis mennyiségnek is kellemetlen szaga lehet, ajánlatos a másológépet szellőztetett helyiségbe helyezni.

A SZÁLLÍTÁSSAL KAPCSOLATOS BIZTONSÁGI ELŐÍRÁSOK

Az alábbiakra ügyeljen a készülék mozgatásánál a készülék üzembiztosságának megőrzéséhez.

Ne ejtse le a készüléket, és ne tegye ki rázkódásnak vagy ütődésnek.

A tartalék festékkazettákat tartsa száraz hűvös helyen anélkül, hogy használat előtt kivenné a csomagolásból.

• Ha ezeket közvetlen napfénynek vagy magas hőmérsékletnek teszi ki, az gyenge másolatokat eredményezhet.

Ne nyúljon a fényhengerhez (zöld rész).

• A dobon létrejövő karcolások vagy foltok koszos másolatot eredményeznek.

LÉZER INFORMÁCIÓ

Hullámhossz	785 nm +10 nm -15 nm
Impulzus idők	Észak-Amerika: 25 cpm típus: (6,213 µs)/7 mm 31 cpm típus: (7,385 µs)/7 mm Európa: 25 cpm típus: (6,213 µs)/7 mm 31 cpm típus: (7,385 µs)/7 mm
Kimeneti teljesítmény	Max 0,9 mW

KÖRNYEZETI INFORMÁCIÓ



Ezen termékek, amelyek kiérdemelték az ENERGY STAR® minősítést, úgy lettek megtervezve, hogy kiváló energia hatásfokkal való működésükkel védik a környezetet.

A KEZELÉSI ÚTMUTATÓ HASZNÁLATA

A készülék úgy lett tervezve, hogy kényelmes másolási tulajdonságokkal szolgáljon minimális irodai helyigény és maximális kezelhetőség mellett. A készülék minden előnyének hiánytalan kihasználásához feltétlenül barátkozzon meg jelen útmutatóval és a készülékkel. A készülék használata közbeni gyors tájékozódás céljából tartsa jelen útmutatót egy alkalmas helyen.

A KEZELÉSI KÉZIKÖNYVEKRŐL

A készülékre vonatkozó kézikönyvek az alábbiak:

Használati utasítás (másolóhoz) (ez a kézikönyv)

Ez a kézikönyv tartalmazza a készülékre, illetve másolási munkafolyamatokra vonatkozó magyarázatokat.

Online kézikönyv (nyomtatóhoz)

Ez a kézikönyv egy CD-ROM. Elmagyarázza a készülék nyomtatóként, hálózati nyomtatóként, illetve hálózati szkennerként való használatának folyamatait.

Szoftver telepítési útmutató (nyomtatóhoz)

Ez a kézikönyv utasításokat tartalmaz a szoftver telepítéséhez, amely lehetővé teszi, hogy a készüléket számítógéppel együtt lehessen használni, illetve tartalmazza a nyomtató alapbeállítására vonatkozó műveleteket.

Felhasználói kézikönyv (hálózati szkennерhez) (Ha a hálózati szkennер telepítve van.)

Ez a kézikönyv magyarázatokat tartalmaz a készülékre, valamint a készülék hálózati szkennerként való használatára vonatkozóan.

Kezelői útmutató

Elmagyarázza a készülék üzemben tartásával, illetve a másolási funkciókkal kapcsolatos kezelői programokat.

AZ "R" JELENTÉSE AZ EREDETI- ÉS A PAPÍRMÉRET JELÖLÉSÉNÉL

Az eredeti- vagy papírméret végén látható "R" betű (A4R, A5R, 5-1/2" x 8-1/2"R, 8-1/2" x 11"R, stb.) jelzi, hogy az eredeti papír, az alább látható módon, fekvő irányú.

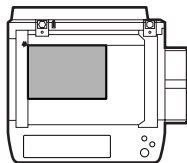

<Fekvő (Landscape) irányú lapbeállítás>

Azon lapméretek, amelyeket csak fekvő (landscape) irányban lehet elhelyezni (B4, A3, 8-1/2" x 14", 11" x 17") nem tartalmazzák az "R"-t a méretük jelölésénél.

EZEN ÚTMUTATÓBAN HASZNÁLT JELÖLÉSEK



Vigyázat

Figyelmezteti a felhasználót, hogy a felhasználó megsérülhet, vagy a készülék megrongálódhat, ha a figyelmeztetést nem tartja be szigorúan.



Figyelem

Figyelmezteti a felhasználót, hogy a készülék vagy egy része megrongálódhat, ha a figyelmeztetést nem tartja be szigorúan.



Info

A megjegyzések készülékre vonatkozó információt tartalmaznak a részletes leírásra, a funkcióra, a teljesítményre és a működésre vonatkozólag, amelyek hasznosak lehetnek a felhasználónak.

Szavak és ábrák magyarázata

- Jelen kézikönyvben a kétoldalas automata dokumentumadagoló "RSPF" rövidítésként szerepel.
- A kézikönyv ábrái az AR-M256/AR-M316 készülékeket a külön megrendelhető kétoldalas automata dokumentumadagolóval (AR-RP7) és feladat elválasztó tálcával (AR-TR3) felszereltem mutatják. Az egyes készülékek megjelenésre eltérőek lehetnek a modelltől és a kiegészítő felszerelésektől függően, ugyanakkor az alapvető működés minden készüléknél megegyezik.
- A külön megrendelhető kiegészítő berendezésekre vonatkozóan további információkat találhat a "KIEGÉSZÍTŐ BEREDEZÉSEK" című fejezetben (78. old.)
- A kiegészítő berendezések általában opcionálisak, azonban, néhány típus alapberendezésként tartalmaz bizonyos perifériákat.
- Néhány funkció nem használható bizonyos típusokon.

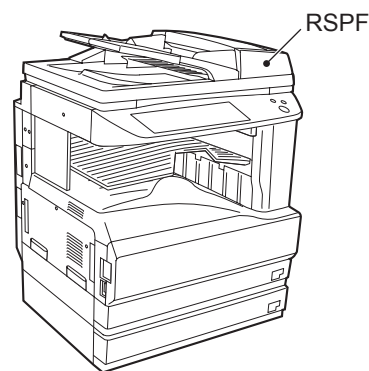

AB sorozat (metrikus) és inch sorozat hivatkozások

Ahol alkalmazható, ott mindkétféle adat szerepel.

Például:

15. oldal.....A5 - A3 (5-1/2" x 8-1/2" - 11" x 17")

82. oldal.....25%, 50%, 70%, 81%, 86%, 100%, 115%, 122%, 141%, 200%, 400%
(25%, 50%, 64%, 77%, 100%, 121%, 129%, 200%, 400%)

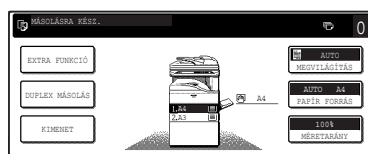

[AB sorozat]

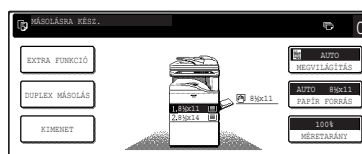

[Inch sorozat]

Habár ennek a felhasználói útmutatónak a kezelőpaneljén AB sorozatú méretjelzések láthatók, az inch sorozatú gépeken inch méretjelzések láthatók.

FŐBB TULAJDONSÁGOK

Nagysebességű lézer másolás

- Az első másolat elkészítésének ideje* mindössze 4,8 másodperc.
- A másolási sebesség 25 másolat/perc (AR-M256/AR-5625), illetve 31 másolat/perc (AR-M316/AR-5631). Ez ideális az irodai felhasználáshoz, és növeli a munkahelyi termelékenységet.
- * Az első másolat elkészítésének ideje változhat az áramellátás feszültségétől, a környezet hőmérsékletétől, illetve más működési feltételtől függően.

Kiváló minőségű digitális kép

- Az automatikus fényerő beállítás mellett három eredeti dokumentumtípus állítható be: "SZÖVEG mód" kizárólag szöveges eredetihez, "SZÖVEG/FOTÓ mód" szöveg és kép keverékéhez és "FOTÓ mód" képekhez. A fényerő minden módban kézzel állítható 5 fokozatban.

Alapvető másolási funkciók

- Zoom másolatok 25%-tól 400%-ig készíthetők 1%-os léptetéssel.
- Egy beállítással 999 másolat készíthető.
- Automatikus kétoldalas másolás.
- Hasznos speciális funkciók állnak rendelkezésre, mint például a szegélytörlés, a szegélyeltolás, 1 oldalon 2 oldal, 1 oldalon 4 oldal, brossúra másolás, könyvmásolás és fedőlapos másolás.

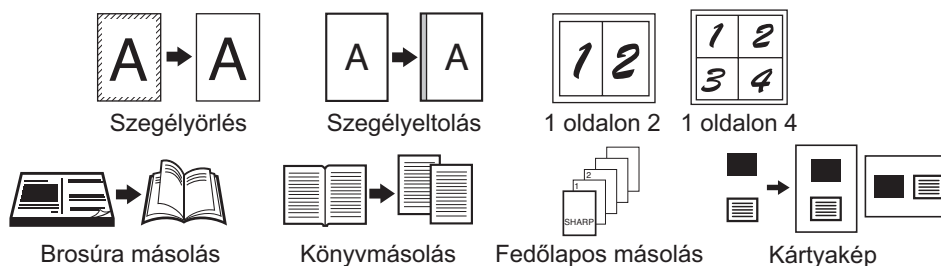

- A kezelői programok lehetővé teszik a funkciók alapbeállítását, illetve módosítását az egyedi igények kielégítése érdekében. A kezelői programok lehetővé teszik az ellenőrző mód használatát, mely által a készülék kezelője ellenőrizni tudja a gép használatát.

A fekete-fehér LCD kijelző panel segítségével egyszerű a készülék működtetése

- A hátsó megvilágítású fekete-fehér LCD kijelző alkalmazásával a kijelző panel lépésről lépésre ad útmutatást a készülék minden funkciójával kapcsolatban. A kijelző panel továbbá az elakadt papír eltávolítására vonatkozóan, illetve egyéb probléma esetén is ad utasításokat.

Környezet- és felhasználóbarát konstrukció

- A használaton kívüli energiafelhasználás csökkentése érdekében a készülék előfűtés és automatikus kikapcsolási módokkal van ellátva.
- Univerzális tervezést alkalmaztunk a készüléknél, melynek köszönhetően a kezelőpanel magassága és a nyomógombok alakja úgy lett kifejlesztve, hogy a lehető legtöbb ember tudja használni.

Ez a fejezet olyan alapvető információkat tartalmaz, amelyeket a gép használata előtt ajánlatos elolvasni.

RÉSZEGYSÉGEK ÉS FUNKCIÓIK

Külső

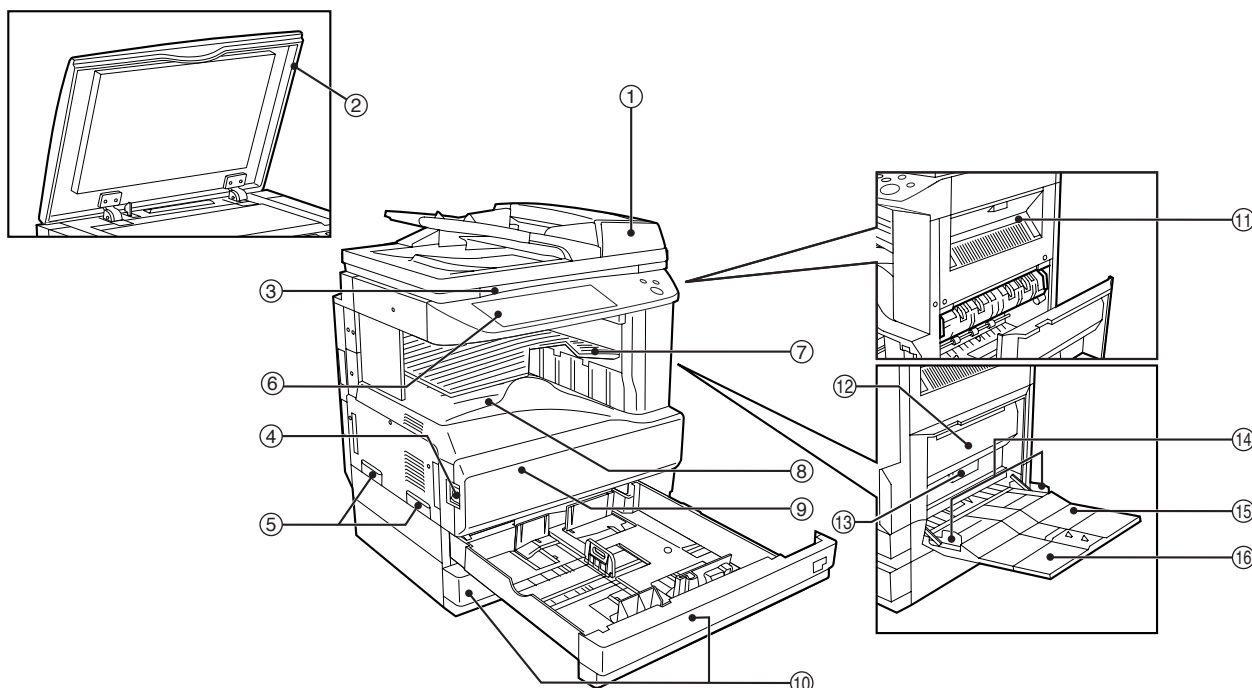

① **Kétoldalas automata dokumentumadagoló (RSPF) (kiegészítő)**

Helyezze ide a eredeti példány(oka)t a másolandó oldallal felfelé. (23. o.)

② **Dokumentumtető (kiegészítő)**

Helyezze az eredeti példányt a dokumentumüvegre, és zárja le a dokumentumtetőt a másolás megkezdése előtt.

③ **Dokumentumüveg**

Helyezze ide az eredeti példányt a másolandó oldallal lefelé. (22. o.)

④ **Kapcsológomb**

Nyomja meg a másoló be-, illetve kikapcsolásához. (13. o.)

⑤ **Fogantyúk**

Használja ezeket a gép mozgatasakor.

⑥ **Kezelő panel**

A kezelőgombokat és a kijelző panelt tartalmazza. (10. o.)

⑦ **Szorter tálca (felső tálca) (kiegészítő)**

Ebbe a tálcába érkeznek a nyomtatott dokumentumok.

⑧ **Középső tálca**

A középső tálcába érkeznek a kész másolatok.

⑨ **Elülső ajtó**

Nyissa ki az elakadt papír eltávolításához, illetve a karbantartási munkák elvégzéséhez. (68. o.)

⑩ **Papírtálcák**

Minden tálca 500 ív papír befogadására alkalmas. (15. o.)

⑪ **Jobboldali felső ajtó**

Nyissa ki az elakadt papír eltávolításához, ha kiegészítő szorter tálca készlet vagy finisher telepítve van. (72. o.)

⑫ **Oldalsó ajtó**

Nyissa ki az elakadt papír eltávolításához. (68. o.)

⑬ **Oldalsó ajtó fogantyúja**

Húzza meg az ajtó kinyitására. (68. o.)

⑭ **Oldalsó tálca papírvezetői**

Állítsa be a papír szélességéhez. (18. o.)

Belső

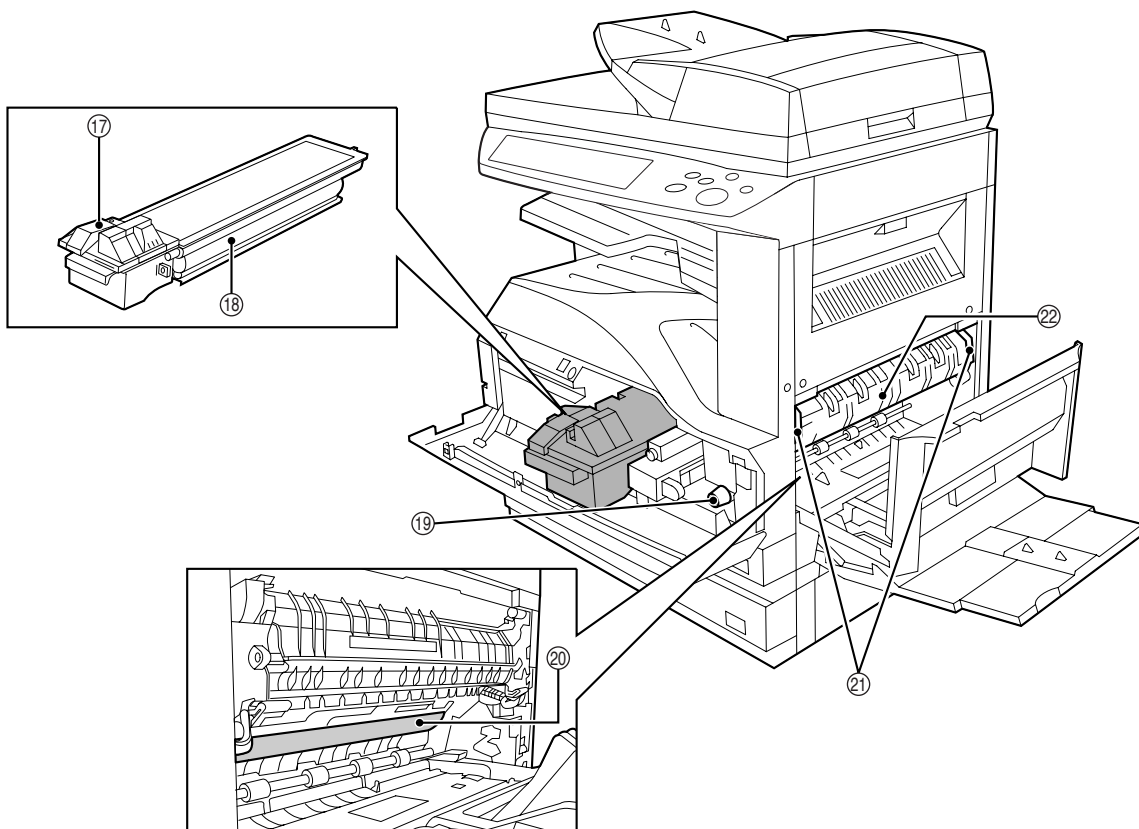

- ⑮ **Oldalsó tálca**
Az oldalsó tálcából adagolhat normál papírt, illetve speciális papírt (például vetítőfóliát) is. (18. o.)
- ⑯ **Oldalsó tálca hosszabbító tálca**
Húzza ki az oldalsó tálca hosszabbító tálcaját mielőtt a papírt az oldalsó tálcára teszi. (18. o.)
- ⑰ **Festékkazetta zárkioldó karja**
A festékkazetta zárjának kioldásához használandó. (74. o.)
- ⑱ **Festékkazetta**
A festéket tartalmazza. (74. o.)
- ⑲ **Rollerforgató gomb**
Forgassa el az elakadt papír eltávolításához. (68. o.)
- ⑳ **Fényhenger**
A másolatok képei a fényhengeren jönnek létre.

**Figyelem**

Ne nyúljon a fényhengerhez (zöld rész)! A fényhenger érintése a henger rongálódását, illetve a másolatokon szennyeződést okozhat.

- ㉑ **Fixálóegység-kioldó karok**
A fixálóegységben elakadt papír eltávolításához nyomja fel a karokat és távolítsa el a papírt. (69. o.)

**Vigyázat**

A fixálóegység forró. Az égési sérülések elkerülése érdekében óvatosan távolítsa el az elakadt papírt.

- ㉒ **Fixálóegység papírvezetője**
Nyissa ki az elakadt papír eltávolításához. (69. o.)

**Info**

A modell neve az elülső ajtón van feltüntetve.

KEZELŐPANEL

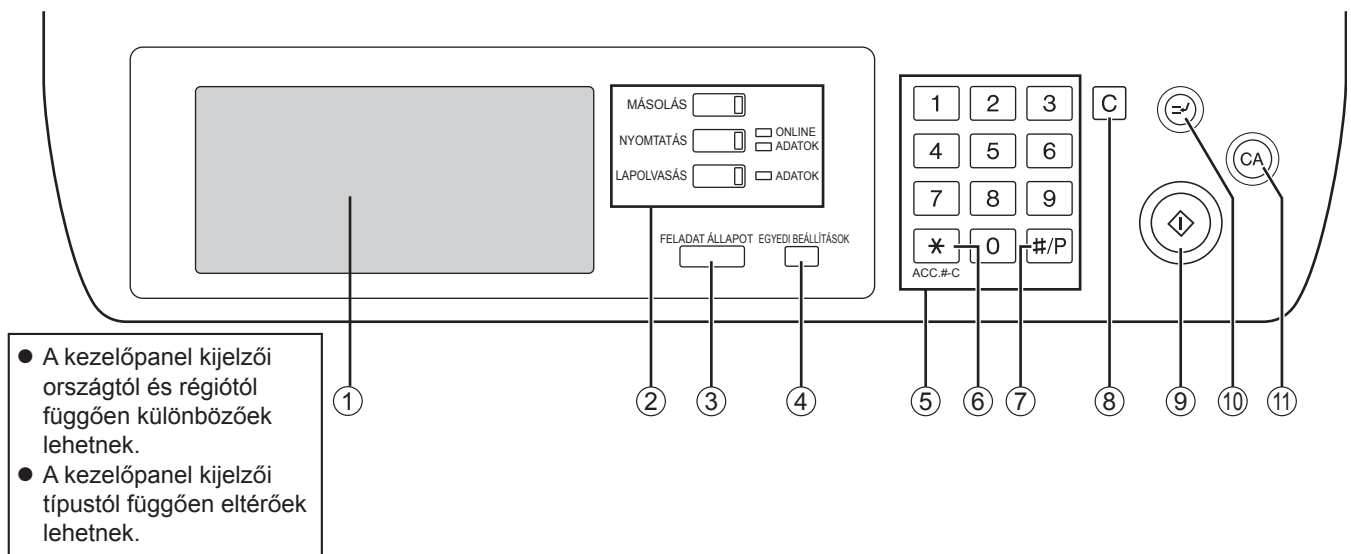

- A kezelőpanel kijelzői országtól és régiótól függően különbözőek lehetnek.
- A kezelőpanel kijelzői típustól függően eltérőek lehetnek.

① Kijelző panel

A panelen a gép állapota, üzenetek és érintőgombok láthatók. A kijelző mutatja a nyomtatás, másolás vagy hálózati szkennelés állapotát, a kiválasztott módnak megfelelően. További információk a következő oldalon találhatóak.

② Módválasztó gombok és kijelzők

A módok és a hozzájuk tartozó kijelző panel változtatására használható.

[MÁSOLÁS] gomb

Nyomja meg a másolási mód kiválasztásához.

[NYOMTATÁS] gomb/ONLINE kijelző/ADATOK kijelző

Nyomja meg a nyomtatási mód kiválasztásához.

• ONLINE kijelző

Akkor lehet nyomtatni, ha ez a kijelző világít.

• ADATOK kijelző

Nyomtatandó dokumentum a memóriában. A kijelző folyamatosan világít, amíg a nyomtatási művelet a memóriában tárolódik, és villog nyomtatás közben.

[LAPOLVASÁS] gomb/ADATOK kijelző (Ha a külön megrendelhető hálózati szkennert telepítve van.)

Nyomja meg a hálózati szkennert mód kiválasztásához, ha a külön megrendelhető hálózati szkennert telepítve van.

• ADATOK kijelző

Folyamatosan világít vagy villog, amíg a szkennelt képet küldi.

(További információkat talál a "Használati kézikönyv (hálózati szkennerthez)" útmutatóban.)

③ [FELADAT ÁLLAPOT] gomb

Nyomja meg az aktuális művelet állapotának megjelenítéséhez. (12. o.)

④ [EGYEDI BEÁLLÍTÁSOK] gomb

Használja a gép különböző beállításainak módosításához, többek között a kijelző panel kontrasztjához, vagy a kezelői programokhoz. (54. o.)

⑤ Számegység

Használja a különböző beállítások számértékeinek beviteléhez.

⑥ [ACC.#-C] gomb ([*])

Ha a kódos hozzáférés be van kapcsolva, nyomja meg ezt a gombot a művelet befejezése után, így a gép visszatér a kódbeütés standby állapotába.

⑦ [#/P] gomb ([#/P])

Ezt a gombot használja, ha végre akar hajtatni egy munkaprogramot másolási módban.

⑧ [TÖRLÉS] gomb ([C])

Nyomja meg, ha törölni akarja a másolási példányszámot vagy műveletet.

⑨ [START] gomb ([▶])

Nyomja meg másolási vagy szkennert módban a másolás vagy hálózati szkennelés elindításához. Ez a gomb villog, ha az automatikus kikapcsolási mód aktív van. Nyomja meg a gombot a normál működés visszaállításához.

⑩ [MEGSZAKÍTÁS] gomb ([⊖])

Használja egy megszakításos másolási művelethez. (34. o.)

⑪ [TÖRLÉS MINDENT] gomb ([CA])

Visszaállítja az alapbeállításokat.

KIJELZŐ PANEEL

A kijelző panel használata

[1. példa]



A kijelző panel elemeit a hozzájuk tartozó gomb érintésével lehet kiválasztani. Egy sípoló hang hallatszik és a gomb világítani kezd, ha az elemet sikeresen kiválasztottuk.

* Duplán sípól a gép, ha rossz gombot nyomtunk meg.

[2. példa]

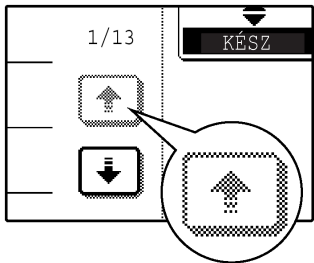

A szürke gombokat nem lehet kiválasztani.

A jóváhagyó sípolást ki lehet kapcsolni a kezelői programokban. (Lásd: "Kezelői útmutató".)

A jelen kézikönyvben található kijelző panel képmezőjén nyomtatott képek láthatók, melyek eltérhetnek az adott gép képmezőjétől.

Funkció kiválasztása

[1. példa]

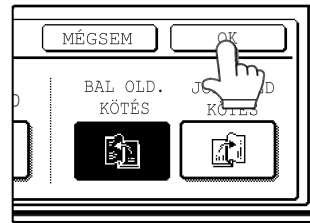

Azok az elemek, amelyek egy adott képmező megjelenésekor világítanak, már ki lettek választva, és működésbe lépnek az [OK] gomb megnyomásakor.

[2. példa]

Ha törölnie kell egy választást, egyszerűen nyomja meg a gombot újra, hogy ne világítson.

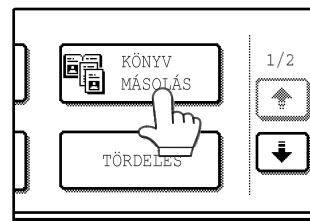
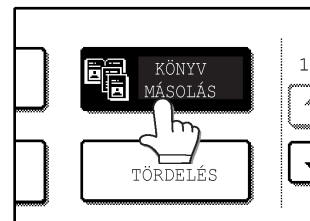

A gomb nem világít, a választást törölte.

[3. példa]

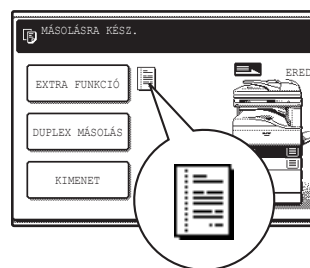

Ha a gépet másolási módban használjuk, és egy speciális módot választunk, a funkció ikonja megjelenik a kijelző panelen. Ha megérintjük az ikont, a megjelenik a funkció alapképmezője (vagy a menü képmező), így lehetővé válik a beállítások ellenőrzése, módosítása, illetve törlése.

Munkaállapot képző (megegyezik másolás, nyomtatás és hálózati szkennelés esetén)

Ez a képző jelenik meg, ha a kezelőpanelen a [FELADAT ÁLLAPOT] gombot megnyomjuk.

Megjeleníthető egy az aktuális műveletet és a tárolt munkákat tartalmazó feladatlista, vagy az elvégzett műveletek listája.

A munkák tartalma megnézhető és feladatok törölhetőek a sorból. A következő képző a nyomtatandó feladatok sorát mutatja.

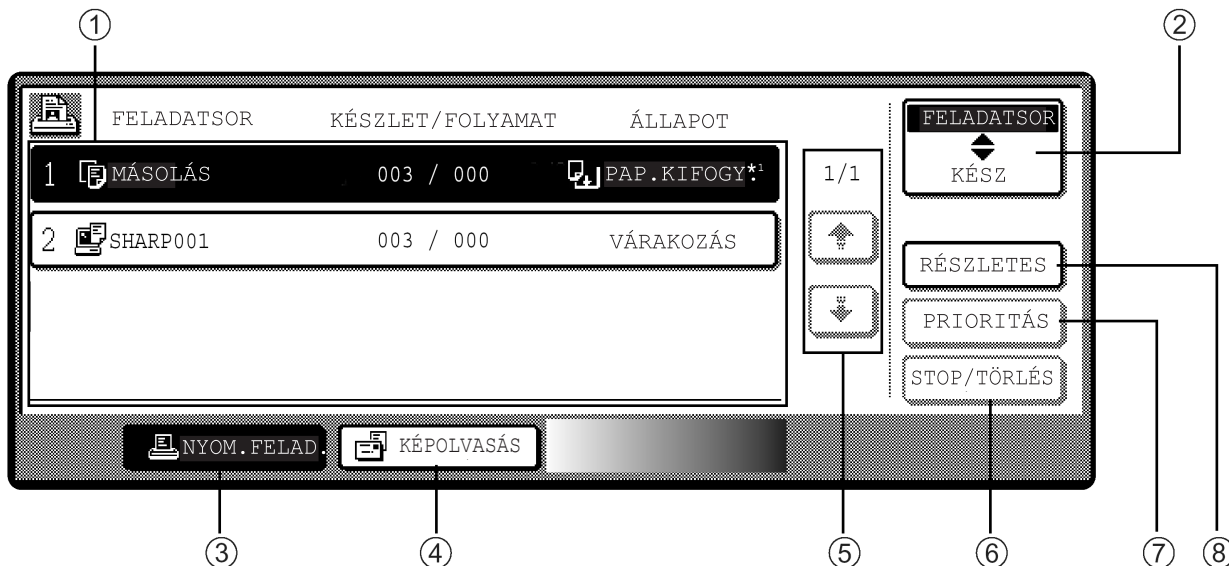

① Feladatlista

Megjeleníti a tárolt és a folyamatban lévő munkákat. A feladattípus kiválasztásához nyomjon meg egy gombot a fenti ábrán ③ vagy ④ gombok közül. A feladatok nevei mellett álló ikon jelzi a munka módját az alábbiak szerint:



Másolási mód



Nyomatási mód



Hálózati szkennelés mód

A feladatlistában a munkák gombok formájában jelennek meg. Ha a sorban előrébb helyezni, szüneteltetni vagy törölni akar egy munkát, érintse meg a feladat gombját, azután használja a ⑥ vagy ⑦ -ben leírt gombokat.

*1: "PAP.KIFOGY." a munkaállapot kijelzőn

"PAP.KIFOGY." a munkaállapot kijelzőn azt mutatja, hogy a megadott méretű papír elfogyott a gépből. Tegyen a gépbe megfelelő méretű papírt. Ha nincs ilyen papírja, és nyomtató módban van, más méretű papírra is tud nyomtatni az oldalsó tálcából való adagolással. (Lásd: "Online kézikönyv".)

② Módváltó gombok

A feladatlista mód kiválasztásához használja a "FELADATSOR" gombot (Tárolt/folyamatban lévő munkák) vagy a "KÉSZ" gombot (Kész munkák).

"FELADATSOR":

Mutatja a tárolt és a folyamatban lévő feladatokat.

"KÉSZ":

Mutatja a befejezett feladatokat. Megjegyzendő, hogy a másolási feladatok nem jelennek meg ebben a listában. Ha a gépet kikapcsoljuk, vagy az automatikus kikapcsolási mód aktíválódik, ha nincs feladat, a "KÉSZ" listában lévő feladatok törölődnek.

③ [NYOM.FELAD.] gomb

Használja a kimenő munkák listájának megtekintéséhez minden módban (nyomtatás és másolás).

④ [KÉPOLVASÁS] gomb

Megjeleníti a hálózati szkennelés feladatát (ha a hálózati szkennelés funkció telepítve van.).

⑤ Kijelző léptető gombok

Használja a megjelenített feladatlista következő oldalára való léptetéshez.

⑥ [STOP/TÖRLÉS] gomb

Használja a folyamatban lévő munka szüneteltetéséhez vagy törléséhez, illetve egy tárolt feladat törléséhez. Másolási munkákat nem lehet ezzel a gombbal szüneteltetni vagy törölni. Másolási munkák törlése a [TÖRLÉS] gombbal (ⓐ) vagy a [TÖRLÉS MINDENT] gombbal történik (ⓑ).

⑦ [PRIORITÁS] gomb

Nyomja meg ezt a gombot a [FELADATSOR] listában tárolt feladat kiválasztása után, így a gép el fogja kinyomtatni.

⑧ [RÉSZLETES] gomb

A kiválasztott munkáról ad további információkat.

BE- ÉS KIKAPCSOLÁS

A hálózati kapcsoló a gép bal oldalán található.



Ha a hálózati kapcsológombot bekapcsoljuk, a gép az előzőleg használt módban indul újra. A következő magyarázat előzőleg használt módként a másolást veszi.

BEKAPCSOLÁS

Kapcsolja a hálózati kapcsolót "BE" állásba.

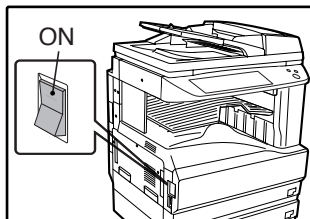

- Ha a hálózati kapcsolót "BE" állásba kapcsoljuk, "A GÉP BEMELEGSZIK. LEHETŐSÉGE VAN FELADAT BEÁLLÍTÁSÁRA." üzenet jelenik meg a kijelzőn, és a gép elkezdi bemelegedni. Ha a "MÁSOLÁSRA KÉSZ." üzenet megjelenik, a gép másolásra kész. A másolási tulajdonságokat már a felfűtés alatt beállíthatjuk.
- Ha a kódos hozzáférés be van kapcsolva, "ADJA MEG SZEMÉLYI KÓDJÁT." üzenet jelenik meg. Ha érvényes kódot üt be, a kód állapota pár másodpercre megjelenik a főképernyőben. Ezután lehet másolni. (Lásd: "Kezelői útmutató".)

KIKAPCSOLÁS

Ha hosszabb ideig nem használjuk a gépet, bizonyosodjunk meg róla, hogy ki van kapcsolva.

Győződjön meg arról, hogy a gép már nem dolgozik, azután állítsa a hálózati kapcsolót a "KI" állásba.

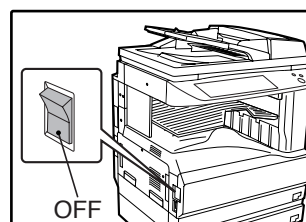

Ha kikapcsoljuk a gépet működés közben, elakadhat a papír, és az épp folyamatban lévő feladat törlődik.

1

ALAPBEÁLLÍTÁSOK

A gép visszatér az alapbeállításokhoz, amikor először bekapcsoljuk, amikor a [TÖRLÉS MINDENT] gombot (CA) megnyomjuk, vagy ha az előre beállított "alapállapotba helyezési idő" letelt az utolsó másolat elkészülte után, bármely módban. Mikor a gép visszatér az alapbeállításokhoz, minden addigi beállítás és funkció törlődik. Az alapállapotba helyezési idő megváltoztatható a kezelői programokban (Lásd: "Kezelői útmutató"). A kijelzőn megjelenő kezdeti beállítások az alábbiak.

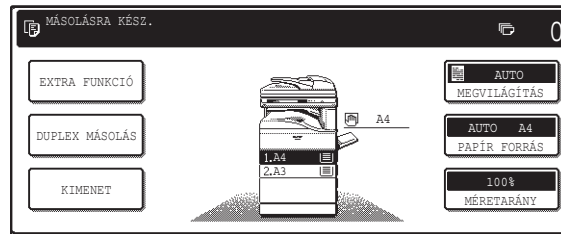

A funkciókat és beállításokat a fenti képzőnek megfelelően magyarázzuk.

Méretarány: 100%, **Megvilágítás:** Automatikus, **Másolási mennyiség:** 0, **Automatikus kétoldalas:** Egy oldalra egy oldal, **Automatikus papírválasztás:** Be, **Papírtálca:** Felső papírtálca



Az alapbeállítások megváltoztathatók a kezelői programokban. (Lásd: "Kezelői útmutató".)

A printer és a szkenneló módok kezdeti beállításához (alapképernyő) további információkat találhat az adott mód kezelési kézikönyvében.

ENERGIATAKARÉKOS MÓDOK

A gépnek két energiatakarékos módja van az összenergia-fogyasztás, s így az üzemeltetési költség csökkentése érdekében. Ezek a módok segítenek megóvni a természetes forrásokat, illetve csökkenteni a környezetszennyezést. A két energiatakarékos mód az "Előfűtés üzemmód" és az "Automatikus kikapcsolás mód". Mindkét mód időbeállítása módosítható a kezelői programokban. (Lásd: "Kezelői útmutató".)

Előfűtés üzemmód

Amikor letelik a beállított idő, a fixálóegység hőmérséklete automatikusan csökken, hogy a gép készenléti állapotban kevesebb energiát fogyasszon. A gyári alapbeállítás 15 perc. A normál működéshez való visszatéréshez a kezelőpanel valamely gombját meg kell nyomni. Ezen üzemmódban egyszerűen a megfelelő másolási beállítások kiválasztásával, majd a [START] gomb (Ⓢ) megnyomásával lehet másolni.

Automatikus kikapcsolás mód

Amikor letelik a beállított idő, a fixálóegység energiaellátása automatikusan kikapcsol az energiafogyasztás csökkentése érdekében. (Ez megfelel a Nemzetközi Energy Star Program előírásainak.) A gyári alapbeállítás 60 perc. Mikor a gép ebbe a módba lép, a kijelző panel kikapcsol és csak a [START] gomb (Ⓢ) villog. A normál állapotba való visszatéréshez nyomja meg a [START] gombot (Ⓢ). A felmelegedés utáni másoláshoz válassza ki a megfelelő másolási beállításokat, és nyomja meg a [START] gombot (Ⓢ).

PAPÍRADAGOLÁS

Ha valamely tálcából kifogyott a papír, a kijelző panelen egy üzenet jelenik meg. Töltsön papírt a tálcába.

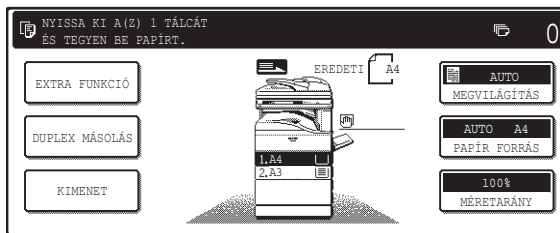

PAPÍR

Az alábbi táblázatban megtalálhatók azon papírtípusok és -méretek adatai, amelyek betölthetők a papírtálcákba. A legjobb minőség érdekében csak a SHARP által ajánlott papírtípusokat használja.

Tálca száma	Papírtálca típusa	Papírtípus	Méret	Súly	Kapacitás
1	Felső papírtálca ^{*1}	Normál papír Fejléces papír Újrahasznosított papír Színes papír	A5 - A3 (5-1/2" x 8-1/2" - 11" x 17")	56 g/m ² - 105 g/m ² (15 lbs. - 28 lbs.)	500 lap ^{*4}
2	Alsó papírtálca ^{*2}				
3	500-íves papíradagoló egység/2 x 500-íves papíradagoló egység felső papírtálcája				
4	2 x 500-íves papíradagoló egység alsó papírtálcája				
	Oldalsó tálca	Normál papír Fejléces papír Újrahasznosított papír Színes papír	A6 - A3 (5-1/2" x 8-1/2" - 11" x 17")	56 g/m ² - 128 g/m ² (15 lbs. - 34,5 lbs.) ^{*3}	100 lap ^{*4}
		Vékony papír		52 g/m ² - 56 g/m ² (14 lbs. - 15 lbs.)	100 lap
		Nehéz papír		Max. 200 g/m ² (54 lbs.)	30 lap
		Címkék			40 lap
		Kivetítő fólia			40 lap
		Boríték		International DL (110 x 220 mm) International C5 (162 x 229 mm) Commercial 10 (4-1/8" x 9-1/2")	

*1 A5 (5-1/2" x 8-1/2") méretű papír csak az 1. tálcába és az oldalsó tálcába tölthető.

*2 B5 méretű papír nem tölthető a 2. tálcába (azonban a B5R papír igen).

*3 Amikor A4 (8-1/2" x 11") méretűnél nagyobb papírt használ, az ne legyen nehezebb, mint 105 g/m² (28 lbs.).

*4 A betölthető papírvékonyok száma függ a papír súlyától.

Speciális papírok

Speciális papír használatakor kövesse az alábbi útmutatást.

Borítékok

Ne használja az alábbi borítéktípusokat (az elakadás elkerülése érdekében).

- Boríték fémfüllel, kapcsokkal, zsinórral, lyukkal vagy ablakkal.
- Boríték durva rostokból, szénpapírból vagy fényes felülettel.
- Boríték két vagy több füllel.
- Boríték ragasztószalaggal, filmmel vagy papírral a fülön.
- Boríték hajtással a fülön.
- Boríték nedvesítendő ragasztófelülettel a fülön.
- Boríték címkével vagy bélyeggel.
- Levegővel puffasztott boríték.
- Boríték a ragasztási felületen kitüremkedő ragasztóval.
- Boríték, melynek ragasztási felülete részben levált.

Fejléces papír

A fejléces papír olyan, a lap tetején információkkal előnyomott papír, mint például a cég neve és címe.

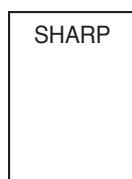

- Használjon a SHARP által ajánlott kivetítő fóliát és címkeíveket. A SHARP által ajánlottól eltérő papírok használata elakadást, vagy a kész dokumentumon foltokat eredményezhet. Ha mégis más, nem a SHARP által ajánlott eszköz használata szükséges, egyenként adagolja az íveket az oldalsó tálca használatával (Ne próbáljon folyamatosan másolni vagy nyomtatni.)
- Igen sokféle speciális papír van kereskedelmi forgalomban, de néhány közülük nem használható ezzel a géptípussal. Speciális papír használata előtt keresse meg hivatalos szervizképviselőt.
- Mielőtt a SHARP által ajánlottól eltérő papírt használna, csináljon egy próbamásolatot ellenőrzésképpen.

PAPÍRADAGOLÁS

Bizonyosodjon meg arról, hogy a gép nem másol vagy nyomtat, azután kövesse az alábbi lépéseket a papír betöltéséhez.

Papír betöltése a papírtálcába

1 Húzza ki a papírtálcát ütközésig.

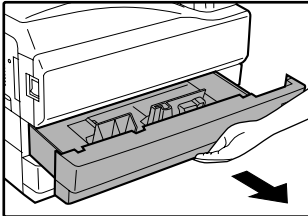

Ha az előzővel megegyező méretű papírt tesz a tálcába, ugorjon a 4. lépéshez. Ha eltérő méretű papírt tölt be, folytassa a műveletet a következő lépéssel.

2 Nyomja össze az elülső papírvezető zárókarját és csúsztassa el az elülső papírvezetőt a papír szélességéhez igazítva.

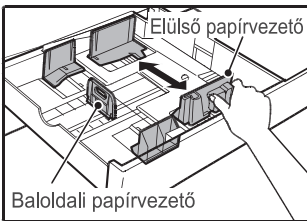

3 Mozdítsa el a baloldali lapvezetőt a papírtálcán jelzett módon a megfelelő nyílásig.

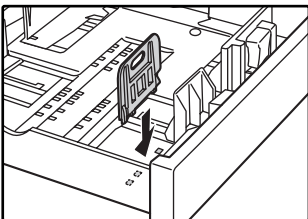

Ha 11" x 17" méretű másolópapírt használ, tartsa a baloldali lapvezetőt a papírtálca bal első nyílásában.

4 Lapozza át a másolópapír-köteget.

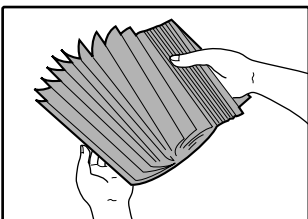

5 Helyezze a papírt a tálcába.

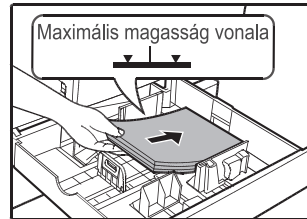

Info

- A papírt a nyomtatandó felülettel felfelé töltsé be.
- Igazítsa a papírt a lapvezelőkhöz.
- A tálcá maximum kapacitása 500 ív 80 g/m² (21 lbs.) papír.
- Ne tegyen a maximum magasság vonalánál több papírt a tálcába.
- Ha maradék papírhoz tölti fel a papírtálcát, először vegye ki a maradék íveket, tegye hozzá az újonnan betöltendő papírokhöz, s így együtt tegye vissza az egészet a papírtálcába.

6 Határozott mozdulattal tolja vissza a papírtálcát a helyére.

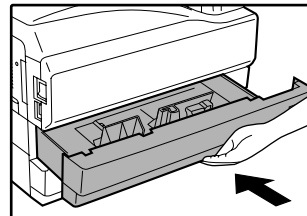

Ha az előzőleg használttól eltérő méretű papírt tett a tálcába, tegye az aktuális méretű papír kártyáját a papírtálca elejére, hogy figyelmeztessen az új papírméretre.

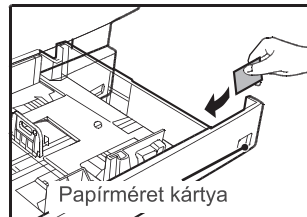

Info

Ha az előzően használttól eltérő méretű papírt tett a tálcába, lapozzon "A TÁLCÁ PAPIRTÍPUS ÉS PAPIRMÉRET BEÁLLÍTÁSÁNAK MEGVÁLTOZTATÁSA" fejezethez. (19. o.).

Papír adagolása az oldalsó tálcából

1 Hajtsa le az oldalsó tálcát.

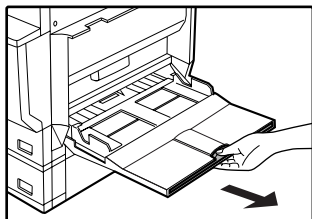
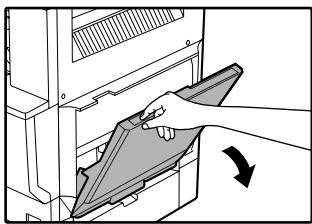

A papírméret helyes felismerése érdekében bizonyosodjon meg arról, hogy az oldaltálca hosszabbító tálcája ki legyen húzva.

3 Illessze a másolópapírt (a másolási felülettel lefelé) teljes terjedelmében az oldaltálcába.

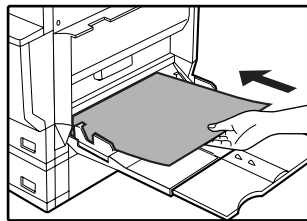

2 Állítsa be a papírvezetőket a másolópapír szélességéhez.

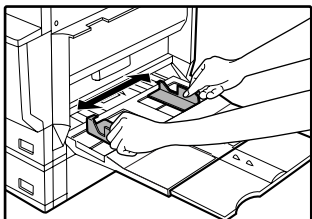

Fontos szempontok a papír oldaltálcából való adagolásához

- Az A6 méretű papírt vagy borítékot mindenképpen vízszintes (fekvő) állásban tegye be, ahogy azt a következő ábra mutatja.
- A papírt a másolandó felülettel lefelé adagolja.

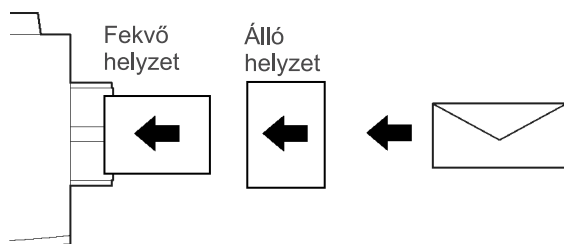

- Ha borítékot adagol, bizonyosodjon meg arról, hogy egyenesen áll, lapos, illetve nincs rajta pontatlanul ragasztott rész (nem zárórész).
- Ha maradék papírhoz tölti fel az oldalsó papírtálcát, először vegye ki a maradék íveket, tegye hozzá az újonnan betöltendő papírokhoz, s így együtt tegye vissza az egészet a papírtálcába. Az újonnan hozzáadott papírnak méretben és típusban meg kell egyeznie azzal, ami az oldaltálcában volt.
- Ne használjon az eredeti képnél kisebb papírt. Ez foltokat vagy elmosódott képet eredményezhet.
- Ne használjon olyan papírt, amelyre előzőleg lézerrel nyomtattak. Ez foltokat vagy elmosódott képet eredményezhet.

A TÁLCA PAPIRTÍPUS ÉS PAPIRMÉRET BEÁLLÍTÁSÁNAK MEGVÁLTOZTATÁSA

Ha papírt cserél valamely tálcában, kövesse az alábbi lépéseket a tálca papírtípus és papírméret beállításának megváltoztatásához.

A beállítások nem változtathatók meg akkor, ha azért állt le egy művelet, mert elfogyott a papír, adagolási hiba történt, vagy megszakításos másolási feladat zajlik.

Még másolási mód esetén sem változtathatók meg a beállítások, amikor nyomtatási feladatot végez a gép.



- A5 (5-1/2" x 8-1/2") méretű papír csak az 1. tálcához állítható be.
- B5 méretű papír nem állítható be a 2. tálcához (Csak a B5R méretű.)
- Az oldalsó tálca kivételével a tálcabeállításokat letilthatja a kezelői program. (Lásd: "Kezelői útmutató".)

1 Tegyen papírt a tálcába a "Papír betöltése a papírtálcába" utasításai szerint. (17. o.).

2 Nyomja meg az [EGYEDI BEÁLLÍTÁSOK] gombot.

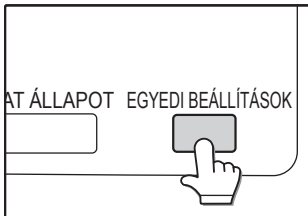

Megjelenik az egyedi beállítások menü képmozója.

3 Nyomja meg a [TÁLCA BEÁLLÍTÁSA] gombot.

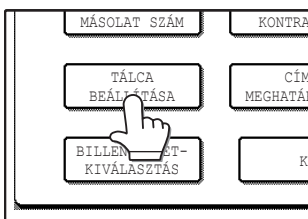

Megjelenik a tálcabeállítás képmozó.

4 Válassza ki a tálcat, melybe papírt tett.

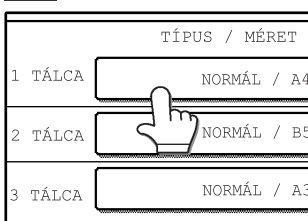

A tálca számozása a "PAPÍR" fejezetben található. (15. o.)
Ha a kívánt tálca nem szerepel a kijelzőn, használja az vagy gombot léptetéshez, míg meg nem jelenik.

5 Válassza ki a tálcába töltött papír méretét és típusát.

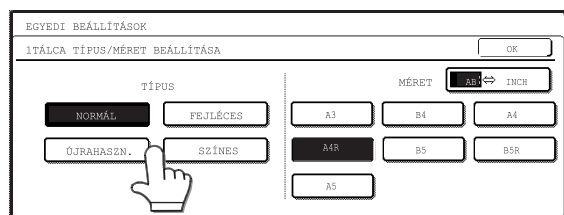

Az aktuálisan kiválasztott papírtípus világítani kezd.

- A papírtípus kiválasztásának megváltoztatásához nyomja meg a megfelelő típus gombot.
- A papírméret kiválasztásának megváltoztatásához nyomja meg a megfelelő méret gombot.
- A megjelenített méretválasztás INCH méretre történő megváltoztatásához nyomja meg az [AB ↔ INCH] gombot.

6 Nyomja meg az [OK] gombot.

7 Megjelenik egy üzenet, hogy ellenőrizze a papírt a tálcában. Tegye ezt, majd nyomja meg az [OK] gombot.

Visszatér a tálcabeállítás képmozóhoz.

Papírtípus beállítása az oldalsó tálcához

Az alábbi két módszer közül bármelyiket használhatja az oldalsó tálc papírtípusának beállításához.

Az [EGYEDI BEÁLLÍTÁSOK] gombtól

1 Tegyen papírt az oldalsó tálcába a "Papír adagolása az oldalsó tálcából" utasításai szerint. (18. o.)

2 Nyomja meg az [EGYEDI BEÁLLÍTÁSOK] gombot.

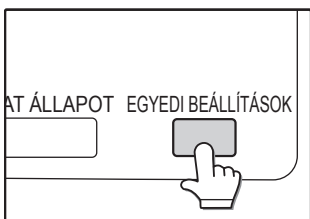

Megjelenik az egyedi beállítások menü képernyője.

3 Nyomja meg a [TÁLCA BEÁLLÍTÁSA] gombot.

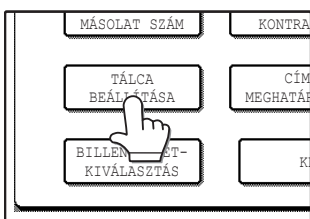

Megjelenik a tálcabeállítás képernyője.

4 Nyomja meg az [OLDALSÓ PAPIRTÁLCA] gombot.

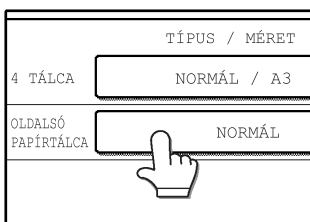

5 Válassza ki a tálcába töltött papírtípust.

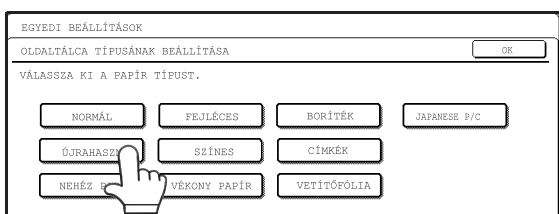

A "JAPANESE P/C" a hivatalos japán levelezőlapot jelzi.

6 Nyomja meg az [OK] gombot.

Visszatér a tálcabeállítás képernyőhöz.

A [PAPÍR FORRÁS] gombtól

1 Tegyen papírt az oldalsó tálcába a "Papír adagolása az oldalsó tálcából" utasításai szerint. (18. o.)

2 Nyomja meg a [PAPÍR FORRÁS] gombot.



3 Nyomja meg a papírtípus kiválasztó gombot.

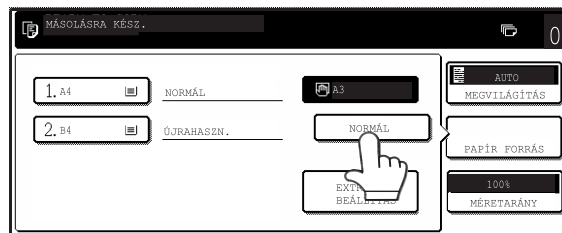

4 Válassza ki a papír típusát.

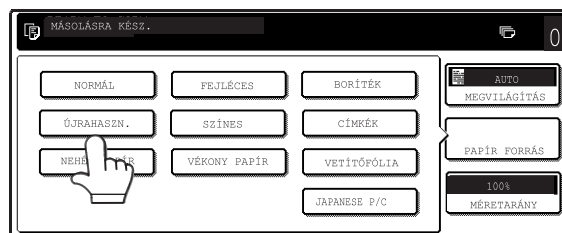

A "JAPANESE P/C" a hivatalos japán levelezőlapot jelzi.

5 Nyomja meg a [PAPÍR FORRÁS] gombot.

Visszatér a másolási mód főképernyőjéhez.

Ez a fejezet elmagyarázza az alapvető másolási funkciókat, mint például a normál másolás, kicsinyítés vagy nagyítás, illetve a megvilágítás beállítása.

A MÁSOLÁSI MÓD FŐKÉPMEZŐJE

A másolási mód főképzője üzeneteket, gombokat és a másoláshoz szükséges beállításokat mutatja. Nyomjon meg egy választógombot. A másolási mód főképzője jelenik meg, ha megnyomja a [MÁSOLÁS] gombot. (Kivéve, ha az egyedi beállítások képzője jelenik meg.)

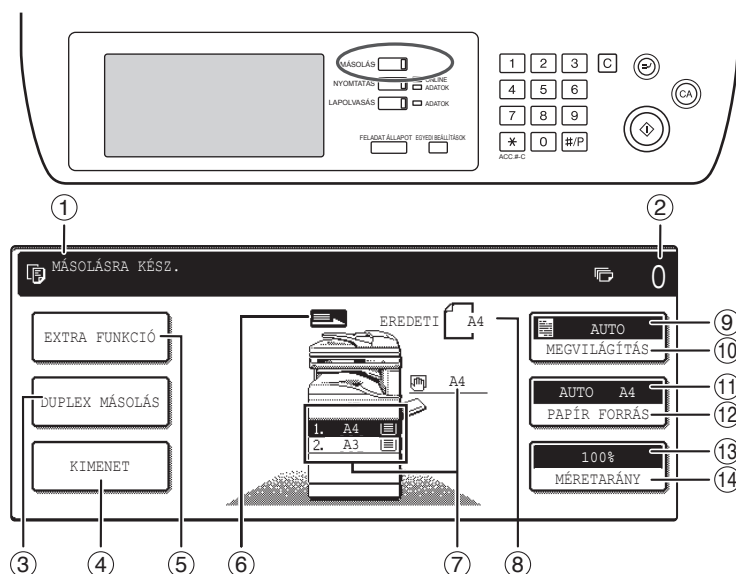

- Az üzenet országtól és régiótól függően változik.
- A képző a telepített készülékeknek megfelelően eltér.

① Üzenet kijelző

Állapotüzeneteket jelenít meg.

② Másolati szám kijelző

A [START] gomb (⏻) megnyomása előtt megjeleníti a másolati példányszámot, illetve a [START] gomb (⏻) megnyomása után a még hátralévő másolatok számát. Egyetlen másolat készíthető, ha a kijelzőn "0" látható.

③ [DUPLIX MÁSOLÁS] gomb (27. o.)

Nyomja meg, hogy megnyissa a kétoldalas másolási mód beállításának képzőjét.

④ [KIMENET] gomb (35. o.)

Nyomja meg a leválogatás, csoportos leválogatás, tűzőtt leválogatás és egyéb kimeneti beállítás kiválasztásához.

⑤ [EXTRA FUNKCIÓ] gomb (39. o.)

Nyomja meg a speciális funkciók képzőjének megnyitásához.

⑥ Eredeti adagolás kijelző

Ez jelenik meg, amikor az RSPF-be eredeti dokumentumot teszünk.

⑦ Papírméret kijelző

Megmutatja a papírtálcák helyét, és a tálcákban a papír méretét. A "≡" jelzés megmutatja, hogy van-e a tálcában papír. A papírtálcák kiválasztásához nyomja meg valamely papírtálcák gombot.

⑧ Eredeti méret kijelző

Megjeleníti az eredeti dokumentum méretét, amennyiben az eredeti a gépbe helyezték másolás céljából.

⑨ Megvilágítás kijelző

Megjeleníti a kiválasztott megvilágítás típus ikonját, valamint a fényerő skálát.

⑩ [MEGVILÁGÍTÁS] gomb (29. o.)

Használja ezt a gombot a másolat megvilágításának beállításához.

⑪ Papírválasztási kijelző

Megjeleníti a kiválasztott papírméretet. Ha az automatikus papírválasztási mód van beállítva, az "AUTO" üzenet jelenik meg.

⑫ [PAPÍR FORRÁS] gomb (22. o., 26. o.)

Használja ezt a gombot a papírméret kiválasztásához.

⑬ Méretarány kijelző

Megjeleníti a kiválasztott méretarányt.

⑭ [MÉRETARÁNY] gomb (31. o.)

Használja ezt a gombot a méretarány kiválasztásához.

NORMÁL MÁSOLÁS

MÁSOLÁS A DOKUMENTUMÜVEGRŐL



Ha a "KÓDOS HOZZÁFÉRÉS" (58. o.) be van kapcsolva, üsse be 5 számjegyű kódját.

1 Nyissa ki a dokumentumtetőt/RSPF-t, és tegye az eredeti dokumentumot a másolandó felülettel lefelé a dokumentumüvegre.

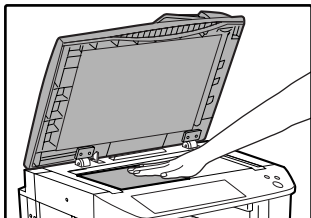

[Az eredeti dokumentum elhelyezésének módja]
Igazítsa az eredeti dokumentum sarkát a dokumentumüveg (▲) nyíl hegyével jelzett, bal hátsó sarkához.

Eredeti skála

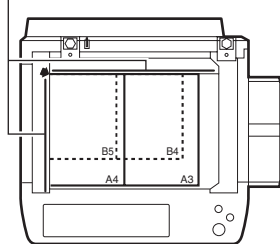

Eredeti skála

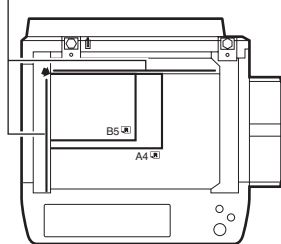

2 Zárja be a dokumentumüveget/RSPF-t.

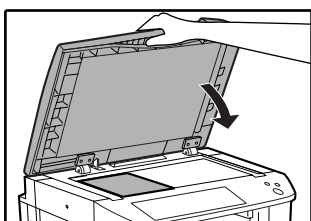

Az eredeti dokumentum mérete megjelenik a kijelzőn.
Az eredeti behelyezése után ellenőrizze, hogy le van-e zárva a dokumentumtető/RSPF.
Ha nyitva marad, az

eredetin kívül eső részek feketén másolódnak, ami túlzott festékfogyasztást eredményez.



Ha az eredeti dokumentum méretét automatikusan nem ismeri fel a gép, állítsa be a méretet manuálisan. (47. o.)

3 Bizonyosodjon meg arról, hogy automatikusan az eredetivel megegyező méretű papírt választott ki a gép.

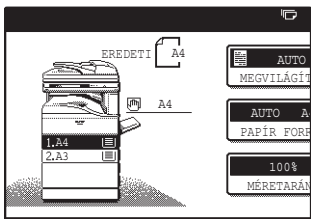

A kiválasztott tálca világitani kezd. Ha a tálca az eredetivel eltérő méretű papírt tartalmaz, "TÖLTÖN BE xxxx PAPÍRT" üzenet jelenik meg.

Ha megjelenik is a fenti üzenet, a másolás elvégezhető a kiválasztott papírtálcából.



- Papír betöltéséhez lsd. a "PAPÍRADAGOLÁS" fejezetet. (15. o.) Ha módosítja a tálcában lévő papír méretét, meg kell változtatnia a papírtálca méret és papírtípus beállításait is. (19. o.)
- Az automatikus papírkiválasztás funkcióban lehet papírtípust választani, illetve ez a funkció törölhető a kezelői programokban. (Lásd: "Kezelői útmutató".)

A papírméret (papírtálca) kézi beállítása

Ha az automatikus papírkiválasztási funkciót törölte a kezelői programokban, illetve ha az eredetivel eltérő méretű papírt szeretne használni, nyomja meg a [PAPÍR FORRÁS] gombot, és válassza ki a kívánt papírméretű papírtálcát. (A kiválasztott papír világitani kezd, a papír kiválasztási képző bezáródik.) A képző papírméret választás nélküli bezárásához nyomja meg újra a [PAPÍR FORRÁS] gombot.

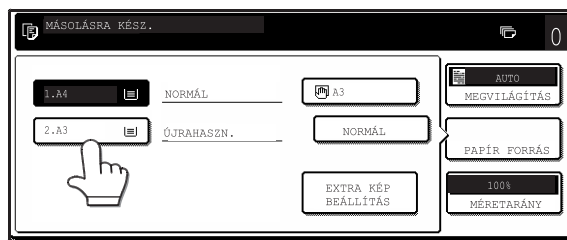

4 Válassza ki a másolatok számát, illetve az egyéb kívánatos másolati beállításokat, azután nyomja meg a [START] gombot (⏏).

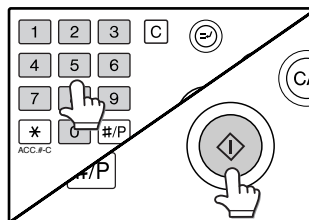

- A szám a másolási mennyiség kijelzőn minden egyes másolat elkészültével eggyel csökken.
- Ha csak egyetlen másolatot szeretne készíteni, azt megteheti, amennyiben a másolati szám kijelzője "0"-t mutat.
- Hiba törléséhez nyomja meg a [TÖRLÉS] gombot (C).



- Nyomja meg a [TÖRLÉS] gombot (C) a másolási művelet megszakításához.
- Ha újabb eredeti dokumentumról szeretne ugyanazon beállításokkal másolatot készíteni, egyszerűen cserélje ki az eredeti dokumentumokat és nyomja meg a [START] gombot (⏏).
- Ha a másolás leáll, mert kifogyott a tálcából a papír, folytathatja a másolást a [PAPÍR FORRÁS] gomb megnyomásával, majd az oldalsó tálca, vagy olyan tálca kiválasztásával, ahol az eddig használttal azonos méretű, típusú és elhelyezésű papír található.

MÁSOLÁS AZ RSPF-BŐL



- Ha a "KÓDOS HOZZÁFÉRÉS" (58. o.) be van kapcsolva, üsse be 5 számjegyű kódját.
- Ha az RSPF-t kikapcsolta a kezelői programokban, az RSPF NEM HASZNÁLHATÓ. Lásd: "Kezelői útmutató".

1 Bizonyosodjon meg arról, hogy nem maradt eredeti dokumentum a dokumentumüvegen, majd zárja le az RSPF-t.

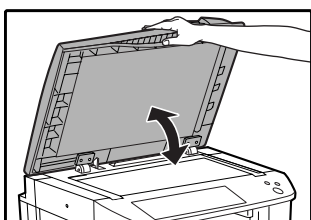

Ha a dokumentumüvegen eredeti marad másolás után, "VEGYE KI AZ EREDETIT A DOKUMENTUM-ÜVEGRŐL." üzenet jelenik meg a kijelző panelen.

2 Az eredeti dokumentum vezetőit állítsa be az eredeti méreteinek megfelelően.

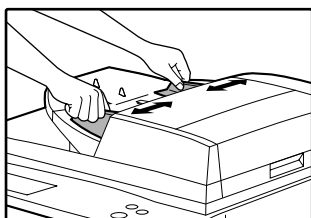

3 Tegye az eredeti dokumentumokat a másolandó felülettel felfelé a dokumentum adagoló tálcába.

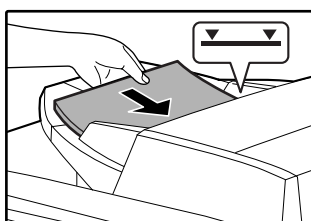

Illessze az eredetiket az adagoló nyílásba. Az eredeti dokumentum mérete megjelenik a kijelző panelen.



- 100 oldal (90 g/m² (24 lbs.)) másolásáig egyszerre is betehetők a dokumentumok.
- Ha az eredeti méretét nem ismeri fel a gép automatikusan, állítsa be az eredeti méretét manuálisan. (47. o.)

4 Bizonyosodjon meg arról, hogy az eredetivel megegyező méretű papírt választott ki a gép.

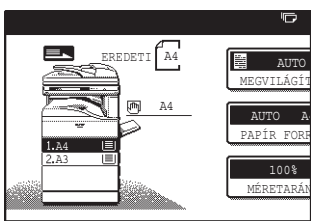

A kiválasztott tálca világítani kezd. Ha egyik tálcában sincs az eredetivel megegyező méretű papír, "TÖLTÖN BE xxxx PAPIRT" üzenet jelenik meg.

Ha megjelenik is a fenti üzenet, a másolás elvégezhető a kiválasztott papírtálcából.



- Papír betöltéséhez lsd. a "PAPÍR ADAGOLÁSA" fejezetet. (15. o.) Ha módosítja a tálcában lévő papír méretét, meg kell változtatnia a papírtálca méret és papírtípus beállításait is. (19. o.)
- Ha szükséges, kézi beállítással kiválaszthatja azt a papírtálcát, amely megfelelő méretű papírt tartalmaz (ld. 22. o.)
- Az automatikus papírkiválasztás funkcióban lehet papírtípust választani, illetve ez a funkció törölhető a kezelői programokban. (Lásd: "Kezelői útmutató".)
- Ha az eredeti dokumentum nagyobb, mint a papírméret, a másolás eredménye eltérő lehet a dokumentumüveg, illetve az RSPF használata esetén. (22. o.)

2

5 Válassza ki a másolatok számát, illetve az egyéb kívánatos másolati beállításokat, azután nyomja meg a [START] gombot (⏏).

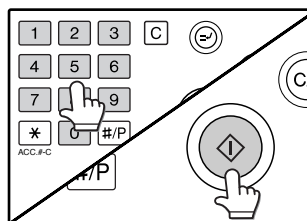

- A szám a másolási mennyiség kijelzőn minden egyes másolat elkészültével eggyel csökken.
- Ha csak egyetlen másolatot szeretne készíteni, azt megteheti, amennyiben a másolati szám kijelzője "0"-t mutat.
- Hiba törléséhez nyomja meg a [TÖRLÉS] gombot (C).



- Nyomja meg a [TÖRLÉS] gombot (C) a másolási művelet megszakításához.
- Ha a másolás leáll, mert kifogyott a tálcából a papír, folytathatja a másolást a [PAPÍR FORRÁS] gomb megnyomásával, majd az oldalsó tálca, vagy olyan tálca kiválasztásával, ahol az eddig használttal azonos méretű, típusú és elhelyezésű papír található.

Folyamatos adagolási üzemmód

Ha a folyamatos adagolási üzemmód aktiválva lett a kezelői programokban, "EREDETIK BEÁLLÍTÁSA FOLY. ADAGOLÁSHOZ." üzenet jelenik meg körülbelül 5 másodpercig az eredetiek betöltése után. Minden olyan új dokumentumot, amelyet ezen üzenet alatt töltünk az RSPF-be automatikusan adagol és másol a gép.

Nagyszámú eredeti másolása

Az egyesítő üzemmód igen hasznos, ha az RSPF-be egyszerre betehető dokumentumnál többet kell másolnunk. Az egyesítésről részletes leírás található az "EGYESÍTÉS" fejezetben. (45. o.)

FÉNYMÁSOLÁSI SZEMPONTOK

Dokumentumüveg és RSPF

- Az eredeti dokumentumtól eltérő helyzetű papír is kiválasztható, ha az automatikus papírválasztás vagy automatikus kép funkció be lett állítva. Ez esetben az eredeti képet elforgatja a gép.
- Ha könyvet másol, vagy olyan dokumentumot, amely össze volt hajtva vagy gyűrve, enyhén nyomja meg a dokumentumtetőt/RSPF-t. Ezáltal csökkenthetők az eredeti dokumentum és a dokumentumüveg közötti nem egyenletes érintkezés okozta árnyvonalak.
- Ha középső tálca számláló funkciója be van kapcsolva, a kimeneti tálcába érkező oldalak száma max. 500 lehet. (kizárólag A4 és 8-1/2" x 11" méretek; a többi méretre max. 300 oldal). Ha az eltolás funkciót használjuk, a limit kb. 300 oldal. A limit elérésekor a másolás leáll, és a [START] gomb (⊕) fénye kialszik. Vegye ki a másolatokat a középső tálcából, azután nyomja meg a [START] gombot (⊕) a másolás folytatásához. A középső tálca számláló funkciója kikapcsolható a kezelői programokban. (Lásd: "Kezelői útmutató".)

Az RSPF-ben használható eredeti dokumentumok

Az RSPF-be maximum 100 lap azonos méretű (A4, 90 g/m² (8-1/2" x 11", 24 lbs.)) eredeti dokumentum tehető. Különböző hosszúságú eredeti dokumentumok is helyezhetők együtt az RSPF-be, feltéve, hogy szélességük megegyezik; azonban előfordulhat, hogy néhány másolási funkció így nem tökéletesen működik.

Másolható eredeti dokumentumok

Az A5 - A3 (5-1/2" x 8-1/2" - 11" x 17") méretű, 35 g/m² - 128 g/m² (9 lbs. - 34 lbs.) súlyú, illetve kétoldalas másolás esetén 52 g/m² - 105 g/m² (14 lbs. - 28 lbs.) súlyú eredeti dokumentumok használhatók.

Egyéb szempontok

- Használjon a megadott méret- és súlyintervallumoknak megfelelő eredeti dokumentumokat. Az ezeken kívül eső eredetiek elakadást okozhatnak.
- Bizonyosodjon meg arról, hogy az eredetiken nincs gemkapocs vagy tűzőkapocs.
- Ha az eredeti dokumentumon javítófestéktől vagy tintától, ragasztótól vagy egyéb ragasztott felülettől származó nedves folt található, győződjön meg róla, hogy teljesen megszáradt, mielőtt másolatot készít róla. Ellenkező esetben az RSPF belseje, vagy a dokumentumüveg szennyeződhet.
- Az alábbi eredetiktől nem készíthető másolat, mivel elakadást, szennyeződést, illetve elmosódott képet okozhatnak.
 - Vetítőfóliák, pauszpapír, egyéb átlátszó vagy áttetsző papír, fényképek
 - Szénpapír
 - Hőpapír
 - Gyűrött, hajtott vagy szakadt eredetiek
 - Ragasztott, kivágott eredetiek
 - Lefűzéshez kilyukasztott eredetiek
 - Festékszalaggal nyomtatott eredetiek (hőátviteles nyomtatás), illetve hőpapírra nyomtatott eredetiek.

A dokumentumtető eltávolítása

- Újságpapír nagyságú eredetiek másolásához távolítsa el a dokumentumtetőt.
- Ehhez nyissa ki a dokumentumtetőt, enyhén hátrafelé hajtva emelje meg. A tető visszahelyezéséhez tegye ugyanezt fordítva.
- Az RSPF-t nem lehet eltávolítani.

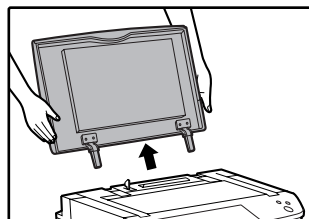

Különböző hosszúságú eredetik másolása (Vegyes adagolás)

Az RSPF használatakor különböző hosszúságú eredeteket is adagolhatunk, ha a szélességük megegyezik. A különböző hosszúságú eredetik másolásához kövesse az alábbi lépéseket:

1 Nyomja meg az [EXTRA FUNKCIÓ] gombot.

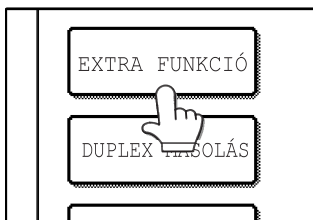

2 Nyomja meg az [↓] gombot, azután az [EREDETI MÉRET] gombot.

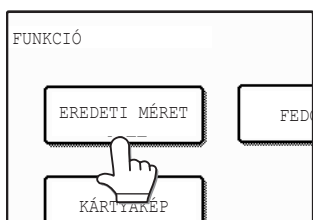

3 Válassza ki a "VEGYES MÉRETŰ EREDETI ADAGOLÁSI ÜZEMMÓD" cellát.

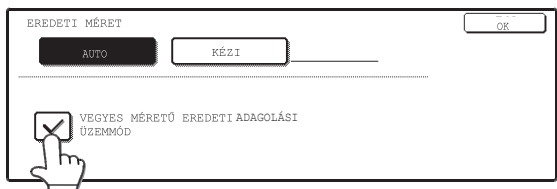

5 Nyomja meg az [OK] gombot.

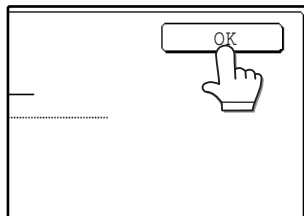

A beállítás megtörtént, visszatér a főképzőhöz. Az eredeti méret ikonja (A4) -re változik, jelezve, hogy a vegyes adagolást választottuk.



A másolás vegyes adagolási módban való elkezdése esetén a gép minden eredetit beszkenyel a másolás elkezdése előtt.

2

Automatikus másolási kép forgatás (Elforgatásos másolás)

Ha az eredetit a másolópapírtól eltérő helyzetben tesszük a gépbe, az a képet automatikusan elforgatja 90°-kal. (A kép elforgatásakor üzenet jelenik meg a kijelzőn.) Ha olyan funkciót választunk ki, amely nem működik az elforgatással együtt (például A4-nél (8-1/2" x 11") nagyobb méretű nagyítás), akkor az elforgatás nem lehetséges.

[Példa]

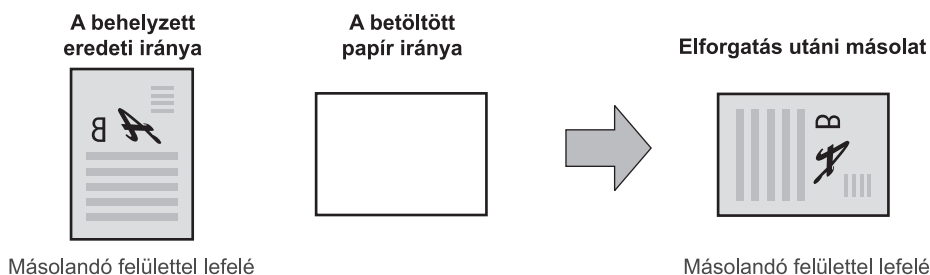

- Ez a funkció automatikus papírválasztás és automatikus kép módok esetén is működik. Az elforgatásos másolás kikapcsolható a kezelői programokban. (Lásd: "Kezelői útmutató".)

OLDALSÓ TÁLCA (speciális papír)

Az oldalsó tálcá használandó speciális papírok, mint például kivetítő fólia és címkék adagolásához, de normál papír adagolása is lehetséges.

1 Helyezze be az eredeti dokumentumokat. (22., 23. o.)

2 Tegye be a papírt (nyomtatási felülettel lefelé) az oldalsó tálcába, teljes terjedelmében.

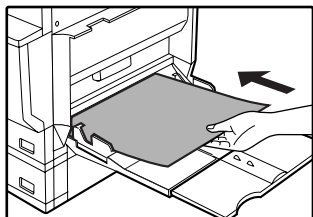

Az oldaltálcában használható papírok megtalálhatók a "PAPÍR" fejezetben. (15. o.) A papír betöltéséhez lsd. a "Papír adagolása az oldalsó tálcából" fejezetet. (18. o.)

3 Nyomja meg a [PAPÍR FORRÁS] gombot vagy kijelző panelen lévő gép tálcáját, és válassza ki az oldalsó tálcát.



Állítsa be az oldalsó tálcába töltött papír típusát. (20. o.)

4 Válassza ki a másolati példányszámot, illetve az egyéb kívánatos másolási beállításokat, azután nyomja meg a [START] gombot (↻).

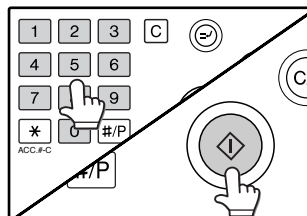

A másolási kezdő helyzet eltolása

Ha speciális papírra másol az oldalsó tálcában, a nyomtatás kezdő pozíciója függőlegesen eltolható a képelhelyezés jobb minősége érdekében. A nyomtatás kezdési helyének módosításához kövesse az alábbi lépéseket. Ez a funkció kizárólag speciális papír oldalsó tálcából történő adagolásakor működik.

1 Nyomja meg a [PAPÍR FORRÁS] gombot, majd nyomja meg a [EXTRA KÉP BEÁLLÍTÁS] gombot az oldalsó tálcához.

2 Használja az ▼ gombot vagy az ▲ gombot a nyomtatási pozíció beállításához, azután nyomja meg az [OK] gombot.

- Az elhelyezés -10 mm-től +10 mm-ig állítható 0,5 mm léptetéssel (-0,5 inch-től +0,5 inchig 0,02 inch léptetéssel).
- Ha a beállítást -10 mm-ről -0,5 mm-re (-0,5 inch-ről -0,02 inch-re) változtatjuk, a nyomtatás kezdési helye a normál pozíciótól előre mozdul. Ha a beállítást +0,5 mm-ről +10 mm-re (+0,02 inch-ről +0,5 inch-re) állítjuk, a nyomtatás kezdési helye hátra mozdul.



AUTOMATIKUS KÉTOLDALAS MÁSZOLÁS

Automatikusan két dokumentumot másolhatunk ugyanazon papír két oldalára. Ha az RSPF-t használjuk, kétoldalas eredeti dokumentumokról egyszerűen készíthetünk kétoldalas másolatot.

	Eredeti → Papír		
Dokumentumüveg	Egyoldalas eredeti → Két oldal (1 1+2)		
RSPF	Egyoldalas eredeti → Két oldal (1 1+2)	Kétoldalas eredeti → Két oldal (2 2)	Kétoldalas eredeti → Egy oldal (2 1 1)

2



- A használható papírméreték a következők: A5, B5, B5R, A4, A4R, B4 és A3 (8-1/2" x 11", 8-1/2" x 11"R, 8-1/2" x 13", 8-1/2" x 14" és 11" x 17").
- Fejléces papírra történő kétoldalas másolásnál a papírt a fejléces oldallal lefelé helyezze a tálcákba, illetve fejléces oldallal felfelé, ha az oldalsó tálcát használja. (Ez a normál ellentéte.)
- Automatikus kétoldalas másolás nem lehetséges vastag papírra, vékony papírra, címkékre, kivetítő fóliára, borítékokra, illetve más, speciális papírtípusokra.
- Az automatikus kétoldalas másolás kikapcsolható a kezelői programokban. (Lásd: "Kezelői útmutató".)
- Könyv másolás esetén (43. o.) a kétoldalas eredetiről két oldalra, illetve a kétoldalas eredetiről egy oldalra funkció nem használható.

A DOKUMENTUMÜVEG HASZNÁLATA

1 Helyezze az eredetit a dokumentumüvegre. (22. o.)

2 Nyomja meg a [DUPLEX MÁSZOLÁS] gombot.

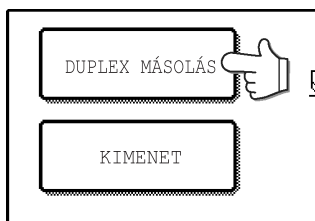

3 Nyomja meg a [EGYOLDALASRÓL DUPLEX MÁSZOLÁS] gombot.

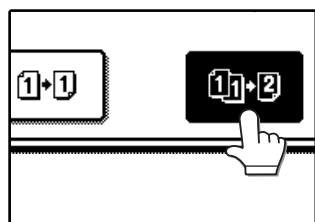

Nyomja meg a [KÖTÉS VÁLTÁS] gombot, ha táblás lefűzést készít, illetve, ha automatikus kétoldalas másolatot készít egyoldalas A3 (11" x 17") vagy B4 (8-1/2" x 14") méretű álló eredeti dokumentumokról.

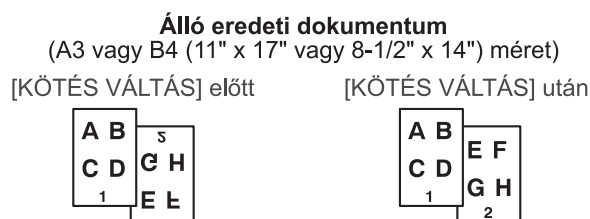

4 Nyomja meg az [OK] gombot.

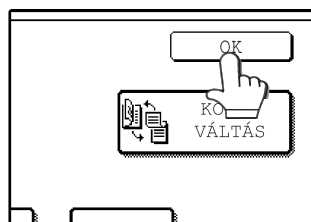

- 5** Győződjön meg arról, hogy a megfelelő papírméret automatikusan ki lett választva, illetve válasszon másik méretet a [PAPÍR FORRÁS] gomb megnyomásával.



- 6** Válassza ki a másolati példányszámot, illetve az egyéb másolási beállításokat, majd nyomja meg a [START] gombot (⏏).

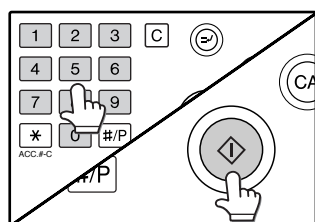

Az eredetit az első oldalra szkennelni a gép.

- 7** Vegye ki az első eredetit, tegye a következő dokumentumot a hátoldal szkenneléséhez a dokumentumüvegre. Zárja le a dokumentumtetőt/RSPF-t, majd nyomja meg a [START] gombot (⏏).

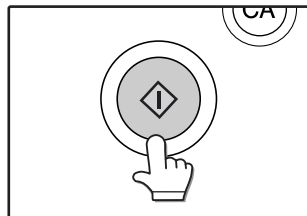

Az automatikus kétoldalas másolás törléséhez nyomja meg a [TÖRLÉS] gombot (C).



Páratlan számú eredetiről történő kétoldalas másoláskor nyomja meg a [OLVASÁS VÉGE] gombot az utolsó oldal beszkenyelése után.

AZ RSPF HASZNÁLATA

- 1** Helyezze az eredeti(ke)t a dokumentum adagoló tálcába. (23. o.)

- 2** Nyomja meg a [DUPLEX MÁSOLÁS] gombot.

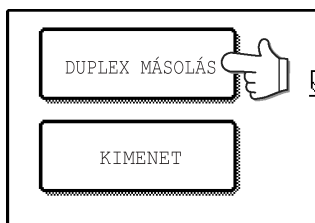

- 3** Válassza ki a kívánt másolási módot.

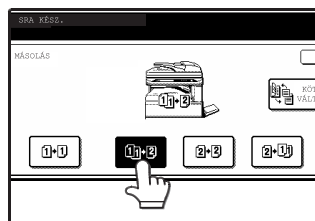

Nyomja meg a [KÖTÉS VÁLTÁS] gombot, ha táblás lefűzési módot szeretne, vagy ha automatikus kétoldalas másolatot készít egyoldalas A3 (11" x 17") vagy B4 (8-1/2" x 14") méretű álló eredeti dokumentumokról.

Álló eredeti dokumentum

(A3 vagy B4 (11" x 17" vagy 8-1/2" x 14") méret)

[KÖTÉS VÁLTÁS] előtt

[KÖTÉS VÁLTÁS] után

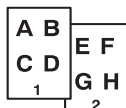
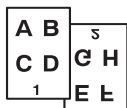

- 4** Nyomja meg az [OK] gombot.

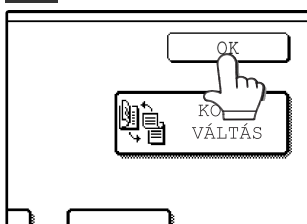

- 5** Győződjön meg arról, hogy a megfelelő papírméret automatikusan ki lett választva, illetve válasszon másik méretet a [PAPÍR FORRÁS] gomb megnyomásával.



- 6** Válassza ki a másolati példányszámot, illetve az egyéb másolási beállításokat, majd nyomja meg a [START] gombot (⏏).

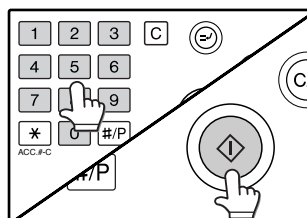

MEGVILÁGÍTÁS BEÁLLÍTÁSA

EREDETI KÉPTÍPUS KIVÁLASZTÁSA ÉS A MEGVILÁGÍTÁS KÉZI BEÁLLÍTÁSA

Alapbeállítás szerint az [AUTO] van kiválasztva az eredetinek megfelelő automatikus képbeállításhoz. Ha szeretné külön megjelölni az eredeti képtípust, illetve manuálisan beállítani a megvilágítást, akkor helyezze az eredeti dokumentumot az RSPF-be vagy a dokumentumüvegre, ellenőrizze a papírméretet, majd hajtsa végre az alábbi utasításokat.

1 Nyomja meg a [MEGVILÁGÍTÁS] gombot.



2 Válassza ki a [SZÖVEG], [SZÖV./FOTÓ] vagy [FOTÓ] megjelölést az eredetinek megfelelően.

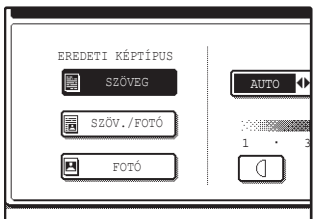

Az eredeti képtípus kiválasztása

- Három eredeti képtípus állítható be.

SZÖVEG	Használja normál szöveg, kéknymat és halvány ceruzairás másolásához.
SZÖV./FOTÓ	Használja szöveg/kép és nyomtatott kép másolásához.
FOTÓ	Használja képek másolásához, ha kidolgozottabb tónusokat szeretne.

- Automatikus megvilágítási beállítás csak akkor választható, ha az eredeti képtípusnál a [SZÖVEG] lett kiválasztva.

3 Állítsa be manuálisan a másolat megvilágítását.

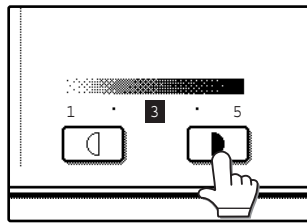

Ha eredeti képtípusként [SZÖVEG] lett kiválasztva, nyomja meg az [AUTO ◀ KÉZI] gombot a [KÉZI] kiválasztásához, majd állítsa be a másolat megvilágítását.

Nyomja meg az [▶] gombot sötétebb másolatok készítéséhez.

Nyomja meg az [◀] gombot világosabb másolatok készítéséhez.



Megvilágítási értékek

- 1 - 2 Újságsszerű sötét eredetik
- 3 Normál eredetik
- 4 - 5 Világos, vagy ceruzával írott szövegek

Az automatikus megvilágítási beállításhoz való visszatéréshez kövesse az alábbi lépéseket:

1 Nyomja meg az [MEGVILÁGÍTÁS] gombot.

2 Nyomja meg a [SZÖVEG] gombot.

A [SZÖVEG] gomb megnyomásakor megjeleink az [AUTO ◀ KÉZI] gomb.

3 Nyomja meg az [AUTO ◀ KÉZI] gombot, hogy az [AUTO] gomb világítson.

4 Nyomja meg az [OK] gombot.

4 Nyomja meg az [OK] gombot.

Visszatér a másolási mód főképzőjéhez.

5 Ellenőrizze a papírméretet, válassza ki a másolati példányszámot, illetve az egyéb másolási beállításokat, majd nyomja meg a [START] gombot (⏻).

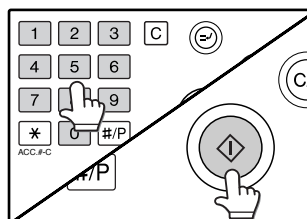

2

KICSINYÍTÉS/NAGYÍTÁS/ZOOM

A másolatok nagyításának és kicsinyítésének három módja van:

- Papírméret szerinti automatikus arányválasztásAUTOMATIKUS ARÁNYKIVÁLASZTÁS (lent)
- Arány meghatározása a kicsinyítés, nagyítás és zoom gombokkal KÉZI ARÁNYKIVÁLASZTÁS (31. o.)
- A függőleges és vízszintes másolási arány külön beállításaXY ZOOM másolás (32. o.)

A beállítható arányok függenek az alábbi feltételektől:

Eredeti helye	Választható arányok
Dokumentumüveg	25-től 400%-ig
RSPF	50-től 200%-ig

AUTOMATIKUS ARÁNYKIVÁLASZTÁS

Az arányt automatikusan kiválasztja a gép az eredeti dokumentum mérete és a papírméret alapján.

1 Helyezze be az eredeti(ke)t. (22., 23. o.)

Az eredeti dokumentum mérete megjelenik a kijelző panelen.



- Ha nem jelenik meg az eredeti dokumentum mérete a kijelző panelen, állítsa be a méretet manuálisan (47. o.)
- Az automatikus arányválasztás nem lehetséges, ha az eredeti dokumentum nem standard méretű.

2 Nyomja meg a [PAPÍR FORRÁS] gombot, majd válassza ki a kívánt papírméretet.

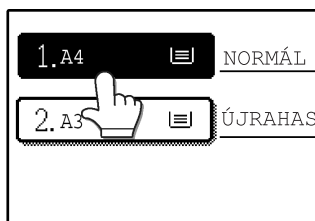

A kiválasztott gomb világítani kezd, és a papírkiválasztási képernyő bezáródik.



Ha az egyik tálcában sincs a kívánt méretű papír, tegyen a megfelelő méretű papírból valamelyik papírtálcába vagy az oldalsó tálcába. (19. o.)

3 Nyomja meg az [AUTO MÉRET] gombot.

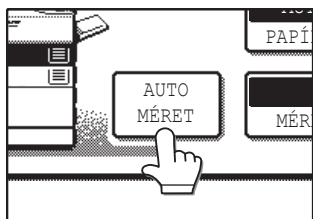

A gép kiválasztja a megfelelő arányt az eredeti dokumentum mérete és a papírméret alapján. (Az arány megjelenik a kijelző panelen.)



- Ha automatikus arányválasztást állítottunk be, az [AUTO MÉRET] gomb világítani kezd a főképernyőn.
- Ha az eredeti dokumentum és a papír eltérő helyzetű, a képet automatikusan elforgatja a gép a papír irányának megfelelően (A4 (8-1/2" x 11") vagy kisebb méretek esetén).
- A képelforgatás funkciót ki lehet kapcsolni a kezelői programokban (Lásd: "Kezelői útmutató".)
- Ha "A KÉP NAGYOBB A MÁSOLÓPAPÍRNÁL." üzenet jelenik meg a kijelző panelen, a kép egy része lemarad a másolatról.

4 Válassza ki a másolati példányszámot, illetve az egyéb másolási beállításokat, majd nyomja meg a [START] gombot (⏏).

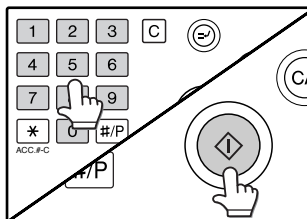

Az automatikus arányválasztás törléséhez nyomja meg az [AUTO MÉRET] gombot. Az automatikus arányválasztás szintén automatikusan kikapcsol, ha a nagyítás, kicsinyítés vagy [ZOOM] gombot (🔍/📏) megnyomja az arány manuális kiválasztásához.

KÉZI ARÁNYKIVÁLASZTÁS

A gép gyári beállításában öt (négy) kicsinyítési arány és öt (négy) nagyítási arány szerepel. Ezen kívül a [ZOOM] gombok (☰, ☷) használhatók 1%-os léptetésű aránykiválasztásra.

1 Helyezze be az eredeti(ke)t. (22., 23. o.)

2 Nyomja meg a [MÉRETARÁNY] gombot.



3 Használja a [MENÜ] gombot a menü [1] vagy menü [2] másolási arány kiválasztásához.

Menü 1

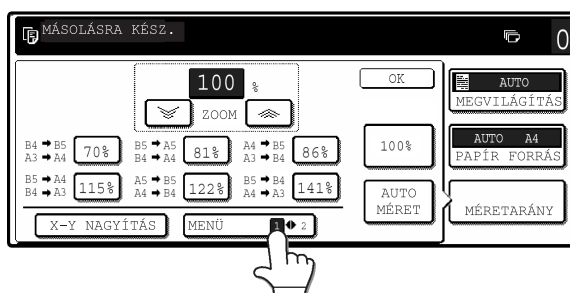

- Előre beállított kicsinyítő gombok:
70%, 81%, 86% (64%, 77%)
- Előre beállított nagyító gombok:
115%, 122%, 141% (121%, 129%),
- [100%] gomb: 100%

Menü 2

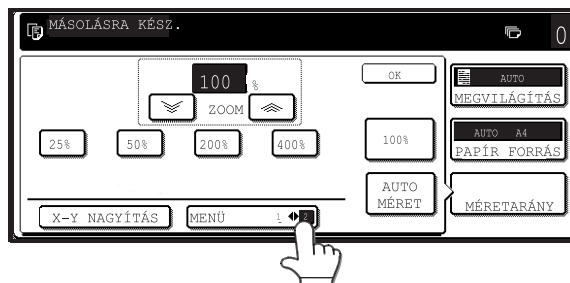

- Előre beállított kicsinyítő gombok: 25%, 50%
- Előre beállított nagyító gombok: 200%, 400%
- [100%] gomb: 100%

4 Használja a nagyítás, kicsinyítés vagy [ZOOM] gombokat (☰/☷) a kívánt másolási arány beállításához.

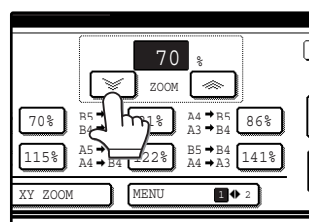
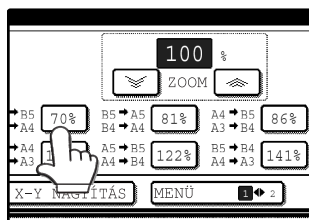

A [ZOOM] gombokkal (☰/☷) az arány 1%-os lépésekben változtatható. Nyomja meg a ☰ gombot az arány növeléséhez vagy a ☷ gombot az arány csökkentéséhez. A [ZOOM] gomb (☰/☷) további lenyomásával az arány változása gyorsabb.



- Nyomja meg a kicsinyítő vagy nagyító gombok egyikét a közelítőleges arány beállításához, majd nyomja meg az [☷] gombot az arány csökkentéséhez, vagy az [☰] gombot az arány növeléséhez.
- Ha "A KÉP NAGYOBB A MÁSOLÓPAPÍRNÁL." üzenet jelenik meg a kijelző panelen, a kiválasztott másolási arány túl nagy a papírmérethez. Ennek ellenére, ha megnyomja a [START] gombot (⏻), a gép elkészíti a másolatot.

5 Nyomja meg az [OK] gombot.

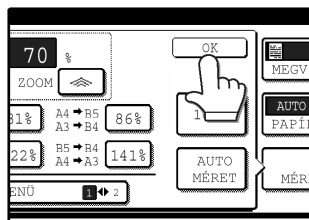

2

6 Győződjön meg arról, hogy a megfelelő papírméret automatikusan ki lett választva, vagy válasszon másik méretet a [PAPÍR FORRÁS] gomb megnyomásával.



Ha az AUTOMATIKUS PAPÍRVÁLASZTÁS be van kapcsolva, a megfelelő másolópapír méretet a gép automatikusan kiválasztja az eredeti dokumentum mérete és a megjelölt másolási arányok alapján.

7 Válassza ki a másolati példányszámot, illetve az egyéb másolási beállításokat, majd nyomja meg a [START] gombot (⏻).

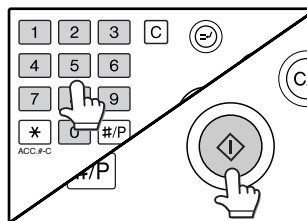

A másolási arány 100%-ra való visszaállításához nyomja meg a [MÉRETARÁNY] gombot, így megjelenik az arány menü, azután nyomja meg a [100%] gombot. (31. o., 3. lépés)

A FÜGGŐLEGES ÉS VÍZSZINTES MÁSZOLÁSI ARÁNYOK KÜLÖN BEÁLLÍTÁSA (XY ZOOM másolás)

Az XY ZOOM funkció lehetővé teszi a függőleges és vízszintes másolási arányok egymástól független beállítását.

Példa: A függőleges arány: 100%, a vízszintes arány: 50%.

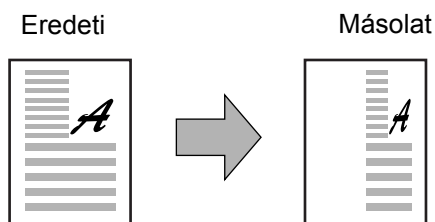

- Az AUTO KÉP/TÖRDELÉS/BROSÚRA MÁSZOLÁS funkciók nem használhatók az XY ZOOM funkcióval kombinálva.
- Az XY ZOOM funkció KÖNYV MÁSZOLÁS funkcióval használatához (43. o.), állítsa be először a KÖNYV MÁSZOLÁS funkciót, azután az XY ZOOM funkciót.

1 Helyezze be az eredeti(ke)t. (22., 23. o.)

2 Nyomja meg a [MÉRETARÁNY] gombot.



3 Nyomja meg az [X-Y NAGYÍTÁS] gombot.

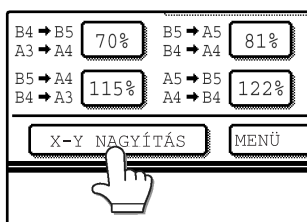

4 Nyomja meg az [X] gombot.

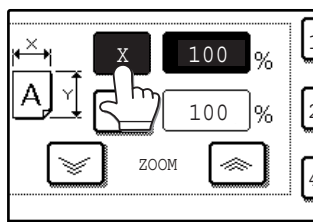

Az [X] gomb gyárilag be van állítva (világít), így alapvetően nincs szükség erre a lépésre. (Lépjen az 5. ponthoz.) Ha az [X] gomb nem világít, hajtsa végre ezt a lépést.

5 Használja a kicsinyítés, nagyítás és [ZOOM] gombokat (☰/☷) a másolási arány vízszintes irányú (X) beállításához.

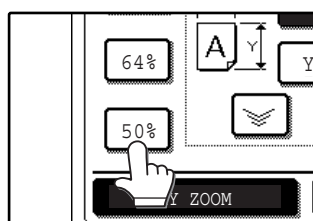

A fix méretarány gomb nem kezd világítani, ha megnyomjuk.

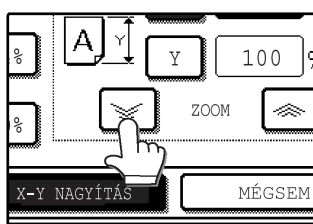

A [ZOOM] gombokat (☰/☷) az arány 1%-os léptetésű változtatásához használhatjuk. Nyomja meg a ☰ gombot ☷ az arány növeléséhez vagy csökkentéséhez. A [ZOOM] gomb (☰/☷) folyamatos nyomva tartásával az arány gyorsabban változik.



Nyomjon meg egy kicsinyítő vagy nagyító gombot a közelítőleges arány beállításához, majd a [☷] gombot az arány csökkentéséhez, illetve a [☰] gombot az arány növeléséhez.

6 Nyomja meg az [Y] gombot.

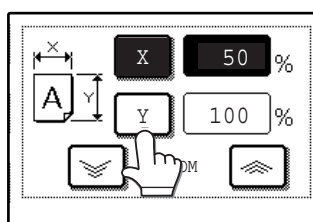

7 Használja a kicsinyítés, nagyítás és [ZOOM] gombokat (☰/☷) a másolási arány függőleges irányú (Y) beállításához.

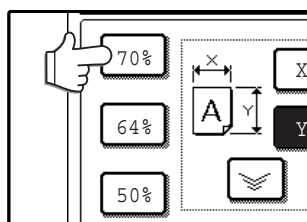

A fix méretarány gomb nem kezd világítani, ha megnyomjuk.

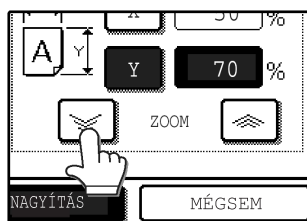

Ha újra be kell állítania a vízszintes arányt, ismét nyomja meg az [X] gombot.

8 Nyomja meg az [OK] gombot.

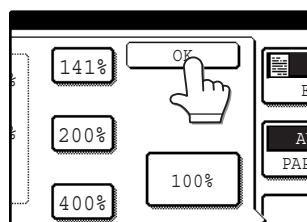

9 Győződjön meg arról, hogy a megfelelő papírméret automatikusan ki lett választva, illetve válasszon másik méretet a [PAPÍR FORRÁS] gomb megnyomásával.



Ha az AUTOMATIKUS PAPÍRVÁLASZTÁS be van kapcsolva, a megfelelő másolópapír méretet a gép automatikusan kiválasztja az eredeti dokumentum mérete és a megjelölt másolási arányok alapján.

10 Válassza ki a másolati példányszámot, illetve az egyéb másolási beállításokat, majd nyomja meg a [START] gombot (⏻).



Ezen funkció törléséhez nyomja meg a [MÉGSEM] gombot az X-Y NAGYÍTÁS képernyőn.

A MÁSOLÁS MEGSZAKÍTÁSA

Egy másolási folyamatot időlegesen megszakíthatunk annak érdekében, hogy egy újabb másolási művelet lehetővé váljon. Ha befejeztük a másik feladatot, a másolás folytatódik az eredeti másolási beállításokkal.



Az automatikus kétoldalas másolás, leválogatás/csoportos leválogatás, tűzéses leválogatás, fedőlap másolás, broszúra másolás, vegyes adagolás, egyesítés, munkaprogramok és tördelés funkciók nem használhatók a megszakításos másoláshoz.

1 Nyomja meg az [MEGSZAKÍTÁS] gombot (⊖) a másolási folyamat megszakításához.

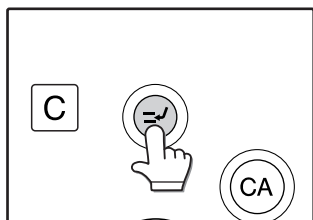

Az [MEGSZAKÍTÁS] gomb (⊖) villog, amíg a gép felkészül a másolás megszakítására, azután folyamatosan ég.

Ha úgy döntött, hogy törli a megszakításos műveletet a beállítás közben, nyomja meg a [MEGSZAKÍTÁS] gombot (⊖).



- Ha működik a kódos hozzáférési mód, megjelenik egy üzenet, hogy adja meg a kódját. Űsse be a kódot a számgombok segítségével. Az így elkészített másolatokat a gép hozzászámolja az Ön kódján másolt dokumentumok számához.
- Ha a gép egy eredeti dokumentumot szkennel a [MEGSZAKÍTÁS] gomb (⊖) megnyomásakor, a megszakításos művelet az eredeti szkennelése után kezdődik. Ha a gép épp másolatot nyomtat, a megszakításos művelet a nyomtatás után kezdődik.

2 Vegye ki az előző eredeti dokumentumo(ka)t, és tegye a gépbe a megszakításos művelet eredeti dokumentumait. (22., 23. o.)

3 Válassza ki a másolati példányszámot, illetve az egyéb másolási beállításokat, majd nyomja meg a [START] gombot (⬇).

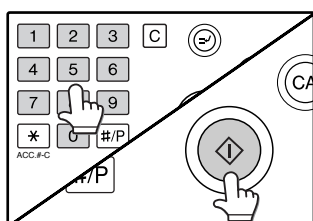

A megszakításos másolatokat a gép a többitől eltolva adja ki. (Eltolási funkció, 35. o.)

4 Ha a másolási művelet befejeződött, nyomja meg a [MEGSZAKÍTÁS] gombot (⊖) és vegye ki az eredeti dokumentumokat.

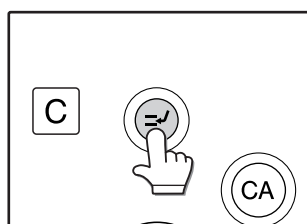

5 Helyezze vissza az előző eredeti dokumentumokat, majd nyomja meg a [START] gombot (⬇) a másolás folytatásához.

Csak azokat az eredetiket tegye vissza, amelyeket még nem szkennelt be a gép.

Ez a fejezet elmagyarázza a speciális befejező és kényelmi funkciókat.

BEFEJEZŐ FUNKCIÓK

Ez a rész elmagyarázza a leválogatás, csoportos leválogatás és eltolás funkciókat, valamint a tűzéses leválogatás funkciót, amelyet a kimenő dokumentumok összetűzésére használhatunk a leválogatás funkcióval együtt, amennyiben finisher telepítve van.

LEVÁLOGATÁS

Ezt a funkciót másolatsorok leválogatására használhatjuk. A másolatok a középső tálcába, illetve más tálcákba kerülnek, ha szortertálca vagy finisher telepítve van.

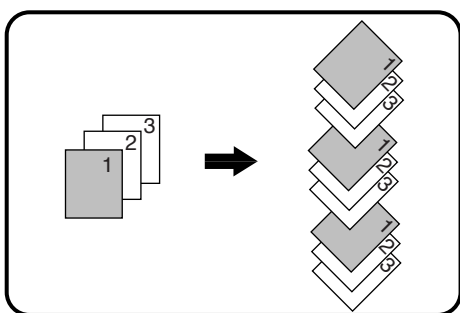

CSOPORTOS LEVÁLOGATÁS

Ez a funkció a másolatsorozatok oldalankénti csoportos leválogatására használható. A másolatok a középső tálcába kerülnek, illetve más tálcákba, ha szortertálca vagy finisher van telepítve a gépre.

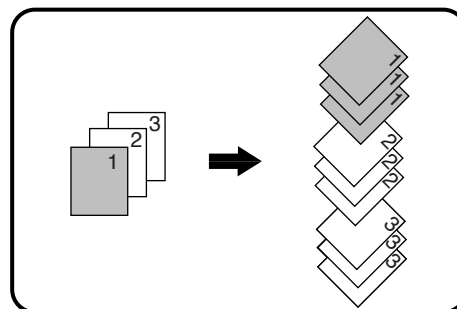

ELTOLÁS

Minden egyes másolatsorozatot eltol az előzőhöz képest a kimeneti tálcában, ezáltal könnyebbé válik a sorozatok egymástól való elkülönítése. (Az eltolás funkció a középső tálcával, illetve a finisher eltolási tálcájával használható.)

Eltolási funkció "BE"

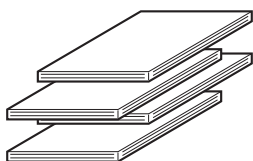

Eltolási funkció "KI"

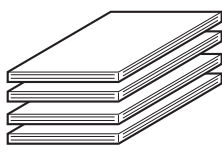

Eltolási funkció bekapcsolása

Az eltolási funkció akkor működik, ha az [ELTOLÁS] ellenőrzőcella ki van pipálva, amely a [KIMENET] gomb megnyomásával jeleníthető meg. (Ha a pipa nem látható, érintse meg az ellenőrzőcellát.)

1 Helyezze az eredetiket az RSPF-be, vagy a dokumentumüvegre. (22., 23. o.)

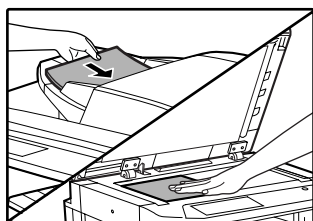

Ha eredeteket teszünk az RSPF-be, a leválogatás funkció automatikusan bekapcsol. (Ezen funkció kikapcsolásához lsd. "Kezelői útmutató".)

Példa: 5 másolatsorozat vagy 3 eredetiről oldalanként 5 másolat



2 Nyomja meg a [KIMENET] gombot.

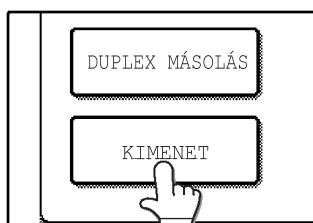

3 Nyomja meg a [RENDEZÉS] vagy [CSOPORT] gombot.

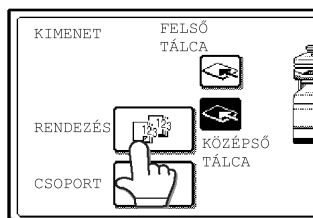

4 Érintse meg a használni kívánt kimeneti tálcát.

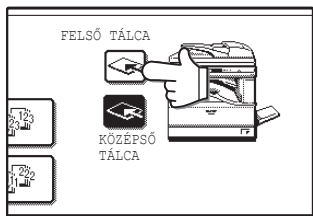

A kimeneti tálca akkor választható, ha feladat elválasztó tálca vagy finisher van a gépre telepítve.



Az eltolási funkció bekapcsolásához (35. o.) nyomja meg az [ELTOLÁS] cellát, hogy a pipa megjelenjen. Az eltolási funkció kikapcsolásához nyomja meg újra az [ELTOLÁS] cellát, így eltűnik a pipa.

5 Nyomja meg az [OK] gombot.

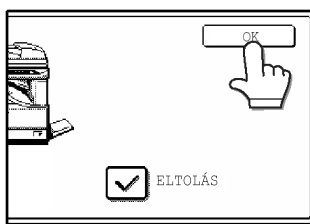

6 Válassza ki a másolati példányszámot, illetve az egyéb kívánt másolási beállításokat, majd nyomja meg a [START] gombot (⏻).

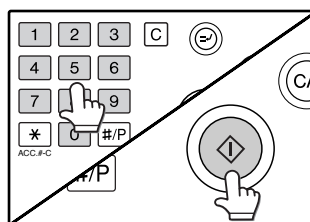

7 [RSPF használatok:]

A másolás az eredetiek beszkennelése után indul.

[Dokumentumüveg használatok:]

Cserélje ki az eredetit a következő dokumentummal, majd nyomja meg a [START] gombot (⏻). Ismételje ezt a lépést, míg minden eredeti dokumentumot be nem szkennel a gép, azután nyomja meg az [OLVASÁS VÉGE] gombot.

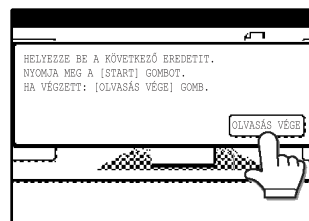

A másolatok csoportjai a következők:

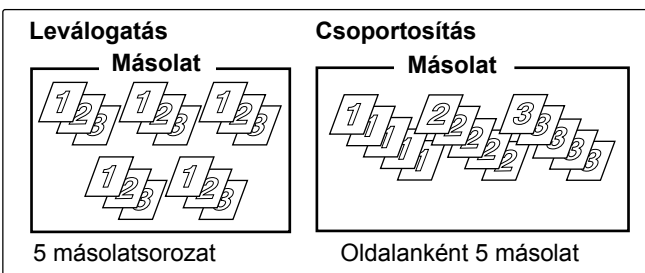

Ha a memória megtelik az eredetiek szkennelése közben, "A MEMÓRIA MEGTELT. KEZDÉSHEZ: [START] GOMB V. VISSZALÉPÉSHEZ: [CA] GOMB." üzenet jelenik meg. Az addig beszkennelt eredetiek másolásához nyomja meg a [START] gombot (⏻). A feladat törléséhez nyomja meg a [TÖRÖL MINDENT] gombot (CA).





A memóriába szkennelhető dokumentumok száma növelhető a memóriahely kezelői programokban való növelésével, illetve nagyobb memória telepítésével (Lásd: "Kezelői útmutató".)

TŰZŐGÉPES SZORTÍROZÁS (ha a finisher (AR-FN5A) telepítve van)

Ez a funkció összegyűjti a másolatokat, minden sorozatot összetűz, és az eltolásos tálcába továbbítja azokat.

A tűzéses funkció csak akkor használható, ha finisher van telepítve a gépre.

A tűzött leválogatáson kívül más funkciók, mint például a broszúra tűzés funkció is használható, ha a gerinctűző finisher (AR-F14N) telepítve lett. Részletes információkat a gerinctűző finisherhez tartozó használati útmutatóban talál.

Tűzés helye	Álló helyzet	Fekvő helyzet
Bal felső sarok	 <p>Használható papírméretetek: A4 és B5 (8-1/2" x 11") Tűzési kapacitás: Mindkét méretnél max. 30 oldal tűzhető össze.</p>	 <p>Használható papírméretetek: A3, B4 és A4R, (11" x 17", 8-1/2" x 14", 8-1/2" x 13", 8-1/2" x 11" R) Tűzési kapacitás: Minden méretnél max. 30 oldal tűzhető össze.</p>

AZ EREDETI DOKUMENTUM HELYZETE ÉS A TŰZÉS HELYE

Ha az eredeti dokumentumok helyzete nem egyezik meg a másolópapíréval, a gép elforgatja a képeket. A tűzés helye az eredeti irányától függően eltérő.

RSPF használatakor

Tegye be az eredetiket a másolandó felülettel felfelé.

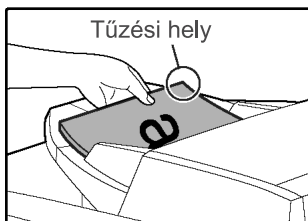

Dokumentumüveg használatakor

Tegyen minden egyes dokumentumot az üvegre a másolandó felülettel lefelé.

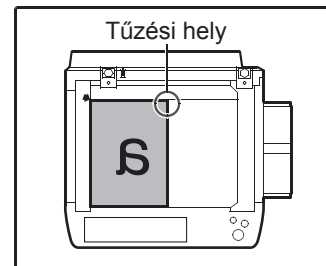

B4 vagy A3 (8-1/2" x 14" or 11" x 17") méretű álló eredetiek másolásakor a másolatok az alábbiaknak megfelelően lesznek tűzve.

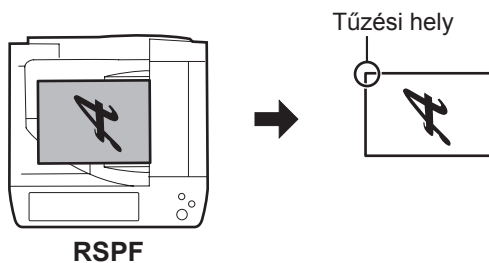

RSPF

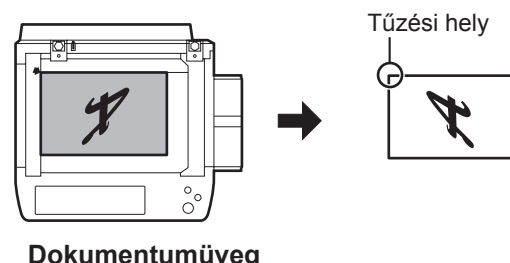

Dokumentumüveg



- Fejléces papír használata esetén tűzéses szortírozáskor helyezze a papírt fejléccel előre vagy jobbfelé, ahogyan az ábra mutatja.

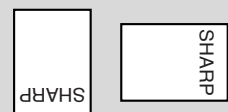

- Különböző méretű eredeti dokumentumok nem másolhatók az eredetivel egyező méretű papírokra.
- A tűzőgépes szortírozás funkció nem használható, ha a kezelői programokban ki lett kapcsolva. (Lásd: "Kezelői útmutató".)
- Az eltolási funkció (35. o.) nem használható.

1 Helyezze be az eredeti dokumentumokat. (22., 23. o.)

2 Nyomja meg a [KIMENET] gombot.

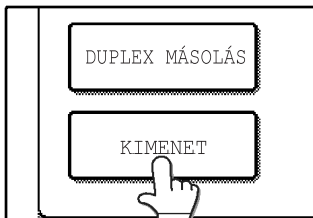

3 Nyomja meg a [TÚZÓTT RENDEZÉS] gombot.

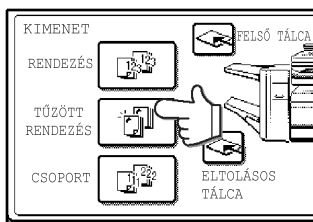

Ha a [TÚZÓTT RENDEZÉS] gomb be van nyomva, a gép automatikusan az eltolásos tálcát választja kimeneti tálcának. A felső és a középső tálca nem használható.

4 Nyomja meg az [OK] gombot.



5 Válassza ki a másolati példányszámot, illetve az egyéb másolási beállításokat, majd nyomja meg a [START] gombot (Ⓢ).

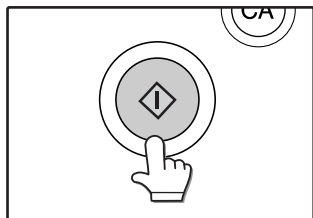

6 [RSPF használatakor:]

A másolás az eredetik beszkenelése után indul. [Dokumentumüveg használatakor:]

Cserélje ki az eredetit a következő dokumentummal, majd nyomja meg a [START] gombot (Ⓢ). Ismétlje ezt a lépést, míg minden eredeti dokumentumot be nem szkennel a gép, azután nyomja meg a [OLVASÁS VÉGE] gombot.

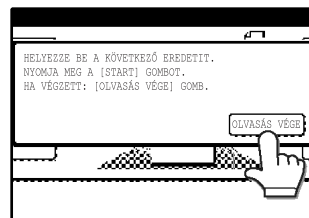

Ha a memória megtelik az eredetik szkennelése közben, "A MEMÓRIA MEGTELT. KEZDÉSHEZ: [START] GOMB V. VISSZALÉPÉSHEZ: [CA] GOMB." üzenet jelenik meg. Az addig beszkenelt eredetik lemásolásához nyomja meg a [START] gombot (Ⓢ). A feladat törléséhez nyomja meg a [TÖRÖL MINDENT] gombot (Ⓢ).



A memóriába szkennelhető dokumentumok száma növelhető a memóriahely kezelői programokban való növelésével, illetve nagyobb memória telepítésével (Lásd: "Kezelői útmutató".)

EXTRA FUNKCIÓK

Ha megnyomja az [EXTRA FUNKCIÓ] gombot a másolási mód főképzőjén, a speciális módok képzője jelenik meg. Ez a képző az alábbi speciális funkció gombokat tartalmazza.

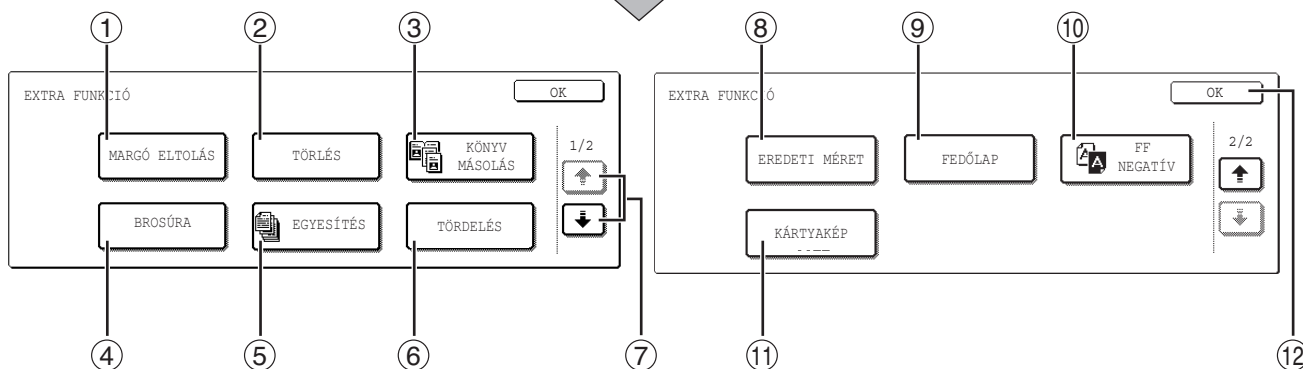
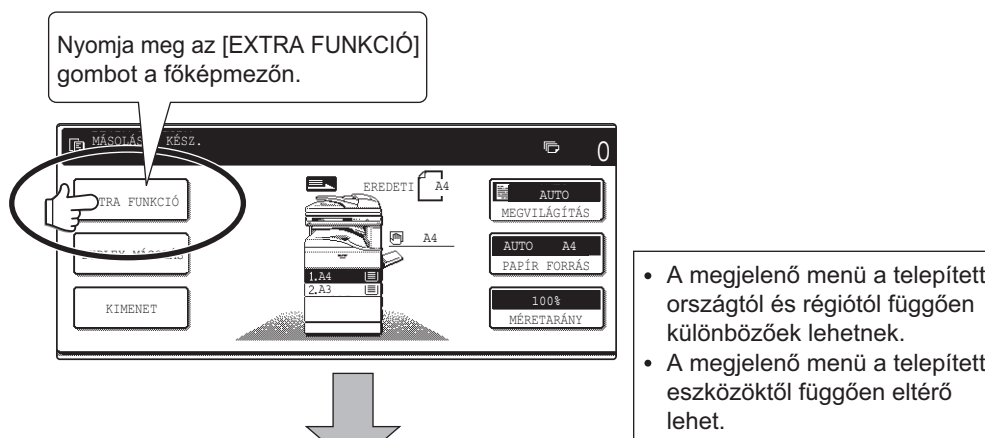

- ① **[MARGÓ ELTOLÁS] gomb (41. o.)**
Használja ezt a gombot, ha el szeretné tolni a képet a másolaton, hogy lefűzéshez szegélyt hozhasson létre.
- ② **[TÖRLÉS] gomb (42. o.)**
Használja ezt a gombot a könyvek és más vastag dokumentumok másolásakor szokásos oldalsó árnyékcsíkok törlésére.
- ③ **[KÖNYV MÁSOLÁS] gomb (43. o.)**
Használja ezt a gombot, ha egy összefűzött dokumentum (pl. könyv) jobb és bal oldaláról külön másolatot szeretne készíteni.
- ④ **[BROSÚRA] gomb (44. o.)**
A brosúra másolás funkció a másolatok megfelelő sorrendű elrendezésére szolgál, középen történő, fűzetszerű lefűzéshez. Két eredeti dokumentumot másol a gép a papír mindkét oldalára, így négy eredeti dokumentum kerül egy lapra.
- ⑤ **[EGYESÍTÉS] gomb (45. o.)**
Használja ezt a funkciót, ha több eredeti példányt kell másolnia, mint ami egyszerre az RSPF-be tehető. Ez lehetővé teszi, hogy az eredeti dokumentumokat megosszuk, és az RSPF-ben ezeket egymás után szkenneljük.
- ⑥ **[TÖRDELÉS] gomb (46. o.)**
A tördelés funkció két vagy négy dokumentum egy oldalra történő másolására használható, négyféle elrendezésben.
- ⑦ **(↓) gomb, (↑) gomb**
Használja ezeket a gombokat a speciális funkciók képzőjében való lapozáshoz.
- ⑧ **[EREDETI MÉRET] gomb (47. o.)**
Használja ezt a gombot az eredeti dokumentum méretének kézi beállításához. Ha kiválasztotta az eredeti méretét, az automatikus aránykiválasztás funkció automatikusan kiválaszt egy megfelelő arányt a papírméret alapján.
- ⑨ **[FEDŐLAP] gomb (48. o.)**
Nyomja meg ezt a gombot az előlap és a hátlap eltérő papírtípusának beállításához. (Ha az RSPF telepítve van.)
- ⑩ **[FF NEGATÍV] gomb (50. o.)**
Használja ezt a gombot negatív fekete-fehér kép készítéséhez.
- ⑪ **[KÁRTYAKÉP] gomb (51. o.)**
Egy kártya előlő és hátoldala egy oldalra másolható.
- ⑫ **[OK] gomb**
Nyomja meg ezt a gombot a másolási mód főképzőjéhez való visszatéréshez.



Néhány funkció nem használható egymással. Ha egy nem megfelelő kombinációt választottunk ki, a kijelző panelen hibaüzenet jelenik meg.

ÁLTALÁNOS ELJÁRÁS AZ EXTRA FUNKCIÓK HASZNÁLATÁKOR

1 Nyomja meg az [EXTRA FUNKCIÓ] gombot.

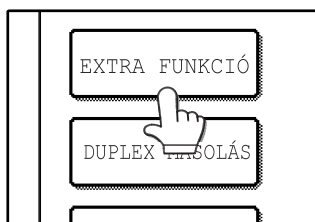

2 Nyomja meg a kívánt speciális mód gombját.



Példa:
Szegélyeltolás funkció
kiválasztása

A további beállításokat kívánó eljárások leírását megtalálja a következő oldaltól kezdődően.

MARGÓ ELTOLÁS

A szegélyeltolás funkció a szöveg vagy kép automatikus eltolására szolgál, alapbeállításban az eredeti dokumentumhoz képest körülbelül 10 mm-rel (1/2").

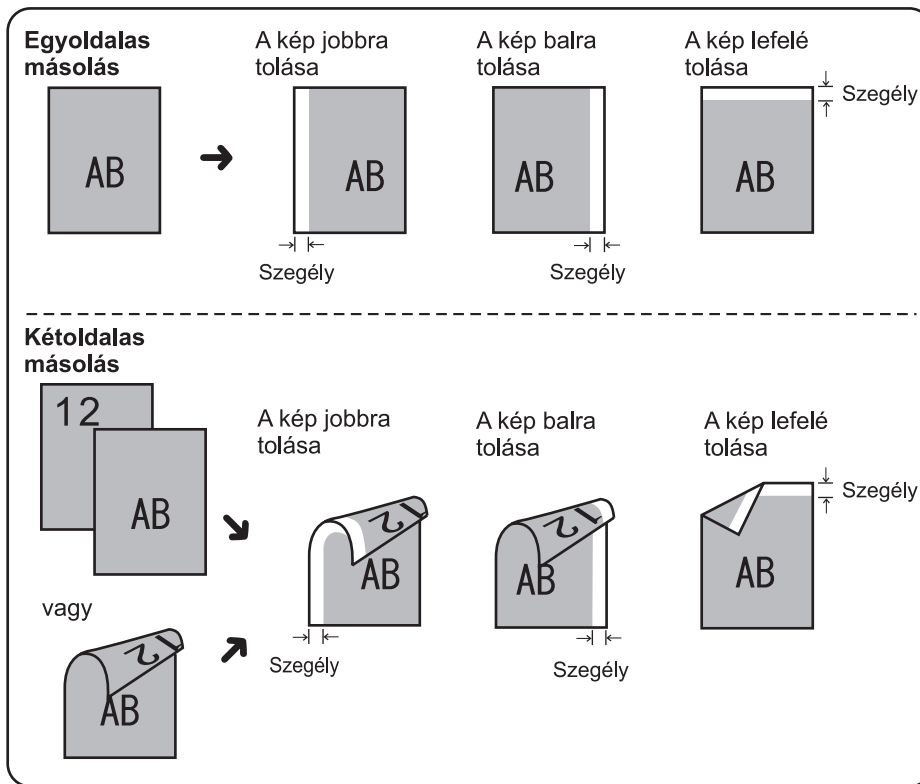

- Jobb, bal vagy lefelé választható az eltolás irányaként az ábrának megfelelően.
- Az eltolás szélessége (szegély) 0-tól 20 mm-ig állítható be 1 mm-es léptetéssel. (0"-tól 1"-ig 1/8"-es léptetéssel).
- Ha a [LE] gombot megnyomta, az eredetit úgy állítsa be, hogy az eltolandó szegély nézzen az RSPF vagy a dokumentumüveg hátsó része felé.

3

1 Nyomja meg a [MARGÓ ELTOLÁS] gombot a speciális módok képmezőben.



Megjelenik a szegélyeltolás beállítás képmező. A szegélyeltolás ikon (, stb.) szintén megjelenik a képmezőn, jelezve, hogy a funkció be van kapcsolva.

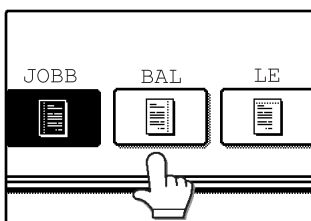

2 Válassza ki az eltolás irányát.

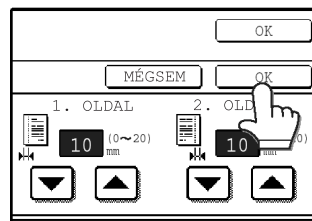

Nyomja meg a [JOBB], [BAL] vagy [LE] gombot. A kiválasztott gomb világitani kezd.

3 Módosítsa az eltolási szélességet szükség szerint, majd nyomja meg az [OK] gombot.



Használja a  és  gombokat az eltolási szélesség beállításához. Az eltolás szélessége (szegély) 0-tól 20 mm-ig állítható be 1 mm-es léptetéssel. (0"-tól 1"-ig 1/8"-es léptetéssel).

4 Nyomja meg az [OK] gombot a speciális módok képmezőn.

Visszatér a másolási mód főképmezőjéhez.

Az ezt követő lépésekről:

Ha a dokumentumüveget használja, lapozzon a 22. oldalra. Ha RSPF-t használ, lapozzon a 23. oldalra.



- Szegélyeltolásnál az elforgatásos másolási funkció nem működik.
- Ez a funkció csak standard méretű papír esetén használható.
- A szegélyeltolás törléséhez nyomja meg a [MÉGSEM] gombot a szegélyeltolás beállítása képmezőn. (Lsd.: a 3. lépés képmezője.)

TÖRLÉS

A szegélytörleszt funkció vastag dokumentumok vagy könyvek másolásakor szokásos oldalsó árnyékcsíkok törlésére szolgál. A választható törlési módok az alábbiakban láthatók. A törlési szélesség alapbeállításban 10 mm (1/2").

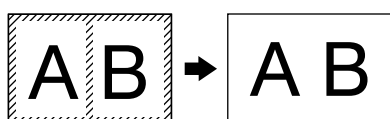
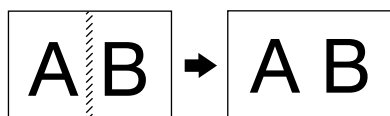
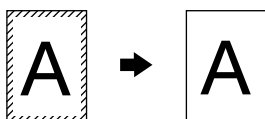

OLDALSÓ TÖRLÉS

A szélek mentén eltünteti a vastag papír vagy könyv másolásakor megjelenő árnyékcíkokat.

KÖZÉPSŐ TÖRLÉS

Eltünteti az összefűzött dokumentumok esetében a kötés mentén megjelenő sötét csíkokat.

OLDAL + KÖZÉP TÖRLÉS

Eltünteti mind a szél körüli, mind a belső árnyékcíkokat.

1 Nyomja meg a [TÖRLÉS] gombot a speciális módok képernyőjén.

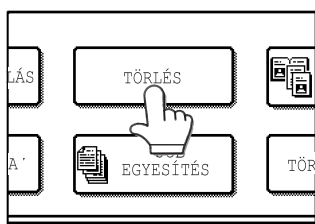

Megjelenik a törlés beállítása képernyője. A törlés ikon (🗑️, stb.) szintén megjelenik a képernyőn, jelezve, hogy a törlés funkció be van kapcsolva.

2 Válassza ki a kívánt törlési módot.

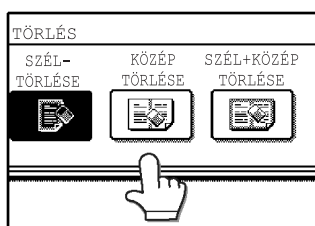

Válassza ki a három törlési mód valamelyikét. A kiválasztott gomb világítani kezd.

3 Szükség szerint módosítsa a törlés szélességét, majd nyomja meg az [OK] gombot.

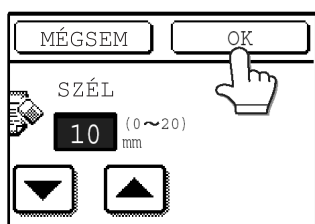

Használja a ▼ és ▲ gombokat a törlési szélesség beállításához. A törlés szélessége 0-tól 20 mm-ig állítható be 1 mm-es léptetéssel. (0"-tól 1"-ig 1/8"-es léptetéssel).

4 Nyomja meg az [OK] gombot a speciális módok képernyőjén.

Visszatér a másolási mód főképernyőjéhez.

Az ezt követő lépésekről:

Ha a dokumentumüveget használja, lapozzon a 22. oldalra. Ha RSPF-t használ, lapozzon a 23. oldalra.



Info

- Ez a funkció csak standard méretű papír esetén használható.
- Ez a funkció nem választható vegyes adagolás esetén. (25. o.)
- A szegélytörleszt funkció kikapcsolásához nyomja meg a [MÉGSEM] gombot a törlés beállítása képernyőjén. (Lsd.: a 3. lépés képernyője.)

KÖNYV MÁSOLÁS

A könyvmásolás funkcióval két kapcsolódó oldalról két külön másolatot készíthetünk a dokumentumüvegen. Ez különösen hasznos könyvek, illetve egyéb összefűzött dokumentumok másolásakor.

[Példa] Egy könyv jobb és bal oldalának másolása

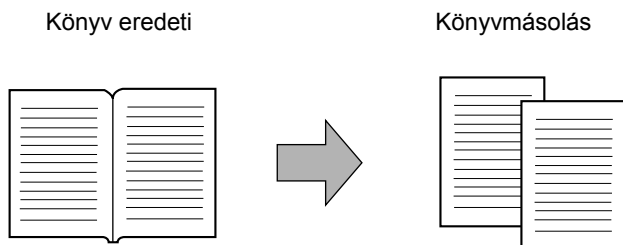

- Könyvmásolásakor kicsinyítő funkciót igen, nagyítást viszont nem lehet beállítani.
- A könyvmásolás funkció csak a dokumentumüvegről való másolással használható. Az RSPF nem használható.
- B5 és A4 (8-1/2" x 11") méretű papírok használhatók.

1 Nyomja meg a [KÖNYV MÁSOLÁS] gombot a speciális módok képernyőn.

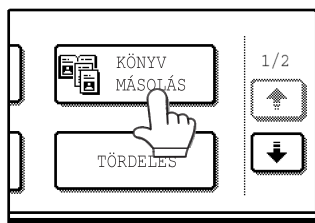

A [KÖNYV MÁSOLÁS] gomb világítani kezd, mely jelzi, hogy a funkció be van kapcsolva, valamint a könyvmásolás ikon (📖) is megjelenik a képernyőn.

2 Nyomja meg az [OK] gombot a speciális módok képernyőn.

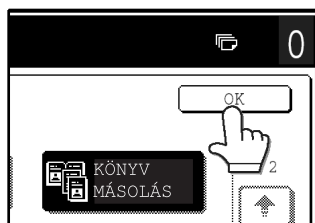

Visszatér a másolási mód főképernyőjéhez.

3 Helyezze az eredetiket a dokumentumüvegre. (22. o.)

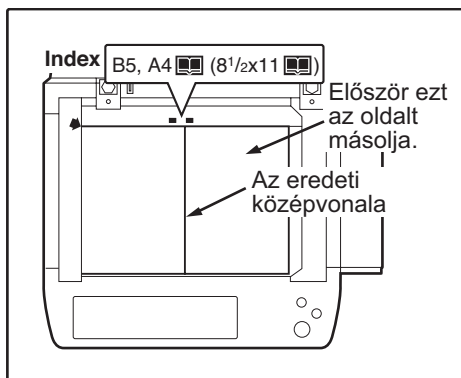

Könyv eredeti másolásakor:

Vastag könyv másolásakor enyhén nyomja le a könyvet, hogy a dokumentumüveghez lapítsa.

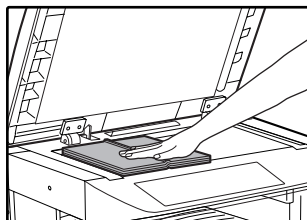

4 Győződjön meg róla, hogy B5 vagy A4 (8-1/2" x 11") méretű papírméret lett kiválasztva.



Ha nem B5 vagy A4 (8-1/2" x 11") méretű papír van kiválasztva, nyomja meg a [PAPÍR FORRÁS] gombot a B5 vagy A4 (8-1/2" x 11") méretű papír kiválasztásához.

5 Válassza ki a másolati példányszámot, illetve az egyéb másolási beállításokat, majd nyomja meg a [START] gombot (⏏).

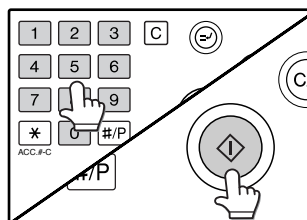

Info

- A könyvmásolás funkció törléséhez nyomja meg a [KÖNYV MÁSOLÁS] gombot a speciális módok képernyőn. (A gomb tovább nem világít.) (Lsd.: az 1. lépés képernyője.)
- A dokumentum lefűzése okozta árnyvonalak eltüntetéséhez használja a szegélytörés funkciót. (42. o.) (Középső Törés és Oldal + Közép Törés nem használható a könyvmásolás funkcióval.)

BROSÚRA MÁSZOLÁS

A broszúra másolás funkció a másolatok megfelelő sorrendű elrendezésére szolgál, közepen történő, füzetszerű lefűzéshez. Két eredeti dokumentumot másol a gép a papír mindkét oldalára, így négy eredeti dokumentum kerül egy lapra.

Ez a funkció kényelmes a másolatok vonzó füzetté vagy broszúrává való összerendezéséhez.

[Példa]: 8 eredeti dokumentum másolása broszúra másolással

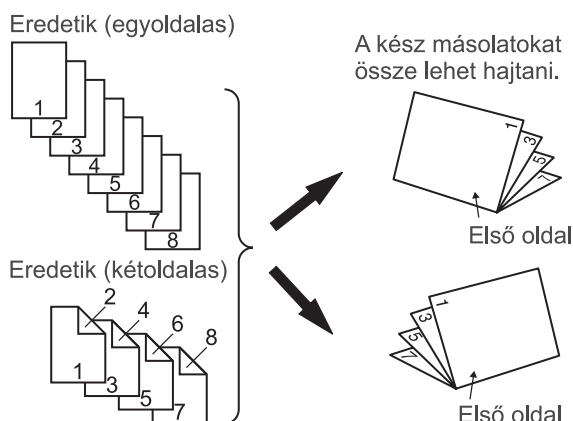

- Szkenelje be az eredetiket az elsőtől az utolsó oldalig. A másolás sorrendjét a gép automatikusan beállítja.
- Balos (jobbról balra nyíló) vagy jobbos (balról jobbra nyíló) lefűzés is választható.
- Egy lapra négy eredeti másolat kerül. A lefűzés végéhez automatikusan üres lapokat is hozzá lehet adni, az eredetik számától függően.

1 Nyomja meg a [BROSÚRA] gombot a speciális módok menü képzmezőjén.

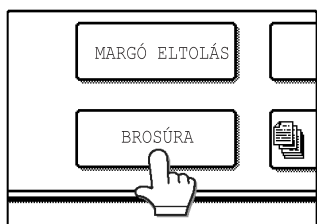

Megjelenik a broszúra másolás beállítása képzmező. A broszúra másolás ikon (📄), stb.) szintén megjelenik a képzmező bal felső sarkában, jelezve, hogy a funkció be van kapcsolva.

2 Határozza meg, hogy egyoldalas vagy kétoldalas eredetiket fog-e másolni.

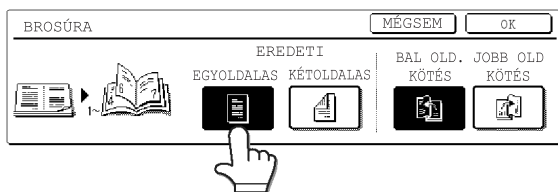

3 Válassza ki az összefűzés helyét ([BAL OLD. KÖTÉS] vagy [JOBBO OLD KÖTÉS]), majd nyomja meg az [OK] gombot a broszúra másolás beállítás képzmezőn.

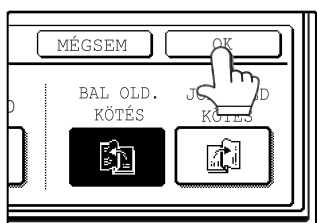

Visszatér a speciális módok menü képzmezőjéhez.

4 Nyomja meg az [OK] gombot a speciális módok képzmezőjében.

Visszatér a másolási mód főképzmezőjéhez.

5 Helyezze be az eredetiket. (22., 23. o.)

6 Győződjön meg arról, hogy a megfelelő papírméret lett automatikusan kiválasztva.



Ha nem a kívánt papírméret van kiválasztva, használja a [PAPÍR FORRÁS] gombot a papírméret meghatározásához. A papírméret kiválasztása után nyomja meg az [AUTO. MÉRÉT] gombot. A gép automatikusan kiválasztja a megfelelő méretarányt.

7 Válassza ki a másolati példányszámot, illetve az egyéb másolási beállításokat, majd nyomja meg a [START] gombot (⏪).

8 [RSPF használatokor:]

A másolás az eredetik beszkennelése után indul.

[Dokumentumüveg használatokor:]

Cserélje ki az eredetit a következő dokumentumra, majd nyomja meg a [START] gombot (⏪). Ismétélje ezt a lépést, míg minden eredeti dokumentumot be nem szkennel a gép, azután nyomja meg a [OLVASÁS VÉGE] gombot.

A broszúra másolás kiválasztásakor a kétoldalas másolás funkció automatikusan bekapcsol.



A broszúra másolás funkció törléséhez nyomja meg a [MÉGSEM] gombot a broszúra másolás beállítás képzmezőben. (Lásd: a 2. lépés képzmezője.)

EGYESÍTÉS

Használja ezt a funkciót, ha több eredeti példányt kell másolnia, mint ami egyszerre az RSPF-be tehető. (Az RSPF-be egyszerre betehető eredeti dokumentumok száma max. 100 lehet.)



- Ha a memória megtelik az eredetik szkennelése közben, "A MEMÓRIA MEGTELT. KEZDÉSHEZ: [START] GOMB V. VISSZALÉPÉSHEZ: [CA] GOMB." üzenet jelenik meg. Az addig beszkenelt eredetik lemásolásához nyomja meg a [START] gombot (☺). A feladat törléséhez nyomja meg a [TÖRÖL MINDENT] gombot (☹).
- Az eredetik tartalmától függően a memória megtelhet, mielőtt a szkennelés elérné a 100 oldalt. Ez esetben nyomja meg a [START] gombot (☺) az addig beszkenelt eredetik lemásolásához, majd helyezze az RSPF-be a maradék dokumentumokat, és ismétlje meg a másolási műveletet.
- A memóriába szkennelhető dokumentumok száma növelhető nagyobb memória telepítésével, illetve a memóriahely kezelői programokban való növelésével. (Lásd: "Kezelői útmutató".)

Példa: 130 (A4 méretű (8-1/2" x 11")) eredeti oldal másolása

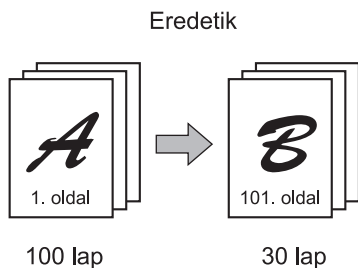

* Össza az eredetiket csoportokba, hogy egyik se haladja meg a 100 példányt. Szkennelje be mindkét dokumentum sorozatot az A csoport első oldalával kezdve.

1 Nyomja meg az [EGYESÍTÉS] gombot a speciális módok menü képzmezőjében.

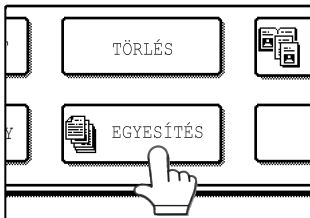

A gomb világítani kezd. Az egyesítés ikon (☺) szintén megjelenik a képzmezőn, jelezve, hogy a funkció be van kapcsolva.

2 Nyomja meg az [OK] gombot a speciális módok képzmezőjében.

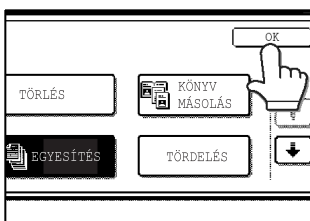

Visszatér a másolási mód főképzmezőjéhez.

3 Helyezze az eredetiket az RSPF-be. (23. o.)

4 Győződjön meg arról, hogy a megfelelő papírméret lett automatikusan kiválasztva, válassza ki a másolati példányszámot, illetve az egyéb másolási beállításokat, majd nyomja meg a [START] gombot (☺).

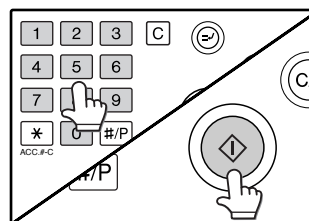

Elkezdődik a szkennelés. Ha az első sorozat eredeti szkennelése befejeződött (Az előbbi példában), tegye be a második sorozatot, és nyomja meg a [START] gombot (☺).

Ismétlje ezt a lépést, míg a maradék eredetiket is beszkenneli a gép (a fenti példában B sorozat). Vegyen ki minden beszkenelt eredeti sorozatot mielőtt a következőt beteszi.

5 Nyomja meg az [OLVASÁS VÉGE] gombot.

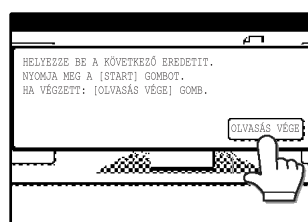

Elkezdődik a másolás.



Az egyesítés mód funkció törléséhez nyomja meg az [EGYESÍTÉS] gombot a speciális módok képzmezőjén, amíg már nem világít. (Lsd.: az 1. lépés képzmezője.)

TÖRDELÉS

A tördelés funkció két vagy négy dokumentum egy oldalra történő másolására használható, meghatározott elrendezésben.

Példa: Négy eredeti egy lapra történő másolása (Oldalszám: 4 oldal 1 oldalon (1/2), sorrend: (1/2 3/4))

Egyoldalas másolat egyoldalas eredetiről

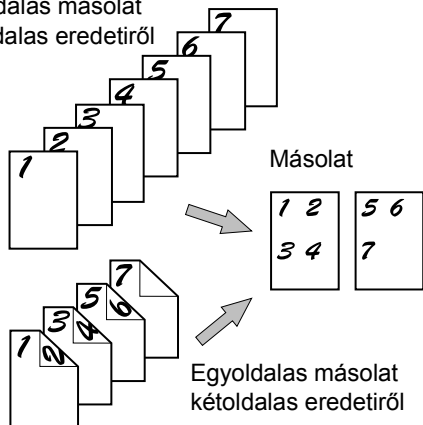

- A tördelés funkció használatakor helyezze be az eredetiket, válassza ki a kívánt papírméretet, válasszon másolási módot mielőtt a tördelési mód funkciót kiválasztaná a speciális módok képmzőjén.
- A tördelés funkció használatakor a megfelelő másolási arányt a gép automatikusan beállítja az eredeti dokumentum mérete, a papírméret, illetve az egy oldalra másolandó oldalak száma szerint. A legkisebb kicsinyítési arány 25%. (A legkisebb arány 50%, ha az eredeti képtípus megvilágítási beállításánál illetve, ha RSPF-t használ.) Az eredeti dokumentum méretétől, a papírmérettől és az egy oldalra másolandó eredetik számától függően az eredeti kép bizonyos részei lemaradhatnak.

1 Nyomja meg a [TÖRDELÉS] gombot a EXTRA FUNKCIÓ menü képmzőjében.

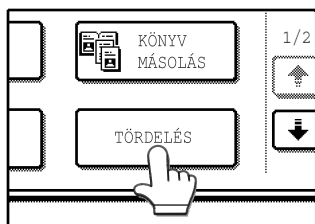

Megjelenik a tördelés beállítás képmző. A tördelés ikon (1/2 3/4), stb.) szintén megjelenik a képmzőn, jelezve, hogy a funkció be van kapcsolva.

2 Válassza ki az egy oldalra másolandó oldalak számát a tördelés beállítás képmzőjén.

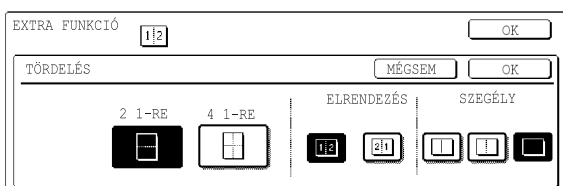

3 Válassza ki az elrendezést.

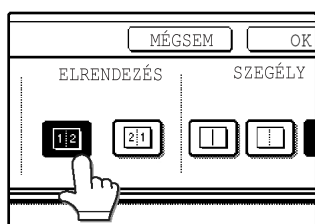

Válassza ki a másolaton megjelenítendő eredetik sorrendjét.

4 Válasszon keretbeállítást.

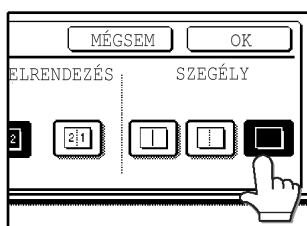

Válasszon [1/2], [1/4], és [1/8] közül.

5 Nyomja meg az [OK] gombot a tördelés beállítás képmzőjén.

Visszatér a speciális módok menü képmzőjéhez.

6 Nyomja meg az [OK] gombot a speciális módok menü képmzőjén.

Visszatér a másolási mód főképmzőjéhez.

7 Válassza ki a másolati példányszámot, illetve az egyéb másolási beállításokat, majd nyomja meg a [START] gombot (1/2).

8 [RSPF használatakor:]

A másolás az eredetik beszkennelése után indul.

[Dokumentumüveg használatakor:]

Cserélje ki az eredetit a következő dokumentummal, majd nyomja meg a [START] gombot (1/2). Ismételje ezt a lépést, míg minden eredeti dokumentumot be nem szkennel a gép, azután nyomja meg a [OLVASÁS VÉGE] gombot.



- Az eredetik számától, irányától, valamint a másolópapírtól függően a képek elfordulhatnak.
- A tördelés funkció törléséhez nyomja meg a [MÉGSEM] gombot a tördelés beállítás képmzőjén (a 2. lépés képmzője).

EREDETI MÉRET

Ha szeretne más papírméretet használni, mint az automatikusan kiválasztott eredeti dokumentum mérete, megteheti a speciális módokban leírt eredeti méret beállítása szerint. A vegyes adagolás beállítását (25. o.) szintén itt kell kiválasztani.

- 1** Nyomja meg a  gombot, majd az **[EREDETI MÉRET]** gombot a speciális módok menü képzőjén.

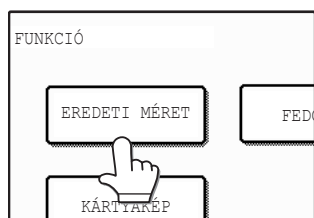

Megjelenik az eredeti méret beállítása képzője.

- 2** Nyomja meg a **[KÉZI]** gombot.

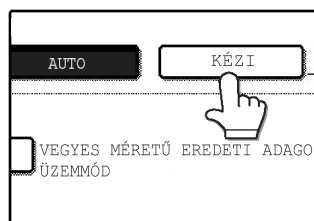

- 3** Válassza ki az eredeti méretét.

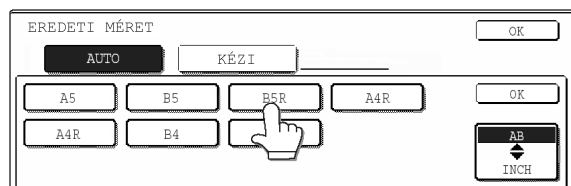

A **[KÉZI]** gomb világítani kezd, és a kiválasztott papírméret megjelenik



Ha INCH méretezésű eredetit szeretne választani, nyomja meg az **[AB ◀ INCH]** gombot. INCH méretezés jelenik meg.

- 4** Nyomja meg a belső **[OK]** gombot.

Visszatér a speciális módok menü képzőjéhez.

- 5** Nyomja meg az **[OK]** gombot a speciális módok menü képzőjén.

Visszatér a másolási mód főképzőjéhez.



A vegyes adagoláshoz válassza a "VEGYES MÉRETŰ EREDETI-ADAGOLÁSI ÜZEMMÓD" cellát. A vegyes adagolás leírása a 25. oldalon található.

3

FEDŐLAPOS MÁSZLÁS

A fedőlapos másolás mód előlap vagy hátlap, illetve mindkettő hozzáadására szolgál többoldalas dokumentum másolásakor. A fedőlapos másoláshoz RSPF-t kell használnunk.

Fedélre másolással

Egyoldalas másolatok egyoldalas vagy kétoldalas eredetiktől

Egyoldalas eredetik → Egyoldalas másolatok (fedélre másolással)
 Fedél eredeti → Előlap (másolhat az első oldalára)
 Hátlap (nincs másolás)

Kétoldalas eredetik → Előlap (másolhat az első oldalára)
 Hátlap (nincs másolás)

Kétoldalas másolatok egyoldalas vagy kétoldalas eredetiktől

Egyoldalas eredetik → Kétoldalas másolatok (fedélre másolással)
 Fedél eredeti → Előlap (másolhat az első oldalára)
 Hátlap (nincs másolás)

Kétoldalas eredetik → Előlap (másolhat az első oldalára)
 Hátlap (A fedél hátoldala üres)

- Csak előlap, csak hátlap, vagy mindkettő választható.
- Meghatározhatja, hogy a gép másoljon-e az előlapra.
- A hátlapnak egyik oldalára sem másolhatunk.

Fedélre másolás nélkül

Egyoldalas másolatok egyoldalas vagy kétoldalas eredetiktől

Egyoldalas eredetik → Előlap (fedélre másolás nélkül)
 Hátlap

Kétoldalas eredetik → Előlap (fedélre másolás nélkül)

Kétoldalas másolatok egyoldalas vagy kétoldalas eredetiktől

Egyoldalas eredetik → Előlap
 Hátlap

Kétoldalas eredetik → Előlap

- Csak előlap, csak hátlap, vagy mindkettő választható.

1 Nyomja meg az **[+]** majd a **[FEDŐLAP]** gombot a speciális módok menü képzmezőjén.

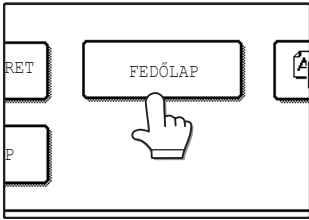

Megjelenik a fedőlap másolás beállítás képzmező. A fedőlap másolás ikon (, stb.) szintén megjelenik a képzmezőn, jelezve, hogy a funkció be van kapcsolva.

2 Válassza ki a hozzáadni kívánt fedőlapo(ka)t.

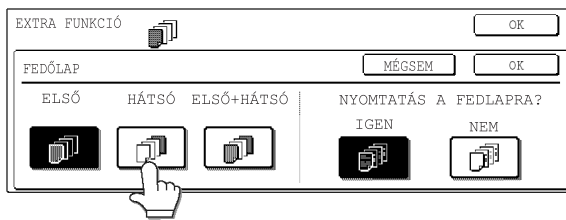

Csak előlap hozzáadásához nyomja meg az **[ELSŐ]** gombot. Csak hátlap hozzáadásához nyomja meg a **[HÁTSÓ]** gombot. Elő- és hátlap hozzáadásához nyomja meg az **[ELSŐ+HÁTSÓ]** gombot.

3 Határozza meg, hogy másoljon-e a gép a fedőlapra.

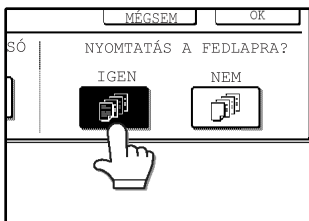

Válassza ki az **[IGEN]** vagy a **[NEM]** gombot a kijelző panelen. Ha az **[IGEN]** gombot választotta, a dokumentum első oldalát a fedőlapra másolja a gép.

4 Nyomja meg az **[OK]** gombot a fedőlap beállítás képzmezőn.

Visszatér a speciális módok képzmezőhöz.

5 Nyomja meg az **[OK]** gombot a speciális módok menü képzmezőjén.

Visszatér a másolási mód főképzmezőjéhez.

6 Tegye be a használandó fedőlapot az oldalsó tálcába.

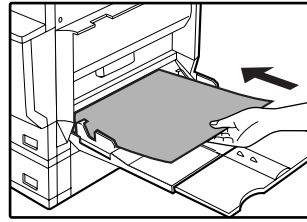

Tegyen be ugyanolyan méretű papírt, mint amit a másoláshoz használ.

További lépésekről:

Lsd. 23. o.



- Nem lehetséges másolni az előlap belső, illetve a hátlap egyik oldalára sem.
- Győződjön meg arról, hogy az eredeti dokumentumokat az RSPF-be tette. A dokumentumüveget nem lehet ezzel a funkcióval használni.
- A fedőlap másolási funkció alatt a folyamatos adagolási üzemmód nem működik még akkor sem, ha a kezelői programokban be lett kapcsolva. (Lsd.: "Kezelői útmutató".)
- A fedőlap másolás funkció törléséhez válassza újra a fedőlap másolás funkció, majd nyomja meg **[MÉGSEM]** gombot. (Lsd.: a 2. lépés képzmezője.)

FF NEGATÍV MÁSZOLÁS

A FF NEGATÍV másolás funkció a fekete és fehér fordított másolására használható negatív kép készítése céljából.

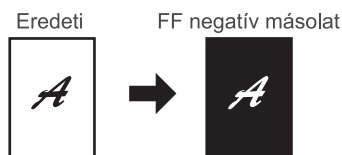

- A FF negatív funkció kiválasztásával a megvilágítási mód automatikusan SZÖVEG módra áll. Más megvilágítási mód nem választható. Ha a FF negatív funkciót töröljük, a SZÖVEG mód nem törlődik automatikusan.

1 Nyomja meg a gombot, majd nyomja meg a [FF NEGATÍV] gombot a speciális módok menü képzmezőjében.

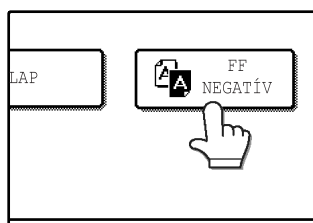

A [FF NEGATÍV] gomb világitani kezd. A FF negatív másolás ikon () szintén megjelenik a képzmezőn, jelezve, hogy a funkció be van kapcsolva.

2 Nyomja meg az [OK] gombot a speciális módok menü képzmezőjében.

Visszatér a másolási mód főképzmezőjéhez.

A további lépésekről

A dokumentumüveg használatához lsd. 22. o.
Az RSPF használatához lsd. 23. o.



Info

A FF negatív másolás funkció törléséhez nyomja meg a [FF NEGATÍV] gombot a speciális módok menü képzmezőjében. (A gomb nem világit tovább.) (Lsd.: az 1. lépés képzmezője.)

KÁRTYAKÉP

Egy kártya elülső és hátoldala egy oldalra másolható.

Ez a funkció hasznos lehet, ha másolatokat készít hitelesítés céljából, mivel így takarékoskodhat a papírral.

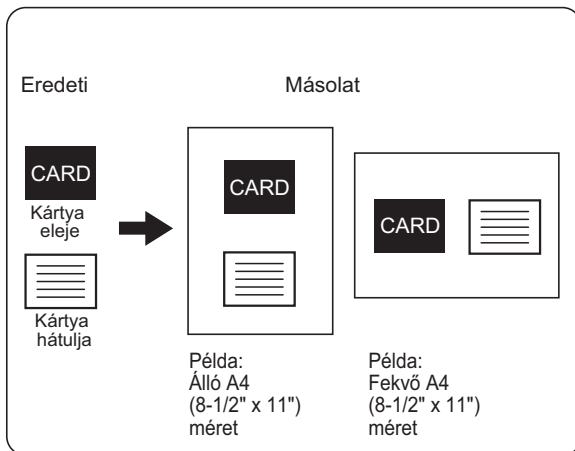



- A másolás csak normál méretű papírra lehetséges.
- Ha ezt a funkciót használja, a képet nem lehet elforgatni.

- 1 Ellenőrizze, hogy megfelelő papírméret lett-e kiválasztva, vagy válasszon más méretet a [PAPÍR FORRÁS] gomb segítségével.**

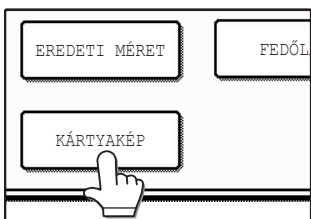

- 2 Nyomja meg a [↓] gombot, majd nyomja meg a [KÁRTYAKÉP] gombot az extra funkció képernyőn.**



Megjelenik a KÁRTYAKÉP beállítási képernyő. Megjelenik egy kártyakép ikon is () a képernyő bal felső sarkában annak jelzésére, hogy a funkció be van kapcsolva.

- 3 Adja meg az eredeti kártya X méretét (szélesség) és Y méretét (hosszúság) a [↓] [↑] gombokkal.**



- Először az X (szélesség) méretet kell kiválasztani. Adja meg az X méretet, majd nyomja meg az Y () gombot az Y méret megadásához.
- Az X vagy Y érték visszaállításához az alapértelmezett értékre nyomja meg a [MÉRET VISSZAÁLLÍTÁSA] gombot. Az alapértelmezett értékek a kezelői programokban módosíthatók. (Lásd: "Kezelői útmutató".)
- A képeknek a megadott eredeti méret szerinti megfelelő arányú nagyításához vagy kicsinyítéséhez, úgy hogy az elülső és a hátoldal a kiválasztott papírméretre férjen, nyomja meg az [OLDALHOZ IGAZÍTÁS] gombot.

- 4 Nyomja meg a külső [OK] gombot.**

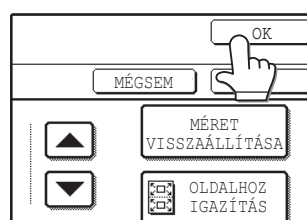

Visszatér a másolási üzemmód főképernyőjére.

5 Tegye az eredetit a dokumentumüvegre.

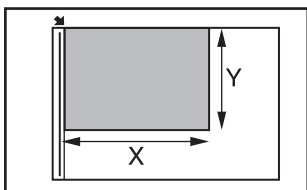

Az eredetit elülső oldalával lefelé tegye az üvegre, és zárja le a dokumentumtetőt/RSPF-et.

6 Válassza ki a másolatszámot és az egyéb másolási beállításokat, majd nyomja meg a [START] gombot (⏻).

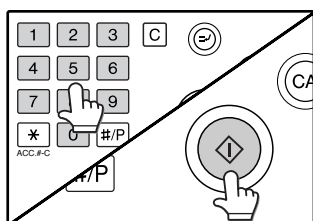

Beolvásodik a kártya elülső oldala.

7 Tegye az eredetit hátoldalával lefelé a dokumentumüvegre.

8 Nyomja meg a [START] gombot (⏻).

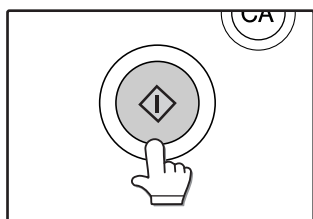

A gép beolvassa a kártya hátoldalát, és elkezd a másolást.



- Az eredetit a dokumentumüvegre kell tenni. Az RSPF nem használható.
- Még akkor is, ha az [OLDALHOZ IGAZÍTÁS] ki lett választva, használhatja a [MÉRETARÁNY] gombot a másolási üzemmód főképernyőjén az arány manuális kiválasztásához.
- A kártyakép funkció törléséhez nyomja meg a [MÉGSEM] gombot a kártyakép beállítások képernyőn (a 4. lépés képernyője).

EGYEDI BEÁLLÍTÁSOK

Az egyedi beállítás lehetővé teszi, hogy módosítson a gépen néhány tulajdonságot, amely szükségleteinek jobban megfelel. Az egyedi beállítások a következőket tartalmazzák:

- **ÖSSZES MÁSOLAT SZÁM** Megjeleníti a gépből kimenő oldalak számát. (55. o.)
- **KIJELZŐ KONTRASZT** A kijelző kontrasztjának módosítására szolgál. (55. o.)
- **LISTANYOMTATÁS***¹ Beállítási lista vagy betűkészlet lista nyomtatására szolgál. (55. o.)
- **ÓRA** A gép beépített órájának beállítására, illetve a dátum beállítására szolgál. (55. o.)
- **TÁLCÁ BEÁLLÍTÁSOK** Az egyes tálcák papírtípusának és papírméretének konfigurálására, illetve annak kiválasztására szolgál, hogy folyamatos másolás esetén átkapcsoljon-e a gép automatikusan másik azonos méretű és típusú papírt tartalmazó tálcára, ha az előzőből kifogyott a papír. (55. o.)
- **BILLENTYŰZET-KIVÁLASZTÁS***² ... A hálózati szkennel funkció esetén használhatja ezt a beállítást a billentyűzet elrendezésének megváltoztatásához a betű beírás képmezőn. (55. o.)
- **KEZELŐI PROGRAMOK** Beállítások a kezelő (a gép felügyelője) számára. Ezen beállításhoz megjelenik egy gomb az egyedi beállítások menü képmezőjén. A beállítások magyarázatához lsd.: "Kezelői útmutató".

*1 A hálózati nyomtató funkciónak telepítve kell lenni.

*2 A hálózati szkennel funkciónak telepítve kell lenni.

ÁLTALÁNOS ELJÁRÁS AZ EGYEDI BEÁLLÍTÁSOKHOZ

1 Nyomja meg az [EGYEDI BEÁLLÍTÁSOK] gombot.

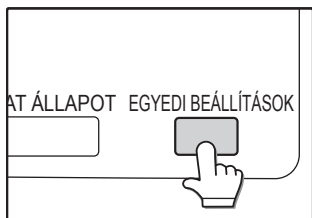

2 Érintse meg a kívánt beállítás gombját. Megjelenik a beállítás képméző.

Az egyedi beállítások mindegyikét elmagyarázzuk a következő oldalakon. A [TÁLCA BEÁLLÍTÁSA] gombot választjuk ki az alábbi példában.

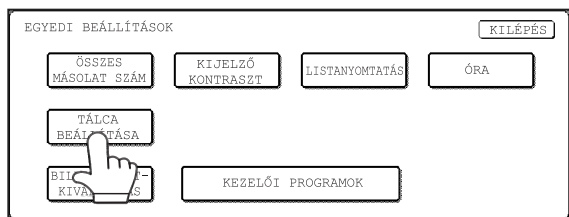

A [TÁLCA BEÁLLÍTÁSA] gomb kiválasztása esetén az alábbi képméző jelenik meg.

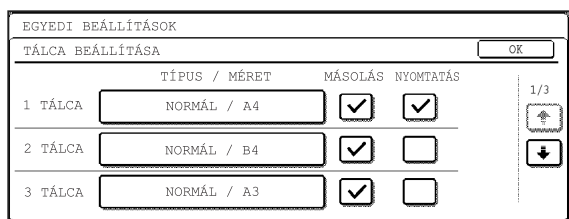

- Ha egy cella jelenik meg valamelyik elem mellett, nyomja meg a cellát () az elem kiválasztásához. Egy pipa () jelenik meg benne, ami azt jelenti, hogy az elemet kiválasztotta.
A fenti beállításban az 1. tálca nyomtatásra és másolásra is használható. A 2. és a 3. tálca azonban csak másolási módban használható.
- A tálcák részletes leírásához lsd. "A TÁLCA PAPIRTÍPUS ÉS PAPIRMÉRET BEÁLLÍTÁSÁNAK MEGVÁLTOZTATÁSA". (19. o.)

3 Nyomja meg az [OK] gombot a beállítás képmézőn a bezáráshoz.

4 Ha készen áll az egyedi beállításokból való kilépésre, nyomja meg a [KILÉPÉS] gombot.

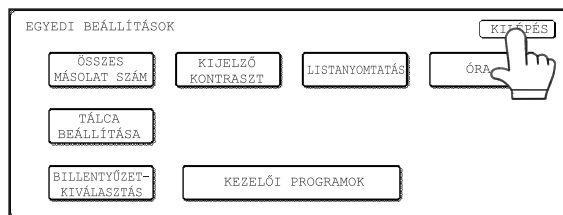

BEÁLLÍTÁSOK

Összes másolat szám

Az összes másolat szám kijelző az alábbi számokat mutatja:

- Az összes másolatszám a másolás és nyomtatás funkciók együttes összes kimeneti példányszámát mutatja.
- Összes másolt és nyomtatott oldal száma
- Az RSPF-en keresztül adagolt oldalak száma
- Kétoldalas másolatok száma
- A tűzőgép használatának száma
- A hálózati szkennel funkcióval átküldött oldalak száma

A megjeleníthető számok a telepített kiegészítő berendezésektől függően változnak.

- Minden A3 (11" x 17") méretű papír két lapnak számolódik.
- Minden, automatikus kétoldalas másolásra használt papír két lapnak számolódik (az A3 méretű (11" x 17") papír négy oldalnak számít).

Kijelző kontraszt

A képmegjelenítő kontraszt módosítása a kijelző panel különböző fényviszonyoknak megfelelő, jobb olvashatóságának beállítására szolgál. Nyomja meg a [VILÁGOSABB] gombot a képmegjelenítő világosabbá tételéhez, vagy a [SÖTÉTEBB] gombot a képmegjelenítő sötétebbé tételéhez.

Listanyomtatás

Használja ezt a funkciót a NYOMTATÓ TESZTOLDAL nyomtatásához.

Óra

A gép beépített órájának beállítására, illetve a dátum beállítására szolgál. A dátum és idő beállítás olyan funkciókhoz használatos, amelyekhez dátum és idő információ szükséges.

Tálca beállítása

Minden tálcához beállítható a papírtípus, a papírméret, illetve a bekapcsolt módok. Az automatikus tálcaváltás és a kétoldalas másolás fejléces papírra funkciók szintén beállíthatók. Lapozzon a 19. és 20. oldalra a papírtípus és a papírméret részletes leírásához.

- Ahhoz, hogy kiválassza, melyik tálcát használhatja a gép másolás és nyomtatás módokban, válassza ki a kívánt tálcák celláit () mindkét módhoz.
- Ha feladat közben elfogy egy tálcából a papír, az automatikus tálcaváltás funkció azonnal átvált egy másik, azonos papírméretű és papírtípusú tálcára. (Az automatikus tálcaváltás funkció nem állítható be az oldaltálca használata esetén.)

Billentyűzet-kiválasztás

A hálózati szkennel funkció használatakor megváltoztathatja a billentyűzetet, amely a betű beírás képmegjelenítőre jelenik meg. Válassza ki az Ön számára legmegfelelőbb billentyűzetet.

Az alábbi három billentyűzet konfiguráció lehetséges:

1. billentyűzet (QWERTY konfiguráció)*
2. billentyűzet (AZERTY konfiguráció)
3. billentyűzet (ABCDEF konfiguráció)

*Az alapértelmezett beállítás az "1. billentyűzet".

(Példa: Betű beírás képmegjelenítő a 3. billentyűzet kiválasztásakor.)

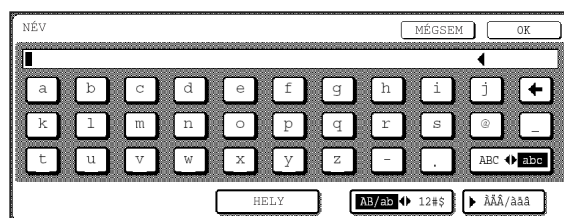

MUNKAPROGRAM MEMÓRIA

Ha gyakran használja ugyanazt a másolási beállítást, eltárolhatja a beállítást egy munkaprogramban. Maximálisan 10 munkaprogram menthető el, és a programok megőrződnek még a gép kikapcsolása esetén is. A gyakran használt másolási beállítások munkaprogramban való tárolásával elkerülhető, hogy minden egyes másolási feladtnál újra ki kelljen választani a beállításokat.

- Egy munkaprogram tárolása után, amennyiben a kezelői programokban a tárolt munkaprogramhoz tartozó valamely beállítást letiltunk, a programbeli vonatkozó beállítások nem használhatók.
- Ha a munkaprogram felülírása le van tiltva a kezelői programokban, nem lehetséges felülírni vagy törölni a munkaprogramot.
- A munkaprogram memória módból való kilépéshez, lépjen ki a munkaprogram memória módból, nyomja meg a [TÖRLÉS MINDENT] gombot (CA) a kezelőpanelen vagy nyomja meg a [KILÉPÉS] gombot a kijelző panelen.

MUNKAPROGRAM TÁROLÁSA

1 Nyomja meg az [#/P] gombot.

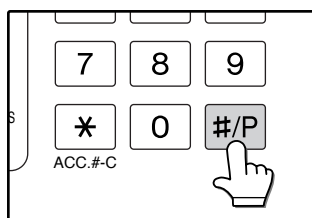

2 Nyomja meg a [TÁROLÁS/TÖRLÉS] gombot.

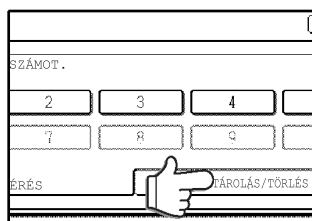

3 Nyomjon meg egy program gombot 1-től 10-ig a tárolás regisztrálás képzőn.

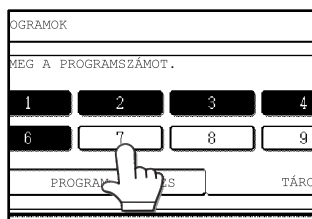

4 Válassza ki a programban tárolni kívánt másolási beállításokat.



A másolat példányszáma nem tárolható.

5 Nyomja meg az [OK] gombot.

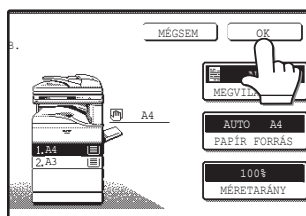

A kiválasztott beállítások tárolódnak a 3. lépésben kiválasztott programszám alatt.



Ha olyan számgombot választ, amely már programozva van, egy visszaigazoló képző jelenik meg. Ha a tárolt programot az újjal ki akarja cserélni, nyomja meg a [TÁROLÁS] gombot és folytassa a műveletet a 4. lépéstől. Ha nem akarja kicserélni a meglévő programot, nyomja meg a [MÉGSEM] gombot a fenti képzőhöz való visszatéréshez, és válasszon egy újabb számgombot.

MUNKAPROGRAM ELVÉGZÉSE

1 Nyomja meg a [# / P] gombot.

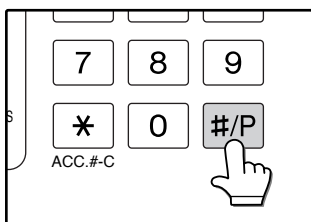

2 Nyomja meg a kívánt program programszámát.

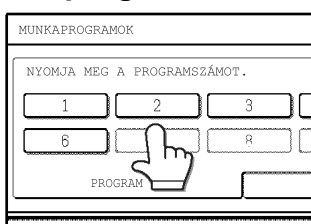

A gép elvégzi a munkaprogramot. Nem lehetséges olyan számot választani, amelyhez nem lett munkaprogram tárolva.

3 Tegye be az eredeti dokumentumot, ellenőrizze az eredeti méretét, adja meg a másolati példányszámot, illetve az egyéb kívánt, a programban nem tárolt beállításokat. Ha végzett, nyomja meg a [START] gombot (⏻).

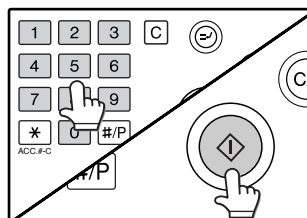

TÁROLT MUNKAPROGRAM TÖRLÉSE

1 Nyomja meg a [# / P] gombot.

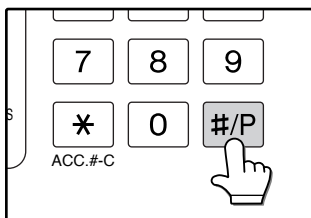

2 Nyomja meg a [TÁROLÁS/TÖRLÉS] gombot.

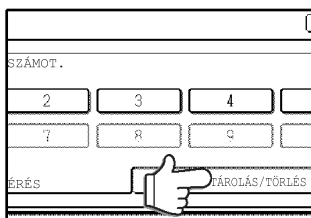

3 Válassza ki a törölni kívánt munkaprogram programszámát.

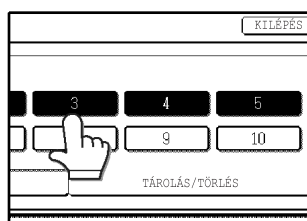

Ha olyan számgombot választ, amelyhez nincs program tárolva, a gép visszatér az előző oldal 4. lépéséhez (munkaprogram tárolása).

4 Nyomja meg a [TÖRLÉS] gombot.

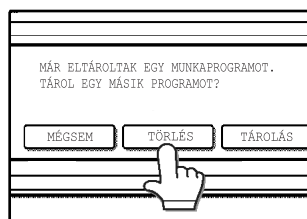

A kiválasztott program törlődik, és a gép visszatér a 3. lépés képernyőjéhez. Ha megnyomja a [MÉGSEM] gombot, visszatér a 3. lépéshez a program törlése nélkül.

Ha végzett a programok törlésével, kilépéshez nyomja meg a [KILÉPÉS] gombot a 3. lépés képernyőjén.

KÓDOS HOZZÁFÉRÉS

Ha a kódos hozzáférési mód be van kapcsolva, a gép kódonként számolja a nyomtatott vagy másolt oldalakat. (Legfeljebb 100 kód lehetséges.) A kódonkénti számláló bármikor megtekinthető.



- A kódos hozzáférés minden módban (másolási mód, hálózati szkennelési mód és nyomtatási mód) aktiválható a kezelői programokban. (Lsd.: "Kezelői útmutató".)
- Nyomtatási módban a kódos hozzáféréssel történő nyomtatáskor adja meg kódját számítógépén, a nyomtató vezérlő beállítás képernyőjén.

MÁSOLÁS A KÓDOS HOZZÁFÉRÉSI MÓD BEKAPCSOLT ÁLLAPOTÁBAN

Ha a kódos hozzáférés be van kapcsolva, az alábbi kódszám beviteli képernyő jelenik meg.

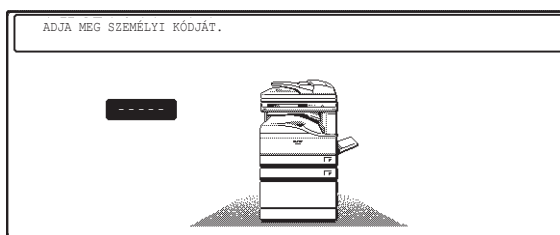

1 Adja meg a kódját (5 jegyű) a számgombok segítségével.

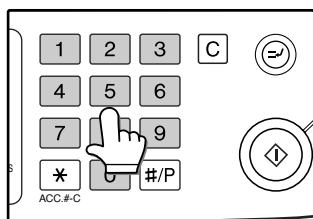

Minden számjegyet egy csillagforma "*" jelöl.

2 Ha befejezte a másolási feladatot, nyomja meg az [ACC.#-C] gombot (*).

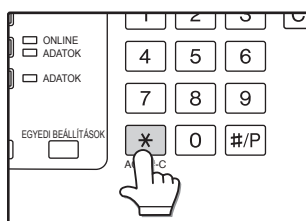

A képernyő visszatér a kód beviteli képernyőhöz.

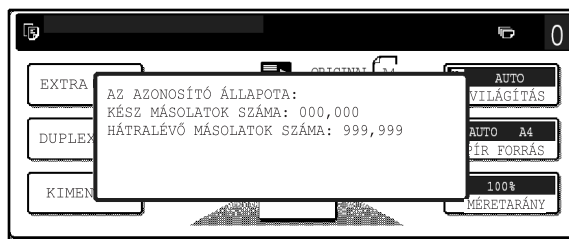

- Ha érvényes kódszámot adott meg, a kóddal addig készített másolatok száma pár másodpercre megjelenik a kezdő képernyőn.
- Ha az adott kód alatt elkészíthető másolatok száma limitálva van, a még elkészíthető másolatok száma megjelenik az üzenet kijelzőn a már elkészített példányszámmal együtt. (Lsd.: "Kezelői útmutató".)



- Egy megszakításos feladat elvégzéséhez kódos hozzáférés esetén nyomja meg a [MEGSZAKÍTÁS] gombot (⊖). Megjelenik a kód beviteli képernyő. Adja meg a kódszámát. Ha befejezte a megszakításos műveletet, győződjön meg arról, hogy megnyomta a [MEGSZAKÍTÁS] gombot (⊖) vagy a [TÖRLÉS MINDENT] gombot (⊕) a megszakított művelet folytatásához.
- Ha érvénytelen kódot ütött be az 1. lépésnél, újra megjelenik a kód beviteli képernyő.
- Ha a SZEMÉLYI KÓD BIZTONSÁGA aktiválva van a kezelői programokban (Lsd.: "Kezelői útmutató"), az alábbi üzenet jelenik meg és a működés 1 percig le lesz tiltva, ha egymás után háromszor érvénytelen kódot adunk meg.

KÉRJE A KEZELŐ SEGÍTSÉGÉT.

Ez a fejezet ismerteti a hibakeresési eljárásokat, például az elakadt papír eltávolítását, valamint a karbantartást, úgy mint a festékkazetta cseréje, vagy a gép tisztítása.

ÁLLAPOTÜZENETEK	60
HIBAKERESÉS	62

Hiba	Oldal	
A gép működésével kapcsolatos problémák		
A gép nem működik.	62	
A gép be van kapcsolva, de nem másol.		
Nem lehet duplex másolatot készíteni.		
Nem a megfelelő papírméret jelenik meg az oldaltálcánál.		
A másolási művelet megszakad.		
A kijelző panel kontrasztja túl magas vagy túl alacsony.		
Nem lehet a képet elforgatni.		
Papíradagolási problémák		
A gép nem választja ki automatikusan az eredeti dokumentum méretét, vagy nem másol az eredetivel megegyező méretű papírra.	63	
Nem lehet beállítani valamely tálca papírméretét.		
Nem megfelelő a másolatok sorrendje.		
A feladat törődött az eredeti beszkenelése után.		
Nem minden oldalt másol le a gép.		
Nem használható az RSPF.		
Pislog a világítótest.	64	
Papíradagolási problémák		
Az oldaltálcából történő adagolásnál a másolt kép ferde.		
Az oldaltálcából adagolt papír elakad.	64	
Adagolási hiba.		
Képmínőségi problémák		
A másolat túl sötét vagy túl világos.	65	
Nem olvasható a szöveg a másolaton.		
A másolt kép egy része lemaradt.		
Üres másolatok.		
A papír gyűrött, vagy a másolt kép dörzsöléssel lejön a papírról.		
A másolatok foltosak vagy szennyezettek.		
A másolaton fehér vagy fekete csíkok láthatók.		

ADAGOLÁSI HIBA MEGSZÜNTETÉSE	66
A FESTÉKKAZETTA CSERÉJE	74
TÚZÓKAPOCS-KAZETTA CSERÉJE	75
BERAGADT TÚZÓKAPOCS ELTÁVOLÍTÁSA	76
A FESTÉKMENNYISÉG ÉS AZ ÖSSZES PÉLDÁNSZÁM ELLENŐRZÉSE	76
A MÁSOLÓ TISZTÍTÁSA	77
DOKUMENTUMŰVEG ÉS -TETŐ/RSPF	77
AZ OLDALSÓ TÁLCA PAPIRADAGOLÓ HENGERE	77

ÁLLAPOTÜZENETEK

Ha az alábbiak közül valamely üzenet megjelenik a kijelzőn, rögtön cselekedjen az utasításnak megfelelően.

Üzenet	Ok és megoldás	Oldal
ADJA MEG SZEMÉLYI KÓDJÁT.	A kódos hozzáférés be van kapcsolva. Adja meg személyi kódját.	58
ADAGOLÁSI HIBA TÖRTÉNT.	Távolítsa el az elakadt papírt az "ADAGOLÁSI HIBA MEGSZÜNTETÉSE" fejezet szerint.	66
DUPLEX MÁSOLATOK ERRE A PAPIRTÍPUSRA NEM KÉSZÍTHETŐK.	Ez az üzenet jelenik meg, ha olyan speciális papírra próbál duplex másolatot készíteni, amely ezzel a funkcióval nem használható. Törölje a duplex másolást, vagy cserélje ki a papírt.	15, 27
VEGYE KI A PAPIRT A <*>TÁLCÁBÓL.	A megjelölt kimeneti tálca tele van. Vegye ki a kimenő dokumentumokat. (<*> jelzi, hogy a tálca tele van.)	-
ZÁRJA LE A <*> AJTÓT.	A jelzett ajtó nyitva van. Zárja be az ajtót. (<*> jelzi, hogy az ajtó nyitva van.)	-
NYISSA SZÉT AZ OLDALSÓ PAPIRTÁLCÁT.	Ha az oldaltálcából másol, bizonyosodjon meg róla, hogy a tálca szét van nyitva.	18
A FEDŐLAPOK MÉRETÉNEK MEG KELL EGYEZNI A MÁSOLÓPAPÍR MÉRETÉVEL.	Ha fedőlapot ad a másolandókhöz, tegyen a másolópapírral azonos méretű papírt az oldaltálcába.	48
KEVÉS A FESTÉK.	Hamarosan ki kell cserélni a festékkazettát.	74
CSERÉLJE KI A FESTÉK KAZETTÁT.	A festékkazettából kifogyott a festék. Cserélje ki a festékkazettát.	74
ELLENŐRIZZE A TONERKAZETTÁT.	Győződjön meg arról, hogy a festékkazetta megfelelően lett-e behelyezve.	74
AZ EREDETI ADAGOLÓ TILTVA VAN.	Az RSPF ki lett kapcsolva a kezelői programokban. Használja a dokumentumüveget.	22
A VÁLASZTOTT PAPIRFIÓK TILTVA VAN. VÁLASSZON EGY MÁSIK PAPIRFIÓKOT.	Ez az üzenet jelenik meg, ha a "TÁLCA BEÁLLÍTÁSA" menüben letiltott tálcát választott az egyedi beállításoknál.	55
ELLENŐRIZZE AZ <***> TÁLCA PAPIRMÉRET KIJELZŐ BEÁLLÍTÁSÁT.	A tálca papírméret beállítása eltér az aktuális papírmérettől. Tegyen be megfelelő méretű papírt. (<***>, a tálca jelzése.)	15
TÖLTÖN BE KAPCSOKAT.	A finisherből kifogyott a tűzőkapocs. Cserélje ki a tűzőkapocs-kazettát a "TŰZŐKAPOCS-KAZETTA CSERÉJE" leírásának megfelelően.	75
VEGYE KI A PAPIRT A TŰZŐ ÖSSZERENDEZŐBŐL.	Papír maradt a tűző szerkezetben. Távolítsa el a papírt.	72
A MEMÓRIA MEGTELT. KEZDÉSHEZ: [START] GOMB V. VISSZALÉPÉSHEZ: [CA] GOMB.	A memória megtelik az eredeti szkennelés közben. Az addig beszkenelt eredeti másolásához nyomja meg a [START] gombot (⏏). A feladat törléséhez nyomja meg a [TÖRLÉS MINDENT] gombot (Ⓢ).	-

Üzenet	Ok és megoldás	Oldal
A VÁLASZTOTT PAPÍRTÁLCA NEM MŰKÖDIK.	Hívja fel a gép hivatalos szerviz képviselőjét.	-
ELLENŐRIZZE A TŰZŐ POZÍCIÓJÁT VAGY A BERAGADT TŰZŐKAPCSOT.	A tűzőkapcsok beragadtak a finisherbe, vagy nem megfelelően lettek betéve. Ellenőrizze a tűzőkapocs-kazettát. Ha az üzenet a beragadt kapcsok eltávolítása után is megjelenik, kapcsolja ki a tűzőt a "TŰZŐ KIKAPCSOLÁSA" menüben a kezelői programokban. (Lsd.: "Kezelői útmutató".), és hívja fel a gép hivatalos szerviz képviselőjét.	76
(HAMAROSAN HÍVJA FEL A SZERVIZT.)	Hamarosan szükség lesz a rendszeres karbantartás elvégzésére. Hívja fel a gép hivatalos szerviz képviselőjét.	-
(KARBANTARTÁS SZÜKSÉGES.)	Eljött a rendszeres karbantartás elvégzésének ideje. Hívja fel a gép hivatalos szerviz képviselőjét.	-
HÍVJA A SZERVIZT.KÓD:: **--**	Kapcsolja ki a gépet, majd kapcsolja újra be. Ha ezután sem tűnik el a hibaüzenet, írja le a kétjegyű főkódot és a kétjegyű alkódot, majd azonnal hívja fel a gép hivatalos szerviz képviselőjét.	-
ELLENŐRIZZE AZ EREDETI MÉRET-ET. A FELADAT TÖRÖLVE.	Az eredeti dokumentum az RSPF-ben hosszabb, mint az észlelt hossz. Tegye be újra az eredetit, győződjön meg róla, hogy a kijelző panelen mutatott méret megegyezik az aktuális mérettel, majd kezdje el a másolást. Az eredetik beszkenelése után vegyes adagolást is választhat, ha olyan papírra szeretne másolni, amely minden eredeti méretének megfelel.	-

HIBAKERESÉS

Ha a gép használata során problémával szembesül, nézze át az alábbi hibakeresési útmutatót mielőtt felhívna a szervizt. Számos probléma a felhasználó által is egyszerűen megoldható. Ha nem sikerül megoldani a problémát a hibakeresési útmutatóval, kapcsolja ki a gépet, áramtalanítsa, és hívja fel a gép hivatalos szerviz képviselőjét. Az alábbi problémák a gép általános működésével, illetve a másolással kapcsolatosak.

A nyomtató és a hálózati szkennerek funkciókra vonatkozó problémákhoz lapozza fel a megfelelő felhasználói kézikönyvet.

A gép működésével kapcsolatos problémák

Probléma	Ok és megoldás	Oldal
A gép nem működik.	A hálózati kapcsoló KI állapotban van. → Kapcsolja a hálózati kapcsolót BE állapotba.	13
	A gép bemelegszik. → A hálózati kapcsoló bekapcsolása után a gépnek körülbelül 23 másodpercre van szüksége a felfűtéshez. A gép bemelegedése alatt ki lehet választani a másolási beállításokat, de másolni nem lehet. Várjon, amíg a "MÁSOLÁSRA KÉSZ." üzenet megjelenik.	13
	Kifogyott a papír. → Tegyen be papírt.	17
	Kifogyott a festék. → Cserélje ki a festékkazettát.	74
	Adagolási hiba. → Vegye ki az elakadt papírt.	66
A gép be van kapcsolva, de nem másol.	A gép automatikus kikapcsolási módban van. → Ha csak a [START] gomb (⏻) villog, az automatikus kikapcsolási mód aktív. Nyomja meg a [START] gombot (⏻) a normál működéshez való visszatéréshez.	14
	Nincs kiválasztva a másolási mód. → Nyomja meg a [MÁSOLÁS] gombot a másolási mód kiválasztásához.	10
Nem lehet duplex másolatot készíteni.	Automatikus duplex másolatot próbált készíteni a gép olyan papírra, amely erre nem alkalmas. → Duplex másolás nem lehetséges speciális papírra. Használjon olyan papírt, amely alkalmas automatikus duplex másolásra.	27
	A duplex másolás tiltva van a kezelői programokban. → Változtassa meg a beállítást a kezelői programokban, hogy engedélyezve legyen a duplex másolás.	Kezelői útmutató
Nem a megfelelő papírméret jelenik meg az oldaltálcánál.	Nincs kihúzva az oldaltálcá hosszabbító tálcája. → A megfelelő papírméret megállapításához az oldaltálcá toldatot ki kell húzni a papír betöltésekor.	18
A másolási művelet megszakad.	Túl sok papír gyűlt össze a kimeneti tálcában, amely aktiválja a tálcá szenzort. Nem lehetséges tovább másolni, amíg a papírt el nem távolítjuk. → Vegye ki a papírt a kimeneti tálcából.	-
A kijelző panel kontrasztja túl magas vagy túl alacsony.	Nem lett beállítva a kijelző kontrasztja. → Állítsa be a kontrasztot a "KIJELZŐ KONTRASZT" menüvel az egyedi beállításokban.	55
Nem lehet a képet elforgatni.	Sem az automatikus papírválasztás, sem az automatikus méret mód nincs kiválasztva. → Az elforgatásos másolási funkció csak akkor működik, ha az automatikus papírválasztás vagy az automatikus méret mód ki van választva.	25, 30
	Az elforgatásos másolás tiltva van a kezelői programokban. → Változtassa meg a beállítást a kezelői programokban, hogy engedélyezve legyen az elforgatásos másolás.	Kezelői útmutató

Probléma	Ok és megoldás	Oldal
A gép nem választja ki automatikusan az eredeti dokumentum méretét, vagy nem másol az eredetivel megegyező méretű papírra.	A dokumentumtető/RSPF nem volt teljesen nyitva, mikor behelyezte az eredetit. → Nyissa ki a dokumentumtetőt/RSPF-t teljesen, tegye az eredetit a dokumentumüvegre, és zárja be az RSPF-t.	-
	Az eredetin nagy fekete területek vannak. → Ha az eredetin nagy összefüggő fekete területek vannak, a gép nem mindig ismeri fel az eredeti méretét automatikusan. Használja az [EXTRA FUNKCIÓ] gombot az eredeti méretének kiválasztásához.	47
	Az eredeti kisebb, mint az A5 (5-1/2" x 8-1/2") méret. → Ha az eredeti kisebb, mint az A5 (5-1/2" x 8-1/2") méret, a gép nem tudja felismerni a méretet. Használja a [PAPÍR FORRÁS] gombot a kívánt papírméret kiválasztásához.	22
	Az eredeti dokumentum mérete nem standard. → Ha az eredeti mérete nem standard, a gép nem tudja felismerni a méretet. Válassza ki manuálisan a legközelebb eső standard eredeti méretet, vagy használja a [PAPÍR FORRÁS] gombot a kívánt papírméret kiválasztásához.	22, 47
Nem lehet beállítani valamely tálcá papírméretét.	Folyamatban van egy másolási vagy nyomtatási feladat. → Állítsa be a megfelelő papírméretet, miután a feladat nyomtatása befejeződött.	-
	A működés időlegesen leállt, mivel a tálcából kifogyott a papír, vagy adagolási hiba történt. → Tegyen be papírt, vagy távolítsa el az elakadt papírt, fejezze be a másolást, majd állítsa be a papírméretet.	19, 66
	Megszakított másolási feladat közben. → Állítsa be a megfelelő papírméretet a megszakított másolási feladat befejezése után.	34
	Elakadási hiba történik. → Távolítsa el az elakadt papírt.	66
	A papírtálcá beállítása tiltva van a kezelői programokban. → Változtassa meg a beállítást a kezelői programokban, hogy lehetővé váljon a papírtálcá beállítása.	Kezelői útmutató
Nem megfelelő a másolatok sorrendje.	Az eredetiket nem megfelelő sorrendben tette be. → A dokumentumüveg használata esetén szkennelje be az eredetiket oldalanként az első oldaltól kezdve. Az RSPF használatakor tegye be az eredetiket tetején az első oldallal, másolandó felülettel felfelé.	23
A feladat töröltött az eredetik beszkenelése után.	A memória megtelt az eredetik szkennelése közben. → Ha olyan funkciót használ, mint például a brosúra másolás vagy a tördelés, amikor is minden eredeti oldalt a memóriába szkennel a gép a másolás megkezdése előtt, leáll a szkennelés és a gép nem másol, ha megtelik a memória. A memóriába szkennelhető oldalszámot meg lehet növelni nagyobb memória telepítésével.	78
Nem minden oldalt másol le a gép.	A memória megtelt az eredetik szkennelése közben. → Ha a memória megtelik az eredetik szkennelése közben, választhat, hogy folytatja a műveletet, és kinyomtatja azokat az eredetiket, amelyeket már beszkenelt a gép, vagy törölheti a feladatot. Ha folytatja a műveletet, csak azokról az eredetiekről készít másolatot a gép, amelyeket már beszkenelt, így nem tud az összes eredetiről egyszerre másolatot készíteni.	-
Nem használható az RSPF.	Az RSPF használata tiltva van a kezelői programokban. → Tegye lehetővé az RSPF használatát a kezelői programokban.	Kezelői útmutató
Pislog a világítótest.	Ugyanaz a világítótest és a gép elektromos csatlakozása. → Csatlakoztassa a gépet olyan elektromos kivezetéshez, amelyet nem használnak más elektromos berendezéshez.	4

Papíradagolási problémák

Probléma	Ok és megoldás	Oldal
Az oldaltálcából történő adagolásnál a másolt kép ferde.	Az oldaltálcára tett lapok száma meghaladja a maximumot. → Ne tegyen a tálcára a megengedettnél több lapot.	15
	Az oldaltálca papírvetetőjét nem igazította a betöltött papír méretéhez. → Igazítsa az oldaltálca papírvetetőjét a betöltött papír méretéhez.	18
Az oldaltálcából adagolt papír elakad.	A papírtípus beállítása nem megfelelő. → Speciális papír használatakor ellenőrizze, hogy a megfelelő papírtípus lett-e beállítva.	20
	Az oldaltálcára tett lapok száma meghaladja a maximumot. → Ne tegyen a tálcára a megengedettnél több lapot.	15
	Az oldaltálca papírvetetőjét nem igazította a betöltött papír méretéhez. → Igazítsa az oldaltálca papírvetetőjét a betöltött papír méretéhez.	18
Adagolási hiba.	A papír kívül esik a megadott méret- és súlytartományon. → Használjon a megadott tartományon belüli másolópapírt.	15
	A papír hullámos vagy nedves. → Ne használjon hullámos vagy kreppelt papírt. Cserélje ki száraz másolópapírral. Olyan időszakokban, amikor a gépet hosszú ideig nem használja, vegye ki a papírt a tálcából, és tárolja sötét helyen, becsomagolva, hogy a nedvességtől védve legyen.	81
	A papír nem adagolódik megfelelően. → Győződjön meg arról, hogy megfelelően adagolódik a papír.	17
	Papírdarabok maradnak a gépben. → Távolítsa el az elakadt papír darabjait.	66
	Összetapadnak a papírok. → Legyezőszerűen lapozza át a papírt jól, mielőtt a gépbe teszi.	17

Képminőségi problémák

Probléma	Ok és megoldás	Oldal
A másolat túl sötét vagy túl világos.	Az eredeti kép túl világos vagy túl sötét. → Válassza ki a megfelelő eredeti típust a megvilágítás beállításában, és módosítsa a másolási fényerőt.	29
	A másolási megvilágítás "AUTO"-ra van állítva. → A "MEGVILÁGÍTÁS BEÁLLÍTÁSA" kezelői program használható az "AUTO" fényerő megvilágítási szintjének módosítására. Beszéljen a gép kezelőjével.	Kezelői útmutató
	Nem a legmegfelelőbb eredeti típus lett kiválasztva a másolási megvilágítás beállítása képmegő. → Váltssa az eredeti típus kiválasztást "AUTO"-ra, vagy manuálisan válassza ki a legmegfelelőbb eredeti típus beállítást.	29
Nem olvasható a szöveg a másolaton.	Nem a megfelelő eredeti típus lett kiválasztva a másolási megvilágítás beállítása képmegő. → Változtassa meg az eredeti típus beállítását "SZÖVEG"-re.	29
A másolt kép egy része lemaradt.	Az eredetit rossz irányban helyezte a gépbe. → Tegye az eredetit megfelelő helyzetben a gépbe. Ha a dokumentumüveget használja, tegye az eredetit a baloldali távolabbi oldalhoz.	22, 23
	Az eredeti méretnek és a papírméretnek nem megfelelő arány lett kiválasztva. → Használja az automatikus arány kiválasztást a megfelelő másolási arány eléréséhez.	30
	A tálca papírmérete nem lett megváltoztatva, mikor egy eltérő méretű papírt tettek a tálcába. → Győződjön meg arról, hogy a tálca papírméretét megváltoztatta, ha eltérő méretű papírt töltött a tálcába.	19
	Inch papírméretet használ. → Ha inch méretezésű másolópapírt használ, állítsa be az eredeti méretet manuálisan.	47
Üres másolatok.	Az eredetit nem helyesen tette a gépbe (másolandó felülettel felfelé az RSPF-be, másolandó felülettel lefelé a dokumentumüvegre). → Tegye az eredetit másolandó felülettel felfelé az RSPF-be, illetve másolandó felülettel lefelé a dokumentumüvegre.	22, 23
A papír gyűrött, vagy a másolt kép dörzsöléssel lejön a papírról.	A papír kívül esik a meghatározott méret- és súlytartományon. → Használjon a meghatározott tartományon belüli másolópapírt.	15
	A papírtípus beállítása nem megfelelő. → Állítsa be a megfelelő papírtípust. Egy tálcához tartozó papírtípus beállításához lapozzon "A TÁLCA PAPÍRTÍPUSÁNAK ÉS PAPÍRMÉRET BEÁLLÍTÁSÁNAK MEGVÁLTOZTATÁSA" fejezethez.	19, 20
	A papír hullámos vagy nedves. → Ne használjon hullámos vagy kreppelt papírt. Cserélje ki száraz másolópapírral. Olyan időszakokban, amikor a gépet hosszú ideig nem használja, vegye ki a papírt a tálcából, és tárolja sötét helyen, becsomagolva, hogy a nedvességtől védve legyen.	81
A másolatok foltosak vagy szennyezettek.	A dokumentumüveg vagy az RSPF alsó oldala szennyezett. → Tisztítsa rendszeresen.	77
	Az eredeti szennyezett vagy foltos. → Használjon tiszta eredetit.	-
A másolaton fehér vagy fekete csíkok láthatók.	Az RSPF szkennervege szennyezett. → Tisztítsa meg a hosszú, keskeny szkennerveget.	77

ADAGOLÁSI HIBA MEGSZÜNTETÉSE

Ha adagolási hiba történik másolás közben, "ADAGOLÁSI HIBA TÖRTÉNT." üzenet jelenik meg a kijelző panelen, és leáll a nyomtatás.

- Ha az elakadt papír elszakad eltávolítás közben, vegye ki a darabokat is. Vigyázzon, hogy a papírdarabok eltávolításakor ne érjen a fényhengerhez. Sérülések és karcolások a hengeren szennyezett másolatokat eredményezhetnek.

Először határozza meg az adagolási hiba helyét

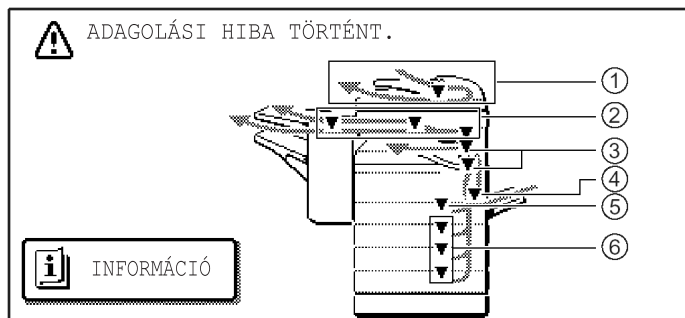

- ① Adagolási hiba az RSPF-nél (67. o.)
- ② Adagolási hiba a finisherben (72. o.)
- ③ Adagolási hiba a másolóban (68. o.)
- ④ Adagolási hiba az oldalsó tálcában (68. o.)
- ⑤ Adagolási hiba a felső papírtálcában (70. o.)
- ⑥ Adagolási hiba az alsó papírtálcában (71. o.)

ÚTMUTATÓ ADAGOLÁSI HIBA MEGSZÜNTETÉSÉHEZ

Az útmutató az adagolási hiba megszüntetéséhez megjeleníthető a kijelző panelen található [INFORMÁCIÓ] gomb megnyomásával az elakadás után.



ADAGOLÁSI HIBA AZ RSPF-NÉL

1 Távolítsa el az elakadt eredetit.

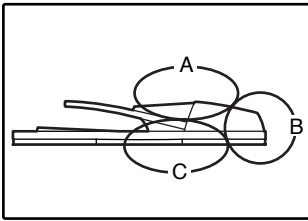

Ellenőrizze a bal oldali rajzon A, B és C betűvel jelölt részeket, és távolítsa el az elakadt eredetit.

A rész



Dokumentum adagoló tető

Nyissa ki a dokumentum adagoló tetőt, és óvatosan távolítsa el az elakadt eredetit a dokumentum adagoló tálcából. Zárja le a dokumentum adagoló tetőt.

B rész

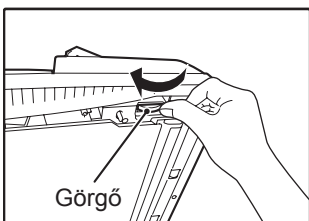

Görgő

Nyissa ki az RSPF-t, és az eredeti kifelé mozdításához forgassa el a görgőt a nyíl irányában. Zárja le az RSPF-t, majd óvatosan húzza ki az eredetit.

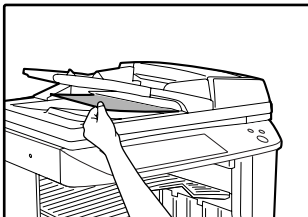

Ha az elakadt eredetit nem lehet eltávolítani, nyissa ki a dokumentum továbbító tetőt (lent), és forgassa el a görgőt újra.

Ha kisméretű eredeti (A5 (5-1/2" x 8-1/2"), stb.) akad el, illetve ha adagolási hiba történik az RSPF duplex tálcájában, emelje fel a dokumentum továbbító tető gombját, nyissa ki a tetőt, és távolítsa el az eredetit.

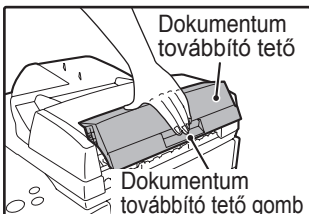

Dokumentum továbbító tető

Dokumentum továbbító tető gomb

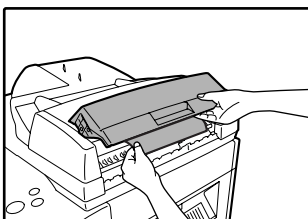

C rész

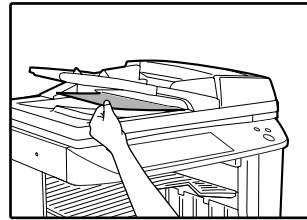

Óvatosan távolítsa el az elakadt eredeteket a kimeneti részből.

Ha az elakadt eredetit nem lehet könnyen eltávolítani a kimeneti részből, nyissa fel a dokumentum adagoló tálcá mozgatható részét, vegye ki a duplex tálcát, majd távolítsa el az eredetit.

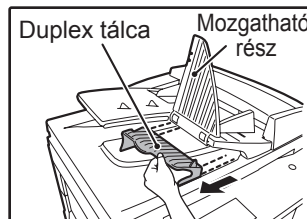

Duplex tálcá Mozgatható rész

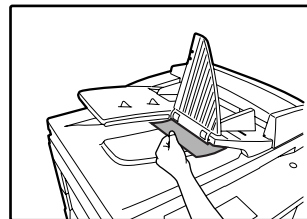

Info

Az elakadt eredeti kimeneti részről való eltávolítása után ellenőrizze, hogy a duplex tálcá biztonságosan rögzítve lett a kimeneti részhez (ha az RSPF telepítve van).

5

2 Nyissa ki és zárja le az RSPF-t az adagolási hiba üzenet eltüntetéséhez a kijelző panelről.

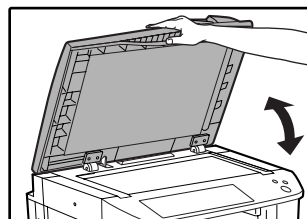

Az üzenetet a dokumentum adagoló tető vagy a dokumentum továbbító tető nyitásával és zárásával is meg lehet szüntetni.

Ha az elakadt eredetit eltávolítottuk és töröltük az adagolási hiba üzenetet, megjelenik egy újabb üzenet az RSPF-be újra betöltendő eredetik számára vonatkozóan.

3 Adagolja újra a még beszkennelezendő eredeteket (azzal együtt, amelyet épp szkennelt a gép, mikor az adagolási hiba történt), majd nyomja meg a [START] gombot (⏏).

A hátralévő eredetik másolása folytatódik.

ADAGOLÁSI HIBA AZ OLDALSÓ TÁLCÁBAN

1 Óvatosan húzza ki az elakadt papírt.

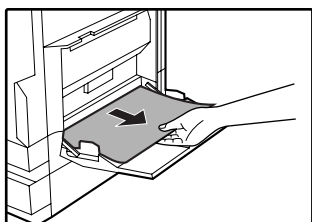

2 Nyissa ki és zárja be az oldalsó ajtót.

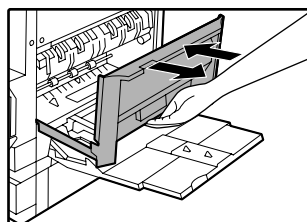

Győződjön meg róla, hogy az adagolási hiba üzenet törlődött. Az üzenetet az elülső ajtó nyitásával és zárásával is lehet törölni. Ha nem törlődött az üzenet, lsd. "A. Adagolási hiba a papíradagoló részen".

ADAGOLÁSI HIBA A MÁSOLOBAN

Határozza meg az adagolási hiba helyét, és távolítsa el az alábbiak szerint.

Ha itt akadt el a papír, lépjen az „A. Adagolási hiba a papíradagoló részen” szakaszhoz (lent).

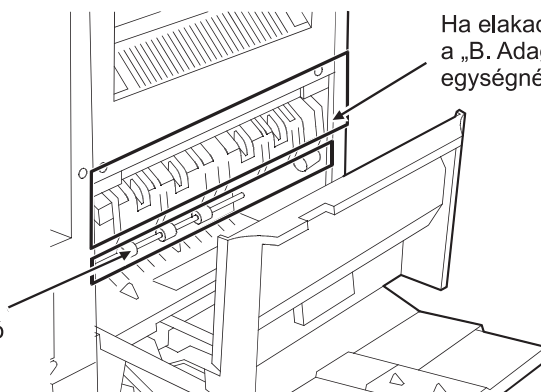

Ha elakadt a papír, lépjen a „B. Adagolási hiba a fixáló egységénél” (69. o.) részhez.

A. Adagolási hiba a papíradagoló részen

1 Nyissa ki az oldaltálcát és az oldalsó ajtót.

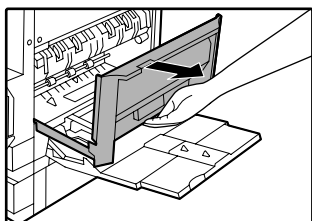

2 Enyhén nyomja meg az elülső ajtó két oldalát, és nyissa le.

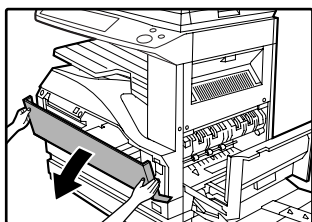

3 Óvatosan távolítsa el az elakadt papírt. Forgassa el a görgőforgató gombot a nyíl irányában, hogy a papír kifelé mozduljon.



Vigyázzon, nehogy elszakadjon az elakadt papír kivétel közben.



Vigyázat

A fixálóegység forró. Az égési sérülések elkerülése érdekében óvatosan távolítsa el az elakadt papírt.



Figyelem

Ne nyúljon a fényhengerhez (zöld rész) az elakadt papír eltávolítása közben! A fényhenger érintése a henger rongálódását, illetve a másolatokon szennyeződést okozhat.

4 Zárja be az elülső és az oldalsó ajtót.

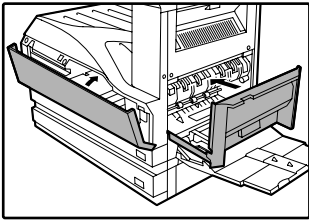

Győződjön meg róla, hogy az adagolási hiba üzenet törlődött.

B: Adagolási hiba a fixáló egységnél

1 Nyissa ki az oldaltálcát és az oldalsó ajtót.

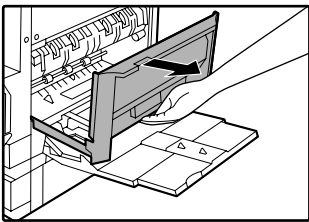

2 Enyhén nyomja meg az elülső ajtó két oldalát, és nyissa le.

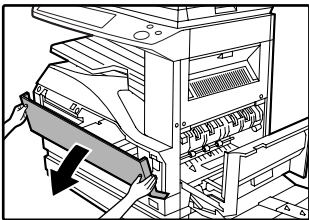

3 Forgassa el a görgőforgató gombot a nyíl irányában.

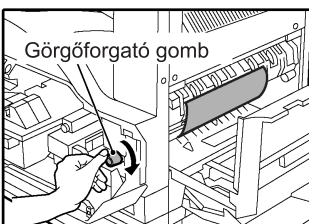

4 Nyomja felfelé a fixálóegység-kioldó karokat, és óvatosan távolítsa el az elakadt papírt.



A fixálóegység forró. Az égési sérülések elkerülése érdekében óvatosan távolítsa el az elakadt papírt.

5 Ha nem sikerült eltávolítani az elakadt papírt a 4. lépésben, nyomja lefelé a fixálóegység papírvezető gombját a papírvezető kinyitásához, majd óvatosan távolítsa el az elakadt papírt.

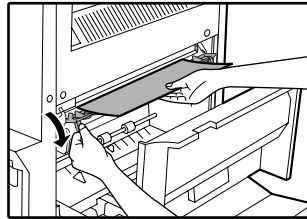

- Ne nyúljon a fényhengerhez (zöld rész) az elakadt papír eltávolítása közben! A fényhenger érintése a henger rongálódását, illetve a másolatokon szennyeződést okozhat.
- Vigyázzon, nehogy az elakadt papíron még nem fixált festék beszennyezze kezét vagy ruháját.

6 Zárja be a fixálóegység papírvezetőjét, és nyomja le a fixálóegység-kioldó karokat.

7 Zárja be az elülső és az oldalsó ajtót.

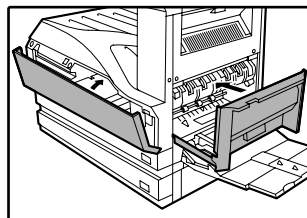

Ellenőrizze, hogy az adagolási hiba üzenet törlődött-e.

ADAGOLÁSI HIBA A KÖZÉPSŐ TÁLCÁBAN

Távolítsa el a papírt úgy, hogy behúzza a középső tálcába.

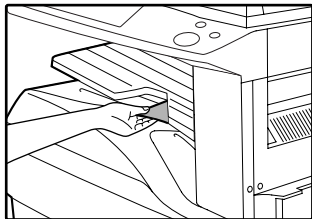

ADAGOLÁSI HIBA A FELSŐ PAPÍRTÁLCÁBAN

A tálcá kihúzása előtt bizonyosodjon meg arról, hogy nincs elakadt papír a másolóban. (68. o.)

- 1 Emelje meg és húzza ki a felső papírtálcát, majd távolítsa el az elakadt papírt.**

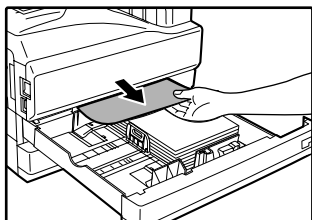

Vigyázzon, nehogy elszakadjon az elakadt papír, miközben eltávolítja azt.

- 2 Zárja vissza a felső papírtálcát.**

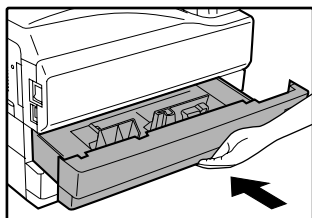

Nyomja vissza a felső papírtálcát teljesen.

- 3 Nyissa ki és zárja vissza az oldalsó ajtót.**

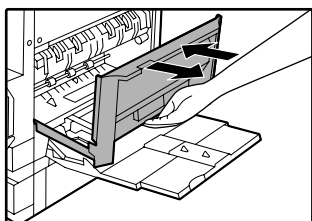

Ellenőrizze, hogy az adagolási hiba üzenet törlődött-e. Az üzenetet az elülső ajtó nyitásával és zárásával is törölheti.

ADAGOLÁSI HIBA AZ ALSÓ PAPÍRTÁLCÁBAN

- A tálca kihúzása előtt bizonyosodjon meg arról, hogy nincs elakadt papír a másolóban. (68. o.)
- Használja az alábbi műveletsort az 500 lapos papíradagoló egységben vagy a 2 x 500 lapos papíradagoló egységben történt elakadás megszüntetéséhez.

1 Nyissa ki az alsó oldalajtót.

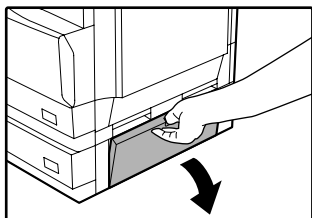

2 Távolítsa el az elakadt papírt.

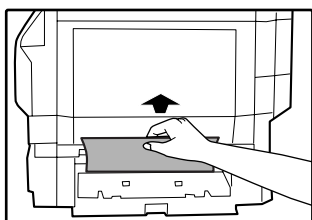

Vigyázzon, nehogy elszakadjon az elakadt papír, miközben eltávolítja azt.

3 Ha az elakadt papír nem látható a 2. lépésnél, emelje meg és húzza ki az alsó papírtálcát, majd távolítsa el az elakadt papírt.

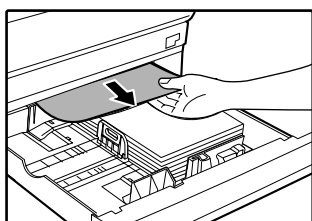

Vigyázzon, nehogy elszakadjon az elakadt papír, miközben eltávolítja azt.

4 Zárja vissza az alsó papírtálcát.

Nyomja vissza az alsó papírtálcát teljesen.

5 Zárja be az alsó oldalajtót.

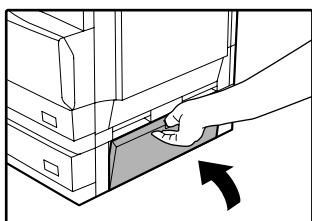

Ellenőrizze, hogy az adagolási hiba üzenet törlődött-e.

5

ADAGOLÁSI HIBA A FELSŐ KIMENETI TERÜLETEN (ha feladat elválasztó tálca vagy finisher (AR-FN5A) telepítve van)

Ha feladat elválasztó tálca vagy finisher telepítve van, adagolási hiba történhet a felső kimeneti területen.

1 Nyissa ki a felső jobboldali ajtót.

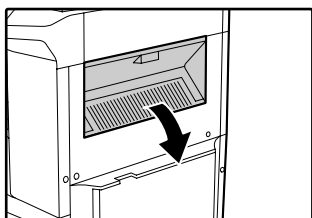

3 Zárja be a felső jobboldali ajtót.

Ellenőrizze, hogy az adagolási hiba üzenet törlődött-e.

2 Óvatosan húzza ki az elakadt papírt.

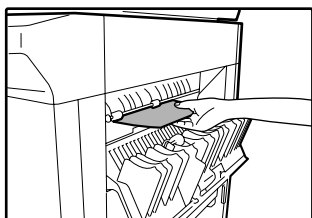

Vigyázzon, nehogy elszakadjon az elakadt papír, miközben eltávolítja azt.

ADAGOLÁSI HIBA VALAMELY KIMENETI TÁLCÁBAN (ha finisher (AR-FN5A) telepítve van)

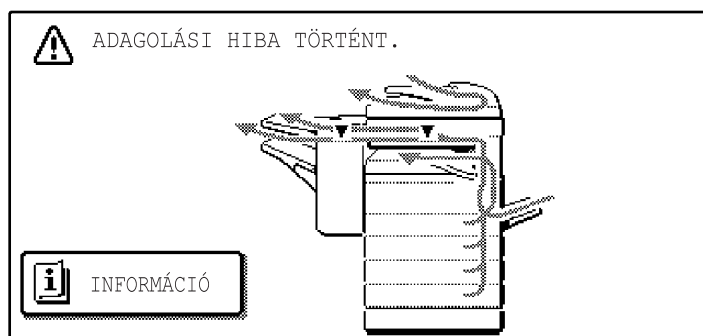

1 Fogja meg a tűző szerkezet ajtó fogantyúját, és húzza meg az ajtó kinyitásához.

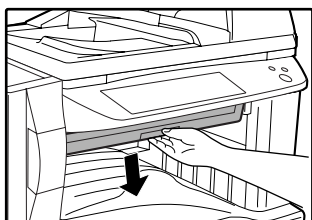

2 Távolítsa el az elakadt papírt a dokumentum továbbító területéről.

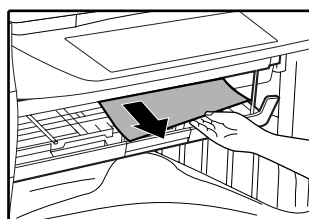

- 3** Ha tűzőgépes másolás van folyamatban, nyissa ki a papírvezetőt, és távolítsa el az elakadt papírt a tűző szerkezetből.

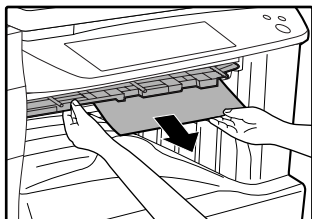

- 4** Zárja be a tűző szerkezet ajtaját.

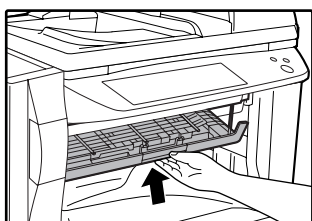

- 5** Ha az eltolásos tálcát használja, távolítsa el az elakadt papírt az eltolásos tálcából.

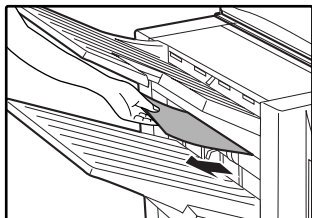

- 6** Ha a felső tálcát használja, nyissa ki a felső ajtót, távolítsa el az elakadt papírt, majd zárja be a felső ajtót.

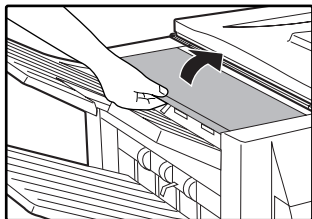

Ellenőrizze, hogy az adagolási hiba üzenet törlődött-e.

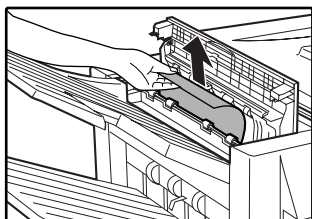

5

A FESTÉKKAZETTA CSERÉJE

A festékkazettában lévő festékmennyiség ellenőrzéséhez (76. o.) tartsa lenyomva a [MÁSOLÁS] gombot. A még felhasználható festék mennyisége megjelenik a kijelzőn. Ha a festéknek kevesebb, mint 25%-a maradt meg, sürgősen szerezzen be egy új festékkazettát. Ha a "KEVÉS A FESTÉK." üzenet jelenik meg a kijelzőn, győződjön meg róla, hogy van új festékkazettája arra az esetre, ha elfogy a festék. Ha a kijelző panelen a "CSERÉLJE KI A FESTÉK KAZETTÁT." üzenet jelenik meg, a festékkazettát ki kell cserélni. Kövesse az alábbi utasításokat a festékkazetta kicseréléséhez.



- Ne dobja a festékkazettát tűzbe. A festék szétrepülhet, és égési sérüléseket okoz.
- A festékkazettákat kisgyermekektől elzárva tárolja.



Ha hosszú másolási munkát végez, vagy olyan eredeteket másol, amelyeken sok összefüggő fekete terület van, a "FESTÉK ÚJRATÖLTÉSE FOLYAMATBAN." üzenet jelenhet meg a kijelző panelen, és a másolás leállhat akkor is, ha a kazettában még van festék. Ha ilyen előfordul, a festék újratöltődik, ami körülbelül két percig tart. Ha a [START] gomb (Ⓢ) világít, nyomja meg a [START] gombot (Ⓢ) a másolás folytatásához.

1 Enyhén nyomja meg az elülső ajtó két oldalát, és nyissa le.

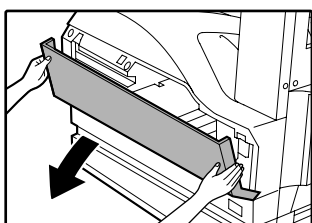

2 Húzza ki a festékkazettát, miközben lenyomja a zárkioldó kart.



A festékkazetta kihúzásakor tegye a másik kezét a kazetta zöld részére.



- Ne rázza vagy ütögesse a festékkazettát miután kivette, mert ez a festék szivárgását eredményezheti. Tegye a régi festékkazettát azonnal az új műanyagtasakjába.
- A régi festékkazettát a helyi szabályozásoknak megfelelően dobja ki.

3 Vegye ki az új festékkazettát a műanyagtasakból. Fogja meg a kazetta mindkét végét és rázza meg vízszintesen körülbelül 20-szor. A kazetta összerázása után vegye le a zárószalagot.

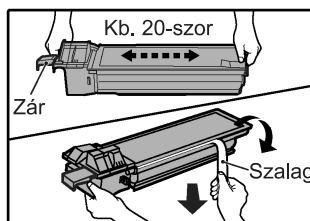

A kazettát a kézi fogantyúnál, és ne a zárnál fogja meg. Csak a zárószalag levétele előtt rázza a kazettát.

4 A zárkioldó kar nyomásával egyidejűleg óvatosan csúsztassa be a festékkazettát a vezetősínek mentén míg a helyére nem pattan.

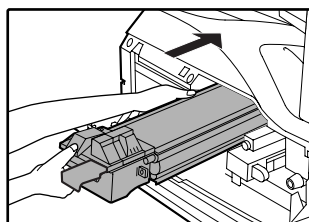
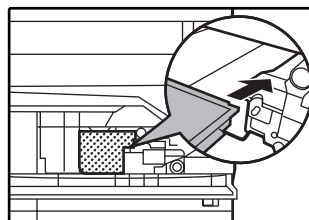

Ha szennyeződés vagy por tapad a festékkazettára, törölje le, mielőtt a kazettát a gépbe teszi.

5 Távolítsa el a szalagot a zárról. Húzza ki a zárat a festékkazettából az ábra szerint.

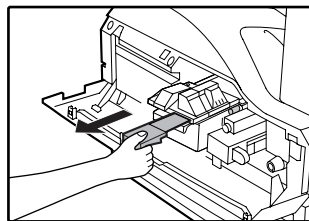

Dobja el a zárt.

6 Zárja be az elülső ajtót.

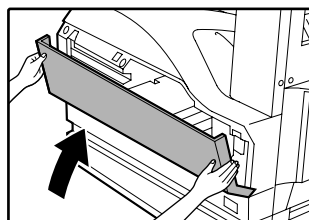

TŰZŐKAPOCS-KAZETTA CSERÉJE

(ha finisher (AR-FN5A) telepítve van)

Ha megjelenik a "TÖLTSÖN BE KAPCSOKAT." üzenet, cserélje ki a tűzőkapocs-kazettát az alábbiak szerint:

1 Nyissa ki a tűző ajtaját.

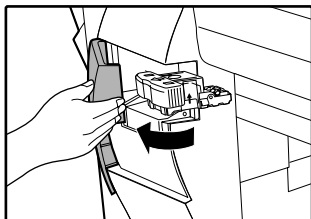

2 Fogja meg a tűződoboz zöld részét, és vegye ki a dobozt a tűzőből.

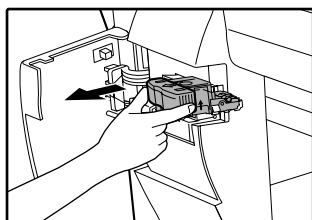

3 Vegye ki a tűzőkapocs-kazettát a belső tűződobozból.

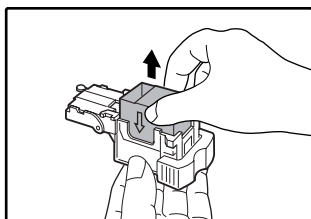

4 Tegye be az új tűzőkapocs-kazettát a tűződobozba, hogy a helyére pattanjon.

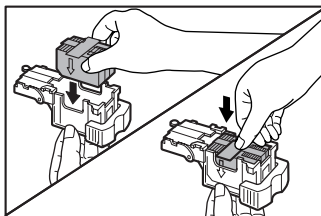

Az új tűzőkapocs-kazettát úgy helyezze be, hogy a kazetta nyilai azonos irányba mutassanak a doboz nyilaival. Enyhe húzással ellenőrizze, hogy a kazetta a helyére pattant-e.

5 Távolítsa el a zárószalagot a kazettáról.

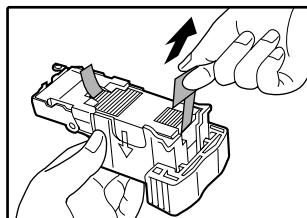

6 Helyezze a tűződobozt a tűzőbe úgy, hogy a helyére pattanjon.

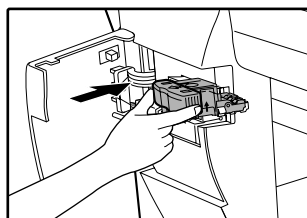

7 Zárja be a tűző ajtaját.

5

BERAGADT TŰZŐKAPOCS ELTÁVOLÍTÁSA

Ha a kapcsok beragadnak a tűzőben, az "ELLENŐRIZZE A TŰZŐ POZÍCIÓJÁT VAGY A BERAGADT TŰZŐKAPCSOT." üzenet jelenik meg. Kövesse az alábbi utasításokat a beragadt tűzőkapocs eltávolításához.

1 Nyissa ki a tűző ajtaját.

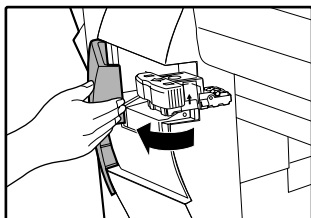

2 Fogja meg a tűződoboz zöld részét, és vegye ki a dobozt a tűzőből.

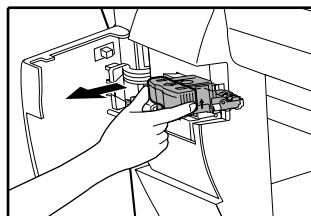

3 Emelje fel a tűződoboz végén lévő kart, és távolítsa el a beragadt kapcsokat.

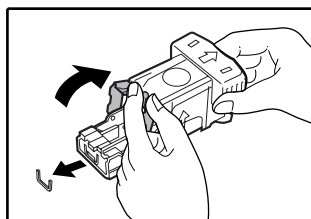

4 Tolja vissza a kart eredeti helyzetébe.

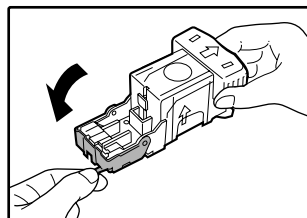

5 Helyezze a tűződobozt a tűzőbe úgy, hogy a helyére pattanjon.

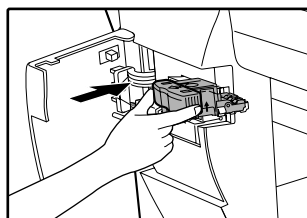

6 Zárja be a tűző ajtaját.

A FESTÉKMENNYISÉG ÉS AZ ÖSSZES PÉLDÁNYSZÁM ELLENŐRZÉSE

A még felhasználható festék közelítőleges mennyisége és az összes példányszám megjeleníthető az alábbi leírás szerint.

● A kimeneti számláló megmutatja az összes kimenő másolt és nyomtatott oldalak számát.

Az összes példányszám és a festékmennyiség ellenőrzése

Tartsa lenyomva a [MÁSOLÁS] gombot. Az összes kimeneti példányszám és a festékmennyiség látható, amíg a gombot lenyomva tartja.

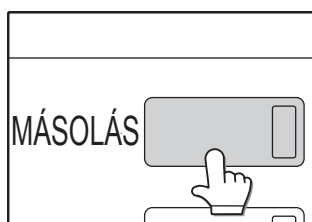

- Minden A3 (11" x 17") méretű oldal, valamint minden duplex oldal két oldalnak számít.
- A felhasznált festék mennyisége függ a felhasználás feltételeitől és a másolt eredetik típusától. A festékmennyiség kijelző csak közelítőleges információt ad.

A MÁSOLO TISZTÍTÁSA

DOKUMENTUMÜVEG ÉS -TETŐ/RSPF

Ha a dokumentumüveg, a dokumentumtető/RSPF, illetve az RSPF-ből adagolt eredeti szkennelő üvege (hosszú, keskeny üvegfelület a dokumentumüveg jobb oldalán) beszennyeződik, ez láthatóvá válhat a másolatokon is. Mindig tartsa tisztán ezeket a részeket.

Ha folt vagy szennyeződés van a dokumentumüvegen/dokumentumtetőn/RSPF-n, a gép ezeket is másolja. Törölje le a dokumentumüveget, dokumentumtetőt, RSPF-t és a szkennerrablakot egy puha, tiszta ronggyal.

Ha szükséges, nedvesítse meg a rongyot. Ne használjon hígítót, benzint vagy más hasonló illékony tisztítószeret.



Ne fújjon gyúlékony tisztító sprayt a gépre. A sprayből kiáramló gáz kölcsönhatásba léphet a belső elektromos komponensekkel vagy a fixáló egység magas hőmérsékletű részeivel, mely tüzet vagy áramütést okozhat.

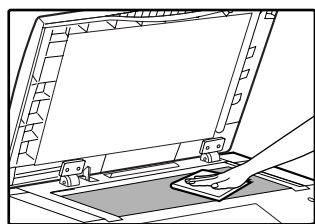

A dokumentumüveg felülete

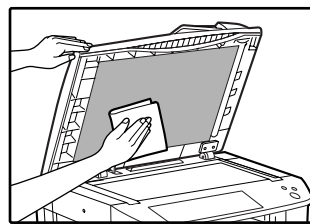

A dokumentumtető alsó része/RSPF

Az eredeti lapolvasó üveg tisztítása (csak, ha az RSPF telepítve lett)

Ha fehér vagy fekete vonalak jelennek meg az RSPF használatával készített másolatokon, az eredeti lapolvasó üveg megtisztításához használja az RSPF-hez adott üvegtisztítót.

Példa a szennyezett nyomatra

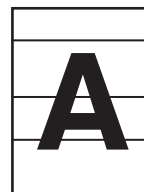

Fekete vonalak



Fehér vonalak

5

1 Nyissa fel az RSPF-et, és vegye ki az üvegtisztítót.

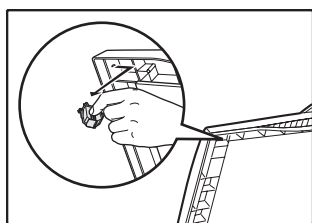

2 Tisztítsa meg az eredeti lapolvasó üveget az üvegtisztítóval.

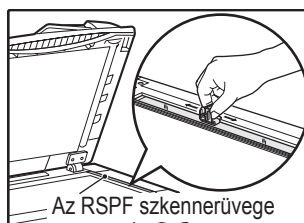

Az RSPF szkennerrüvege

3 Tegye vissza az üvegtisztítót a helyére.

AZ OLDALSÓ TÁLCA PAPIRADAGOLÓ HENGERE

Ha gyakran történik adagolási hiba borítékok vagy más vastag papír oldalsó tálcából való adagolásakor, törölje át egy puha, tiszta, alkohollal vagy vízzel nedvesített ronggyal az oldalsó papírtálca papíradagoló hengerét az adagoló nyílásnál.



Az oldaltálca papíradagoló hengere

Ebben a fejezetben a külön rendelhető berendezések és kellékek leírása található. Az extra berendezések és kellékek megrendeléséhez lépjen kapcsolatba hivatalos szerviz képviselőjével.

KIEGÉSZÍTŐ BERENDEZÉSEK

FINISHER (AR-FN5A) Lsd. 79. o.
500 LAPOS PAPÍRADAGOLÓ EGYSÉG (AR-D30) Lsd. 80. o.
2 x 500 LAPOS PAPÍRADAGOLÓ EGYSÉG (AR-D31) Lsd. 80. o.
DOKUMENTUMTETŐ (AR-VR6)
KÉTOLDALAS AUTOMATA DOKUMENTUM ADAGOLÓ (AR-RP7) Lsd. 81. o.
GERINCTŰZŐ FINISHER (AR-F14N) A tűzés és brosúra tűzés funkciók használhatók. Részletes információkat a gerinctűző finisherhez tartozó használati útmutatóban találhat.
FELADATELVÁLASZTÓ TÁLCA (AR-TR3) Lehetővé teszi a kimeneti helyek mód szerinti szétválasztását (másolás, nyomtatás stb.).
NYOMTATÓ BŐVÍTŐ KÉSZLET (AR-P27) Lehetővé teszi a gép hálózati nyomtatóként való használatát.
ALKALMAZÁSI INTEGRÁCIÓS MODUL (MX-AMX1) Az alkalmazás-integrációs modul kombinálható a hálózati szkennerekkel, hogy a beolvasott képfájlokhoz leíró adatokat (metaadatokat) fűzhessen.
MACRO BETŰTÍPUS FLASH ROM KÉSZLET (AR-PF2) Betűkészletek és formák tölthetők le és tárolhatók a segítségével.
PS3 BŐVÍTŐ KÉSZLET (AR-PK1N)*1 Ez a készlet PostScript 3 kompatibilitást biztosít.
VONALKÓD BETŰKÉSZLET (AR-PF1)*1 Ez a betűkészlet lehetővé teszi a vonalkódos nyomtatást.
HÁLÓZATI SZKENNER BŐVÍTŐ KÉSZLET (MX-NSX1)*2 Lehetővé teszi a gép hálózati szkennerként való használatát.
256 MB BŐVÍTŐ MEMÓRIA (AR-SM5) 512 MB BŐVÍTŐ MEMÓRIA (AR-SM6) Extra memória rakható a gépben található két DIMM aljzatba. A memória 1056 MB-ig növelhető.

*1 Feltétele a NYOMTATÓ BŐVÍTŐ KÉSZLET telepítése (AR-P27).

*2 Feltétele a NYOMTATÓ BŐVÍTŐ KÉSZLET telepítése (AR-P27), illetve az, hogy a memóriát legalább 128 MB-tal kell megnövelni.



- Kereskedelmi forgalomban kapható 64, 128, 256 vagy 512 MB-os (168 csatlakozótűs SDRAM DIMM) memóriamodul használható a memória növelésére. További információért keresse fel hivatalos szerviz képviselőjét.
- Néhány országban, illetve régióban bizonyos kiegészítők nem elérhetők.
- Néhány opció nem telepíthető bizonyos típusokra.
- A kiegészítő berendezések általában opcionálisak, azonban, néhány típus alapberendezésként tartalmaz bizonyos perifériákat.

FINISHER (AR-FN5A)

Ha a külön megrendelhető finisher (AR-FN5A) telepítve van, a gép automatikusan össze tudja tűzni a leválogatott másolatokat. Lehetőség van arra is, hogy minden összeállított másolatsorozatot vagy másolatcsoportot az előzőtől eltolva adjon ki a gép. (Eltolós funkció: 35. o.)

Részegységek

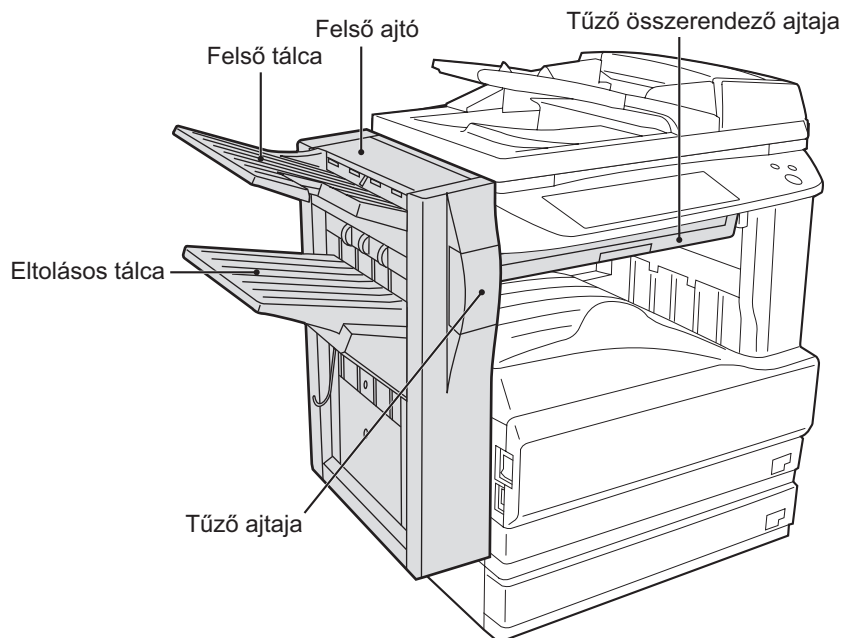

Adatok

	AR-FN5A	
Tálcakapacitás	Felső tábla	100 lap
	Eltolós tábla	1.000 lap (500 lap az A4-nél (8-1/2" x 11")) nagyobb méretű papír esetében)
Papírméret	Méret	Felső tábla: A5-től A3-ig (5-1/2" x 8-1/2"-tól 11" x 17"-ig) Eltolós tábla: B5-től A3-ig (8-1/2" x 11"-tól 11" x 17"-ig)
	Súly	52 g/m ² -től 128 g/m ² -ig (14 - 34 font)
Eltolás	Kb. 27 mm (1")	
Tűzhető papírméret	B5, A4, A4R, B4, A3 (8-1/2" x 11", 8-1/2" x 11"R, 8-1/2" x 13", 8-1/2" x 14", 11" x 17")	
Tűzési kapacitás	30 lap (80 g/m ² (21 font))	
Tápfeszültség	A másolóból	
Súly	Kb. 19 kg (42 font)	
Méret	Kimeneti terület	470 mm (SZ) x 511 mm (MÉ) x 540 mm (MA) (18-33/64" (SZ) x 20-1/8" (MÉ) x 21-17/64" (MA))
	Tűző összerendező	562 mm (SZ) x 444 mm (MÉ) x 109 mm (MA) (22-9/64" (SZ) x 17-31/64" (MÉ) x 4-19/64" (MA))



A folyamatos fejlesztésre irányuló üzletpolitikánk részeként a SHARP fenntartja a konstrukció és a műszaki adatok előzetes bejelentés nélküli módosításának jogát. A jelzett teljesítmény mutatószámok a termékegységek névleges értékei. A megadott értékektől az egyes egységek esetén lehetnek eltérések.

500 LAPOS PAPIRADAGOLÓ EGYSÉG / 2 x 500 LAPOS PAPIRADAGOLÓ EGYSÉG

Ezek a papíradagoló egységek biztosítják a gép nagyobb lapkapacitását, illetve a másolásakor azonnal elérhető szélesebb papírméret választékot.

Az AR-D30 egy darab 500 lapos papírtálcát, az AR-D31 két darab 500 lapos papírtálcát tartalmaz.

Részegységek

500 LAPOS PAPIRADAGOLÓ EGYSÉG
(AR-D30)

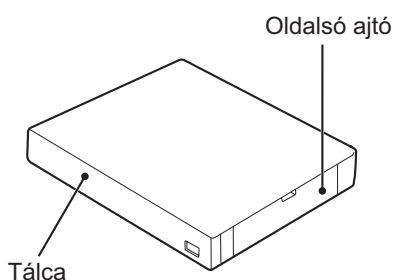

2x500 LAPOS PAPIRADAGOLÓ EGYSÉG
(AR-D31)

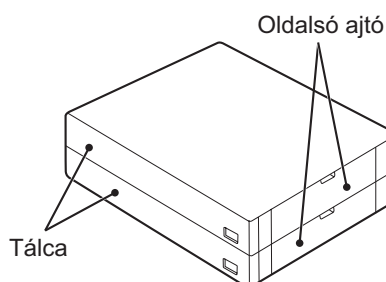

Adatok

		AR-D30	AR-D31
Papír	Méret	B5-től A3-ig (8-1/2" x 11"-től 11" x 17"-ig)	
	Súly	56 g/m ² -től 105 g/m ² -ig (15 - 28 font)	
Papírkapacitás	Felső tálca	500 lap	500 lap
	Alsó tálca	—	500 lap
Súly		Kb. 6,1 kg (13,5 font)	Kb. 11,8 kg (26,1 font)
Méretek		596 mm (SZ) x 498 mm (MÉ) x 97 mm (MA) (23-15/32" (SZ) x 19-39/64" (MÉ) x 3-53/64" (MA))	596 mm (SZ) x 498 mm (MÉ) x 194 mm (MA) (23-15/32" (SZ) x 19-39/64" (MÉ) x 7-53/64" (MA))
Tápfeszültség		A másolóéból	



A folyamatos fejlesztésre irányuló üzletpolitikánk részeként a SHARP fenntartja a konstrukció és a műszaki adatok előzetes bejelentés nélküli módosításának jogát. A jelzett teljesítmény mutatószámok a termékegységek névleges értékei. A megadott értékektől az egyes egységek esetén lehetnek eltérések.

KÉTOLDALAS AUTOMATA DOKUMENTUM ADAGOLÓ

A kétoldalas automata dokumentum adagolóval (RSPF) lehetséges a többoldalas dokumentumok automatikus adagolása. Ha az RSPF telepítve van, kétoldalas eredetiről úgy készíthetünk másolatot, hogy nem kell minden egyes dokumentumot kézzel megfordítanunk.

Részegységek

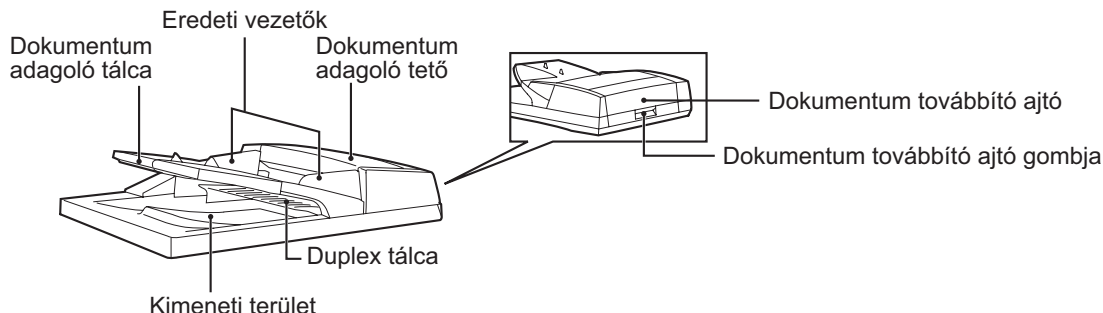

Adatok

		AR-RP7
Használható eredetik	Súly	35 g/m ² -től 128 g/m ² -ig (9 - 34 font) (52 g/m ² -től 105 g/m ² -ig (14 - 28 font) kétoldalas eredeti esetén)
	Méret	A5-től A3-ig (5-1/2" x 8-1/2"-től 11" x 17"-ig)
	Kapacitás	Max. 100 oldal (Vastagság max. 13 mm (33/64))
Tápfeszültség		A másolóból
Felismerhető eredeti méretek		A5-től A3-ig (5-1/2" x 8-1/2"-től 11" x 17"-ig)
Súly		Kb. 7,9 kg (17,4 font)
Méretek		586 mm (SZ) x 457 mm (MÉ) x 145 mm (MA) (22-61/64" (SZ) x 17-9/64" (MÉ) x 5-1/4" (MA))



A folyamatos fejlesztésre irányuló üzletpolitikánk részeként a SHARP fenntartja a konstrukció és a műszaki adatok előzetes bejelentés nélküli módosításának jogát. A jelzett teljesítmény mutatószámok a termékegységek névleges értékei. A megadott értékektől az egyes egységek esetén lehetnek eltérések.

6

KELLÉKEK TÁROLÁSA

Ezen termék felhasználó által is cserélhető alapkellékei: a papír és a festékkazetta.

SHARP



GENUINE SUPPLIES

A lehető legjobb másolási eredmény érdekében csak SHARP termékeket használjon. Csak az eredeti SHARP termékek viselik a Genuine Supplies (Eredeti Termék) címkét.

MEGFELELŐ TÁROLÁS

Tárolja a kellékeket olyan helyen, amely:

- tiszta és száraz,
- állandó hőmérsékletű,
- nincs kitéve közvetlen napfénynek.

Tárolja a papírt becsomagolva, vízszintes helyzetben.

A csomagolópapírból kivett, vagy élén álló papírcsomagok meggyűrődhetnek vagy átnedvesedhetnek, mely adagolási hibához vezet.

Alkatrészek és kellékanyagok

A berendezés javításához szükséges tartalék alkatrészek ellátása a gyártástól számított legalább 7 évig biztosított. Tartalék alkatrészeknek számít a készülék azon része, mely a termék normál használata során elromolhat - míg azok a részek, melyek élettartama meghaladja a termék élettartamát, nem tekintendők tartalék alkatrészeknek. A kellékanyagok szintén a gyártástól számított legalább 7 évig kaphatók.

ADATOK

Model	AR-M256/AR-5625	AR-M316/AR-5631
Típus	Digitális Többfunkciós Rendszer, Asztali	
Fényhenger típusa	OPC henger	
Másoló üvegének típusa	Rögzített	
Másolási rendszer	Száras, elektrosztatikus átvitel	
Eredetik	Papírlapok, kötött dokumentumok	
Eredeti méretek	Max. A3 (11" x 17")	
Másolási méret	Max. A3 (11" x 17") Min. A6 (5-1/2" x 8-1/2") Képvesztés: Max. 4 mm (5/32") (első és hátsó él) Max. 6 mm (11/64") (a többi élek mentén összesen)	
Másolási sebesség (egyoldalas másolás 100% nagyítási aránnyal)	13 másolat/perc A3 (11" x 17") 15 másolat/perc B4 (8-1/2" x 13", 8-1/2" x 14") 18 másolat/perc A4R (8-1/2" x 11"R) 20 másolat/perc B5R 25 másolat/perc A5, B5, A4 (5-1/2" x 8-1/2", 8-1/2" x 11")	17 másolat/perc A3 (11" x 17") 20 másolat/perc B4 (8-1/2" x 13", 8-1/2" x 14") 24 másolat/perc A4R, B5R (8-1/2" x 11"R) 31 másolat/perc A5, B5, A4 (5-1/2" x 8-1/2", 8-1/2" x 11")
Folyamatos másolás	Max. 999 másolat; csökkenő számláló	
Első másolat elkészítési ideje *1	Kb. 4,8 másodperc. (Fekvő papír A4 (8-1/2" x 11") méretű az 1. tálcából adagolva)	Kb. 4,5 másodperc. (Fekvő papír A4 (8-1/2" x 11") méretű az 1. tálcából adagolva)
Bemelegedési idő *2	Kb. 23 másodperc.	Kb. 25 másodperc.
Nagyítási arány	Változtatható: 25% -tól 400%, -ig 1%-os lépésközzel (összesen 376 lépés) Előre beállított rögzített értékek: 25%, 50%, 70%, 81%, 86%, 100%, 115%, 122%, 141%, 200%, 400% (25%, 50%, 64%, 77%, 100%, 121%, 129%, 200%, 400%)	
Megvilágítási rendszer	Dokumentumfedél: Mozgó fényforrás, fényréses megvilágítás (rögzített dokumentumüveg) automatikus megvilágítással RSPF: Mozgó eredeti	
Lapadagoló	Két darab automatikus lapadagoló papírfiók (mindegyik 500 lapos) + oldaltálca (100 lapos)	
Fixáló rendszer	Hőhengerek	
Előhívó rendszer	Mágneskefés előhívás	
Fényforrás	Xenon lámpa	
Felbontás	Beolvasás: 400 dpi Kimenet: 600 dpi (AUTO/SZÖVEG/FOTÓ mód)	
Kontraszt fokozatossága	Szkennelés: 256 Nyomtatás: 2 érték	
Energiaellátás	Helyi feszültség ±10% (A készülék energiaellátási szükségletéhez, olvassa el a készülék hátulján található adattáblát.)	
Fogyasztás	Max. 1,45 kW	
Külső főméretek	898 mm (Sz) x 615 mm (Mé) (35-11/32" (Sz) x 24-13/64" (Mé))	

Súly	Kb. 55 kg (121,3 lbs.) (festékkazetta nélkül)
Méret	600 mm (Sz) x 615 mm (Mé) x 786 mm (Ma) (23-5/8" (Sz) x 23-13/64" (Mé) x 30-15/16" (Ma))
Működési feltételek	Hőmérséklet: 15°C -tól 30°C (59°F -tól 86°F), Páratartalom: 20% -tól 85%
Zajsztint	Hangerő Szintje LwA(1B=10dB) Másolás: 6,3 [B] (AR-M256, AR-5625) Másolás: 6,5 [B] (AR-M316, AR-5631) Készenlét: 3,2 [B] (AR-M256, AR-M316, AR-5625, AR-5631) Hangnyomás Szintje LpA (készülék körüli pozíciók) Másolás: 47 [dB(A)] (AR-M256, AR-5625) Másolás: 51 [dB(A)] (AR-M316, AR-5631) Készenlét: 16 [dB(A)] (AR-M256, AR-M316, AR-5625, AR-5631) Hangnyomás Szintje LpA (kezelői pozíció) Másolás: 50 [dB(A)] (AR-M256, AR-5625) Másolás: 52 [dB(A)] (AR-M316, AR-5631) Készenlét: 16 [dB(A)] (AR-M256, AR-5625) Készenlét: 17 [dB(A)] (AR-M316, AR-5631) A zajkibocsátási mérések az ISO 7779 szerint végezve.
Kibocsátási koncentráció (a RAL-UZ62: (2002. januári kiadás) szerinti mérés)	Ózon: 0,02 mg/m ³ vagy kevesebb Por: 0,075 mg/m ³ vagy kevesebb Sztírol: 0,07 mg/m ³ vagy kevesebb

*1 Az első másolati idő mérésénél az eredetinek a dokumentum- üvegen való elhelyezése, a fixáló egység teljesen megfelelő működési hőmérséklete és a tükör mozgató motor teljesen megfelelő működési sebessége mellett az aktuális idő változhat a környezeti hatások miatt.

*2 Bemelegedési idő változhat a hálózati feszültségtől, a környező hőmérséklettől és más működési körülményektől függően.



A folyamatos fejlesztésre irányuló üzletpolitikánk részeként a SHARP fenntartja a konstrukció és a műszaki adatok előzetes bejelentés nélküli módosításának jogát. A jelzett teljesítmény mutatószámok a termékegységek névleges értékei. A megadott értékektől az egyes egységek esetén lehetnek eltérések.

TÁRGYMUTATÓ

Szimbólumok

[#P] gomb 10, 56, 57

2

2 x 500 lapos papíradagoló egység 71, 78, 80

256 MB bővítő memória78

500 lapos papíradagoló egység 71, 78, 80

512 MB bővítő memória78

A

ABCDEF konfiguráció 55

[ACC.#-C] gomb10, 58

Adagolás az oldaltálcából26

Adagolási hiba a felső kimeneti területen72

Adagolási hiba a felső papírtálcában70

Adagolási hiba a fixáló egységnél 69

Adagolási hiba a középső tálcában70

Adagolási hiba a másolóban 68

Adagolási hiba a papíradagolási területen68

Adagolási hiba az alsó papírtálcában71

Adagolási hiba az oldalsó tálcában 68

Adagolási hiba megszüntetése

- Alsó papírtálca71

- Felső kimeneti tálca72

- Felső papírtálca70

- Kimeneti tálca 72

- Középső tálca70

- Másoló 68

- Oldalsó tálca 68

- RSPF67

Adagolási hiba valamely kimeneti tálcában72

Adatok 82

Állapotüzenet60

Anyagbiztonsági adatlap 84

[AUTO MÉRET] gomb30

Automatikus aránykiválasztás30

Automatikus duplex másolás

- Dokumentumüveg27

- RSPF28

Automatikus tálcaváltás55

AZERTY konfiguráció55

B

Bekapcsolás 13

Beragadt tűzőkapocs eltávolítása76

Boríték15, 16

Brosúra másolás 44

[BROSÚRA MÁSOLÁS] gomb 39, 44

C

Címke..... 15

[CSOPORT] gomb36

Csoportos leválogatás..... 35

D

Dokumentum továbbító tető8, 67

[Dokumentum továbbító tető] gomb8, 67

Dokumentumadagoló tálca8, 23, 67

Dokumentumadagoló tető8, 67

Dokumentumtető 8, 22, 24, 78

Dokumentumüveg 8

[DUPLEX MÁSOLÁS] gomb 21, 27, 28

Duplex másolás tiltása

- Dokumentumüveg 22

- RSPF23

Duplex tálca 8, 67

E

Egyedi beállítások 53

[EGYEDI BEÁLLÍTÁSOK] gomb 10, 19, 20, 54

[EGYESÍTÉS] gomb 39, 45

Egyesítés mód 23, 45

Elakadt eredeti 67

Elforgatásos másolás25

Előlap 8, 68, 69, 74

Előre beállított nagyítási arányok 31

Elrendezés46

Eltolás iránya 41

Eltolásos funkció 35, 36

Eltolásos tálca 35, 73, 79

Energiatakarékos módok

- Automatikus kikapcsolási mód 14

- Előfűtés üzemmód 14

Eredeti adagolás kijelző 21

Eredeti iránya (Tűzéses leválogatás) 37

Eredeti képtípus

- Fotó29

- Szöveg29

- Szöveg/Fotó29

Eredeti képtípus kiválasztása29

Eredeti méret 22, 23, 24, 47

[EREDETI MÉRET] gomb 39, 47

Eredeti méret kijelző 21

Eredeti papírvezetők 8

és papírméret beállítása 19

Extra funkciók

- Brosúra másolás 44

- Egyesítés 45

- Eredeti méret 47

- Fedőlap másolás 48

- FF Negatív másolás 50

- Könyv másolás 43

- Szegélyeltolás 41

- Szegélytörlés 42

- Tördelés 46

[EXTRA FUNKCIÓK] gomb 21, 39, 40

Extra kép beállítás 26

F

[FEDŐLAP] gomb 39, 49

Fedőlap másolása 48

Fejléces papír 15, 16, 27

fejléces papíron 55

[FELADATÁLLAPOT] gomb 10, 12

Feladatállapot képző 12

Feladatválasztó tálca 8, 78

Feladatlista 12

Felfűtés 13

Felső ajtó 79

Felső kimeneti terület	72	[KÖTÉSVÁLTÁS] gomb	27
Felső tálca	73, 79	Középső tálca	8, 70
Fényhenger	9, 68	Középső tálca számláló funkció	24
Festékkazetta	9, 74	L	
Festékkazetta cseréje	74	[LAPOLVASÁS] gomb	
Festékkazetta zárkioldó karja	9, 74	- ADATOK kijelző	10
Festékmennyiség ellenőrzése	76	Leválogatás	35
[FF NEGATÍV] gomb	39, 50	[LEVÁLOGATÁS] gomb	36
FF negatív másolás	50	Lézer információ	4
Figyelmeztetések a gép kezelésével kapcsolatban	4	Listanyomtatás	53, 55
Finisher	37, 72, 75, 78, 79	M	
Fixáló egység kioldó kar	9, 69	Másolás befejező funkció	
Fixáló egység papírvezető	9, 69	- Csoportos másolás	35
Fogantyúk	8	- Eltolási funkció	35
Folyamatos adagolási mód	23	- Leválogatás	35
Fontos szempontok a telepítési hely kiválasztásához ..	3	- Tűzőgépes szortírozás	37
G		[MÁSOLÁS] gomb	21, 74, 76
Görgő	67	Másoláshoz szükséges tudnivalók	24
[Görgőforgató] gomb	9, 68, 69	Másolási mód főképzője	21
H		Másolatszám kijelző	21
Hálózati csatlakozó	4	Másoló tisztítása	
Hálózati kapcsoló	8, 13	- Dokumentumüveg	77
Hálózati szkennер bővítő készlet	78	- Oldalsó tálca papíradagoló görgője	77
Hálózati szkennер funkcióvalátküldött oldalak száma ..	55	- RSPF	77
Hibakeresés	62	[MEGSZAKÍTÁS] gomb	10, 34
Hibaüzenet	60	Megszakításos másolás	34
Hogyan helyezzük el az eredeti		Megvilágítás beállítása	29
- Dokumentumüveg	22	Megvilágítás beállítása	29
- RSPF	23	[MEGVILÁGÍTÁS] gomb	21, 29
I		Megvilágítás kijelző	21
[INFORMÁCIÓ] gomb	66	Megvilágítási érték útmutató	29
J		[MENÜ] gomb	31
Jobboldali felső ajtó	9, 72	[MÉRETARÁNY] gomb	21, 31, 32
K		Méretarány kijelző	21
Kártyakép	51	[MINDET TÖRÖL] gomb	10, 14
[KÁRTYAKÉP] gomb	39, 51	[Módválasztás] gomb	10
Kellékek tárolása	81	[Módváltás] gomb	12
[KÉPOLVASÁS] gomb	12	Munkaprogram	
Kétoldalas másolatok száma	55	- Feladatvégzés	57
Kezdeti beállítások	14	- Tárolás	56
Kezelő panel	8	- Törlés	57
Kézi arányválasztás	31	N	
[KÉZI] gomb	47	[Nagyítás] gomb	31
[Kicsinyítés] gomb	31	Nehéz papír	15
Kicsinyítés/nagyítás/zoom	30	Normál másolás	
Kiegészítő berendezés	78	- Dokumentumüveg	22
Kiegészítő berendezések	78	- RSPF	23
Kijelző fényerő	53, 55	Normál papír	15
Kijelző panel	10, 11	[NYOMTATÁS] gomb	
Kijelző panel használata	11	- ADAT kijelző	10
[Kijelző váltó] gomb	12	- ONLINE kijelző	10
Kikapcsolás	13	[NYOMTATÁSI FELADAT] gomb	12
[KIMENET] gomb	21, 35, 36, 38	Nyomtató bővítő készlet	78
Kimeneti tálca	72	O	
Kimeneti terület	8, 67	Oldalsó ajtó	9, 69
Kódos hozzáférés	58	Oldalsó ajtó fogantyúja	9
Könyv másolás	43	Oldaltálca	9, 26, 68, 77
[KÖNYV MÁSOLÁS] gomb	39, 43	[OLDALTÁLCA] gomb	20

Oldaltálca hosszabbító tálcája	9, 18
Oldaltálca papíradagoló görgője	77
Oldaltálca papírvezetői	9
oldaltálcából történő adagolásához	18
[OLVASÁS VÉGE] gomb	36, 38, 45, 46

Ó

Óra	53
-----------	----

Ö

Összes másolatszám	53, 55
Összes másolt és nyomtatott oldalak száma	55

P

Papír	15
Papír adagolása az oldalsó tálcából	18
Papír betöltése a papírtálcába	17
Papíradagolás	15
Papíradagolási problémák	64
[PAPÍR FORRÁS] gomb	20, 21, 22, 23, 26
Papírforrás kijelző	21
Papírkapacitás	15
Papírméret	15, 19
Papírméret kártya	17
Papírméret kijelző	21
Papírsúly	15
Papírtálca	9, 15, 17, 19, 70
Papírtípus	15, 19, 20
Papírvezető	73
[PRIORITÁS] gomb	12
PS3 bővítő készlet	78

Q

QWERTY konfiguráció	55
---------------------------	----

R

Részegységek és funkciók	
- Kezelői panel	10
[RÉSZLETES] gomb	12
RSPF	8, 23, 24, 67, 78, 81
RSPF-ben használható eredetik	24
RSPF-en keresztül adagolt oldalak száma	55

S

Speciális papírok	
- Boríték	16
- Fejléces papír	16
Speciális papírok	26
[START] gomb	10, 22, 23
[STOP/TÖRLÉS] gomb	12
Számgombok	10
Szegélyeltolás	41
[SZEGÉLYELTOLÁS] gomb	39, 41
Szegélytörlés	42
Szegélytörlés mód	
- Középső törlés	42
- Oldal + közép törlés	42
- Oldalsó törlés	42
Személyi kód	58
Színes papír	15
Szürke	11

T

Tálca beállítások	19, 20, 53, 55
[TÁLCA BEÁLLÍTÁSOK] gomb	19, 20
Tálca papírtálca	
- [EGYEDI BEÁLLÍTÁSOK] gomb	20
- [PAPÍRFORRÁS] gomb	20
Tálcaszám	15, 19
[TÁROLÁS/TÖRLÉS] gomb	56, 57
Tördelés	46
[TÖRDELÉS] gomb	39, 46
[TÖRLÉS] gomb	10, 22, 23
Törlési szélesség	42
Tűzési pozíció	37
Tűző ajtaja	75, 76, 79
Tűző összerendező	73
Tűző összerendező ajtaja	72
Tűződoboz	75
Tűzőgép használatának száma	55
Tűzőgépes szortírozás	37
Tűzőkapocs-kazetta	75
Tűzőkapocs-kazetta cseréje	75
[TŰZÖTT RENDEZÉS] gomb	38

Ú

Újrahasznosított papír	15
Útmutató adagolási hiba megszüntetéséhez	66

Ü

Üzenet kijelző	21
----------------------	----

V

Vegyes adagolás	25
Vékony papír	15
Vetítő fólia	15, 16, 27
Vonalkód font készlet	78

Y

[Y] gomb	33
----------------	----

FUNKCIÓ SZERINTI TÁRGYMUTATÓ

Előkészületek

Áram, bekapcsolás	13
Áram, kikapcsolás	13
Dokumentumtető, eltávolítás	24
Kezdeti beállítások, visszatérés	14
Oldalsó tálca, papíradagolás	18
Papír, adagolás	17
Papírméret, megváltoztatás	19
Papírtípus, megváltoztatás	19

Másolatok készítése

Automatikus kétoldalas másolás	
- Dokumentumüveg	27
- RSPF	28
Dokumentumüveg, másolás innen	22
Eredeti képtípus, kiválasztás	29
Folyamatos adagolás üzemmód, használat	23
Kép iránya, változtatás	27, 28
Kódos hozzáférés, másolás bekapcsolt állapotban ..	58
Másolás	
- Dokumentumüveg	22
- RSPF	23
Másolási folyamat, megszakítás	22, 23
Másolatok nagyítása/kicsinyítése	
- Automatikus arányválasztás	30
- Kézi arányválasztás	31
- X-Y zoom másolás	32
Megszakításos másolás	34
Megvilágítás, beállítás	29
Megvilágítás, kiválasztás	29
Oldalsó tálca, másolás innen	26
Papírméret (tálca), kézi kiválasztás	22
RSPF, másolás innen	23
Speciális papír, másolás erre	26
Vegyes adagolás	25

Kényelmi másolási funkciók használata

Befejező funkciók kiválasztása	
- Csoportos másolás	35
- Eltolásos funkció	35
- Leválogatás	35
- Tűzőgépes szortírozás	37
Brosúra másolás	44
Csoportos leválogatás, használat	35
Eltolásos funkció, használat	35
Eredeti méret, meghatározás	47
Extra funkciók, használat	
- Brosúra másolás	44
- Egyesítés	45
- Eredeti méret	47
- Fedőlap másolás	48
- FF Negatív másolás	50
- Kártyakép	51
- Könyv másolás	43
- Szegélyeltolás	41
- Szegélytörlés	42
- Tördelés	46
Fedőlap, hozzáadás	48
Fekete-fehér negatív másolás	50

Könyv másolás	43
Leválogatás, használat	35
Nagyszámú eredeti, másolás	45
Szegély, létrehozás	41
Szegélytörlés	42
Tördelés	46
Tűzékes szortírozás	37

A másoló könnyebb használata érdekében

Billentyűzet, változtatás	55
Dátum és idő, beállítás	55
Feladat részletezés, megjelenítés	12
Feladat törlése	12
Feladat törlése	12
Felhasználói beállítások, konfigurálás	53
Folyamatban lévő feladat törlése	12
Kijelző kontraszt, beállítás	55
Lista, nyomtatás	55
Munkaprogram, elvégzés	57
Munkaprogram, tárolás	56
Munkaprogram, törlés	57
Összes példányszám, megjelenítés	55
Prioritás, meghatározott feladatnak adni	12
Tálcák, beállítások konfigurálása	55

Hibakeresés és karbantartás

Beragadt tűzőkapocs, eltávolítás	76
Elakadt papír, eltávolítás	
- Alsó papírtálca	71
- Felső kimeneti tálca	72
- Felső papírtálca	70
- Kimeneti tálca	72
- Középső tálca	70
- Másoló	68
- Oldalsó tálca	68
- RSPF	67
Festék, ellenőrzés	76
Festékkazetta, csere	74
Hibakeresés	62
Másoló tisztítása	77
Összes kimeneti példányszám, ellenőrzés	76
Tűzőkapocs-kazetta, csere	75

Védjegyinformáció

Az alábbi védjegyek és bejegyzett márkanevek használatosak a gép és a kiegészítő berendezések vonatkozásában.

- Microsoft®, Windows®, Windows® 98, Windows® Me, Windows NT® 4.0, Windows® 2000, Windows® XP, Windows Server® 2003 és Internet Explorer® bejegyzett védjegyei vagy védjegyei az Egyesült Államok és más országok területén.
- PostScript az Adobe Systems Incorporated bejegyzett védjegye.
- Macintosh, Mac OS, AppleTalk, EtherTalk, LaserWriter, és Safari bejegyzett védjegyei vagy védjegyei az Apple Computer, Inc.-nek.
- Netscape Navigator a Netscape Communications Corporation bejegyzett védjegye.
- Adobe, Adobe logo, Acrobat, Adobe PDF logo, és Reader az Adobe Systems Incorporated bejegyzett védjegyei vagy védjegyei az Egyesült Államok és más országok területén.
- PCL a Hewlett-Packard Company bejegyzett védjegye.
- IBM, PC/AT, és PowerPC az International Business Machines Corporation bejegyzett védjegyei.
- A Sharpdesk a Sharp Corporation bejegyzett védjegye.
- Minden más cég- és terméknév azok tulajdonosainak bejegyzett védjegye.

A Candid és Taffy a Monotype Imaging, Inc. védjegyei, melyet az Egyesült Államok Szabadalmi Hivatalában (Patent and Trademark Office) regisztráltak, és regisztrálva lehetnek más joghatóságoknál is. A CG Omega, CG Times, Garamond Antiqua, Garamond Halfbett, Garamond Kursiv, Garamond és Halfbett Kursiv a Monotype Imaging, Inc. védjegyei, regisztrálva lehetnek bizonyos joghatóságoknál is. Az Albertus, Arial, Coronet, Gill Sans, Joanna és Times New Roman a The Monotype Corporation védjegyei, melyet az Egyesült Államok Szabadalmi Hivatalában regisztráltak, és regisztrálva lehetnek bizonyos joghatóságoknál is. Az Avant Garde, ITC Bookman, Lubalin Graph, Mona Lisa, Zapf Chancery és Zapf Dingbats az International Typeface Corporation védjegyei, melyet az Egyesült Államok Szabadalmi Hivatalában regisztráltak, és regisztrálva lehetnek bizonyos joghatóságoknál is. A Clarendon, Eurostile, Helvetica, Optima, Palatino, Stempel Garamond, Times és Univers a Heidelberger Druckmaschinen AG védjegyei, melyek regisztrálva lehetnek bizonyos joghatóságoknál is, kizárólagos engedély a Linotype Library GmbH-n, a Heidelberger Druckmaschinen AG 100%-os tulajdonában lévő leányvállalatán keresztül. Az Apple Chancery, Chicago, Geneva, Monaco és New York az Apple Computer Inc. védjegyei, és regisztrálva lehetnek bizonyos joghatóságoknál is. A HGGothicB, HGMinchoL, HGPGothicB és HGPMInchoL a Ricoh Company, Ltd. védjegyei, és regisztrálva lehetnek bizonyos joghatóságoknál is. A Wingdings a Microsoft Corporation bejegyzett védjegye az Egyesült Államokban és más országokban. A Marigold és Oxford az Arthur Baker védjegyei, és regisztrálva lehetnek bizonyos joghatóságoknál is. Az Antique Olive a Marcel Olive védjegye, és regisztrálva lehet bizonyos joghatóságoknál is. A Hoefler Text a Johnathan Hoefler védjegye, és regisztrálva lehet bizonyos joghatóságoknál is. Az ITC az International Typeface Corporation védjegye, amelyet az Egyesült Államok Szabadalmi Hivatalában regisztráltak, és regisztrálva lehet bizonyos joghatóságoknál is. Az Agfa az Agfa-Gevaert Group védjegye, és regisztrálva lehet bizonyos joghatóságoknál is. Az Intellifont, MicroType és UFST a Monotype Imaging, Inc. védjegyei, melyet az Egyesült Államok Szabadalmi Hivatalában regisztráltak, és regisztrálva lehetnek bizonyos joghatóságoknál is. A Macintosh és TrueType az Apple Computer Inc. védjegyei, melyet az Egyesült Államok Szabadalmi Hivatalában és más országokban regisztráltak. A PostScript az Adobe Systems Incorporated védjegye, és regisztrálva lehet bizonyos joghatóságoknál is. A HP, PCL, FontSmart és LaserJet a Hewlett-Packard Company védjegyei, és regisztrálva lehetnek bizonyos joghatóságoknál is. A Type 1 processzor memóriában tárolt betűtípus a Monotype Imaging's UFST terméke, és az Electronics For Imaging, Inc szabadalma alatt áll. Minden más védjeggyel kizárólag a védjegy tulajdonosa rendelkezik.

MEGJEGYZÉSEK

A. Hulladék-elhelyezési tájékoztató felhasználók részére (magán háztartások)

1. Az Európai Unióban

Figyelem: Ha a készüléket ki akarja selejtezni, kérjük, ne a közönséges szemeteskukát használja!

A használt elektromos és elektronikus berendezéseket külön, és a használt elektromos és elektronikus berendezések szabályszerű kezeléséről, visszanyeréséről és újrahasznosításáról rendelkező jogszabályokkal összhangban kell kezelni. A tagállamok általi végrehajtást követően az EU államokon belül a magán háztartások használt elektromos és elektronikai berendezéseiket díjmentesen juttathatják vissza a kijelölt gyűjtőlétesítményekbe*. Egyes országokban* a helyi kiskereskedés is díjmentesen visszaveheti Öntől a régi terméket, ha hasonló új terméket vásárol.

*) A további részletekről, kérjük, érdeklődjön az önkormányzatnál.

Ha használt elektromos vagy elektronikus berendezésében elemek vagy akkumulátorok vannak, kérjük, előzetesen ezeket selejtezze ki a helyi előírásoknak megfelelően.

A termék szabályszerű kiselejtezésével Ön segít biztosítani azt, hogy a hulladék keresztülmenjen a szükséges kezelésen, visszanyerési és újrahasznosítási eljáráson, ezáltal közreműködik a lehetséges káros környezeti és humán egészségi hatások megelőzésében, amelyek ellenkező esetben a helytelen hulladékkezelés következtében előállhatnának.

2. Az EU-n kívüli egyéb országokban

Ha a terméket ki szeretné selejtezni, kérjük, forduljon az önkormányzathoz, és érdeklődjön a helyes hulladék-elhelyezési módszerről.



Figyelem: A terméket ezzel a jelöléssel látták el. Ez azt jelenti, hogy a használt elektromos és elektronikus termékeket nem szabad az általános háztartási hulladékkal keverni. Ezekhez a termékekhez külön hulladékgyűjtő rendszer üzemel.

B. Hulladék-elhelyezési tájékoztató vállalati felhasználók részére.

1. Az Európai Unióban

Ha a terméket üzleti célokra használta, és ki kívánja selejtezni:

Kérjük, forduljon a SHARP kereskedéshez, ahol tájékoztatják Önt a termék visszavételéről. Lehetséges, hogy a visszavételből és újrahasznosításból eredő költségeket felszámítják. Előfordulhat, hogy a helyi hulladékbegyűjtő létesítmény átveszi a kisebb termékeket (és kis mennyiségeket).

2. Az EU-n kívüli egyéb országokban

Ha a terméket ki szeretné selejtezni, kérjük, forduljon az önkormányzathoz, és érdeklődjön a helyes hulladék-elhelyezési módszerről.

Csatlakozó

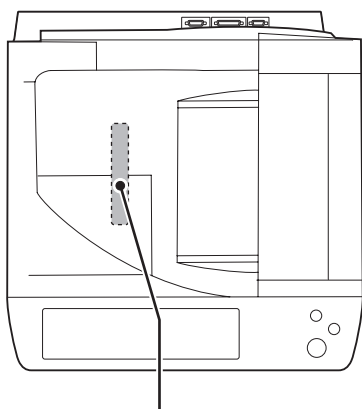

VAROITUS!
LAITTEEN KÄYTTÄMINEN
MUULLA KUIN TÄSSÄ
KÄYTTÖOHJEESSA MAINITULLA
TAVALLA SAATTAA ALTISTAA
KÄYTTÄJÄN
TURVALLISUUSLUOKAN 1
YLITTÄVÄLLE
NÄKYMÄTTÖMÄLLE
LASERSÄTEILYLLE.

VARNING
OM APPARATEN ANVÄNDS PÅ
ANNAT SÄTT ÄN I DENNA
BRUKSANVISNING
SPECIFICERATS, KAN
ANVÄNDAREN UTSÄTTAS FÖR
OSYNLIG LASERSTRÅLNING,
SOM ÖVERSKRIDER GRÄNSEN
FÖR LASERKLASS 1.



Laserstrahl

CAUTION INVISIBLE LASER RADIATION WHEN OPEN AND INTERLOCKS DEFEATED.
AVOID EXPOSURE TO BEAM.
VORSICHT UNSICHTBARE LASERSTRAHLUNG WENN ABDECKUNG GEÖFFNET UND
SICHERHEITVERREGELUNG ÜBERÜCKT, NICHT DEM STRAHL AUSSETZEN.
ADVARSEL USYNLIG LASERSTRÅLNING VED ÅBNING, NÅR SIKKERHEDSAFBRYDERE ER
UDE AF FUNKTION. UNDGÅ UDSÆTTELSE FOR STRÅLING.

ADVERSEL USYNLIG LASERSTRÅLNING NÅR DEKSEL ÅPNES OG SIKKERHEDSLÅS BRYTES.
UNNGÅ EKSPONERING FOR STRÅLING.
VARNING OSYNLIG LASERSTRÅLNING NÅR DENNA DEL ÄR ÖPPNAD OCH SPÄRRAR ÄR
URKOPPLADE. STRALEN ÄR FARLIG. BETRÄKTA EJ STRALEN.
VARO! AVTÄTTAESSA JA SUOJALUKITUS OHTETTAESSA OLET ALLTIINA NÄKYMÄTÖNTÄ
LASERSÄTEILYLLE, ÄLÄ KATSO SÄTEESEEN.

Figyelem!

Ez a csatlakozó kizárólag szerviz célokat szolgál.
Bármilyen rácsatlakozás a másológép hibás működését
eredményezheti.

Szerviztechnikus figyelmébe:

A szervizkábel nem lehet hosszabb mint 3 m (10 láb).

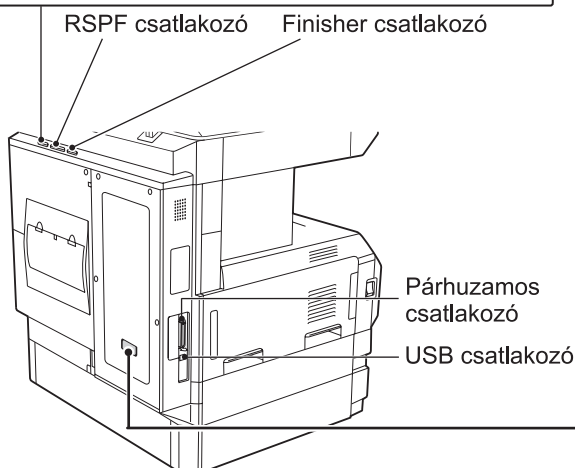

LUOKAN 1 LASERLAITE

KLASS 1 LASERAPPARAT

**CLASS 1
LASER PRODUCT
LASER KLASSE 1**

SHARP ELECTRONICS (Europe) GmbH
SonninstraÙe 3, D-20097 Hamburg

SHARP®

SHARP CORPORATION

